

IPA 224

Thomas Christesen

Art Deco design

Elfelts historiske
portrætsamling

Baby Brownie

Nikon F2





ONE OF MANY CAMERAS
· København ·

SÆLG DINE GAMLE KAMERAER
TIL ONE OF MANY CAMERAS
SÅ DE KAN FÅ ET NYT LIV

- VI GIVER DE BEDSTE PRISER!



PRIN
*DELUXE M
13x18cm
18x24cm

TOP 10

DET INTERNATIONALE
MAGASIN "DIGITAL FOTO"
NÆVNER OS SOM ENESTE
DANSKE BUTIK!

FOTOBUTIKKER

VI DRØMMER OM AT BESØGE

3 ONE OF MANY CAMERAS
DANMARK

Næste gang, du skal ud at rejse, må du ikke snyde dig selv for nogle af verdens mest interessante fotobutikker. Her er vores liste over de kamerabutikker, vi helst vil lægge vejen forbi.

I en lille kælderbutik midt i København ligger denne alternative forretning, der handler med nyt, men især brugt udstyr i stort set alle afskyninger. Så mangler du et storformatkamera eller et objektiv til et Leica-kamera, er det her stedet, og så er der et stort udvalg af analoge filmtyper. Et af de mange kameraer, du kan se i butikken, er i øvrigt Danmarks største, som en af butikens bagmænd selv har bygget. De har også et fadalsanlæg.



FIND DEN HER:
Gråbrødretov 4,
København

RING ELLER SKRIV TIL OS
ELLER KIG NED I BUTIKKEN
ONE OF MANY CAMERAS
GRÅBRØDRE TORV 4, KBH K
TELEFON 3514 72 58

EMAIL: CONTACT@ONEOFMANYCAMERAS.COM

***VI MANGLER ALTID ROLLEIFLEX, LEICA,
CONTAX, HASSELBLAD, MAMIYA ETC. ***

Indhold

- 5 IPA 224
Daniel Bødker Sørensen
- 11 Fotograf Thomas Christesen
Del 2
Jan Rasmussen
- 17 Kameraer i art-deco design
Leif German Jensen
- 23 Elfelts historiske portrætsamling
Lennart Weber
- 30 Baby Brownie
Del 2
Bjørn A. Nielsen
- 33 Nikon F2 50 år
Klaus-Eckard Riess
- 38 Billedgruppen
Gerhard Ryding
- 42 Medlemsorientering
Ann Vibeke Knudsen
- 48 Bog- & Udstillingsomtale
Ann Vibeke Knudsen
- 51 Anvisningssalg

Forside

IPA 224

Foto: Daniel Bødker Sørensen (2021)



Jens Poul Andersen.

*Geniet fra Nellerød i 1895, 51 år gammel,
omtrent på det tidspunkt, hvor han fremstiller IPA 224.*

IPA 224

Daniel Bødker Sørensen



Det er svære tider for skattejægere. Der var engang, hvor min jagt efter sjældenheder foregik rundt om hos Københavns marskandisere, antikhandlere, antikvariater og på loppemarkeder. Nutidens skattejagt foregår, for mit vedkommende, ofte foran en computerskærm. Der er generelt også kommet en langt større bevidsthed omkring, hvad ting er værd og tiderne for store kup er nærmest forbi. Internettet er blevet skattejægerens jagtmark og de snuskede, svagt oplyste antikvariater er skiftet ud med dba.dk og Lauritz.com. Det var netop på sidst-

nævnte hjemmeside, at jeg en aften havde indledt en ganske åndsforladt, men dog komfortabel skattejagt i cyberspace. Søgeordet var denne gang "kamera", som det havde været et par dage før og endda et par dage før det. Der var ikke specielt mange opslag, men der var ét, som jeg bed mærke i. Beskrivelsen af varen lød 'Samling daguerretypi fotoudstyr' og bestod mere eller mindre af en stor rodebunke. Der var fototasker, et par stereoskopier, nogle aluminiumskassetter og hvad der lignede et gammelt glaspladekamera. Samlet vurdering: 1200 kr.

Jeg havde svært ved at finde hoved og hale i det hele, så kort efter blev der lukket ned for computeren. Noget må dog have sat sig fast, for næste dag gik jeg atter ind på Lauritz.com og kiggede nærmere på denne såkaldte 'samling daguerretypi fotoudstyr' og så dæmrede det endelig. Hvad der først havde sat sig som en spinkel overvejelse i baghovedet, blev nu hentet frem helt forrest som en konkret overbevisning, nemlig den, at der her var tale om et kamera fra Nellerødmanden! Den legendariske kamerabygger fra Nellerød i Nordsjælland. Måske var det bare ønsketænkning fra en trætsamler, som ikke havde gjort større fund i lang tid. Jeg blev alligevel mere og mere overbevist. Lærredstaskerne, metalkassetterne og selvfølgelig selve kameraet. Alt pegede i retning af Nellerød.

Jeg lagde et bud på varen og fulgte auktionen nøje. Da tiden nærmede sig afslutningen, kom der pludselig en anden byder til. Magen til frækhed! Efter en kort duel stod jeg heldigvis tilbage som sejrsherre. Et par dage senere tog jeg turen til Lauritz.com i Herlev, hvor skatten kunne afhentes, men var der nu også tale om en skat? Efter at have læst en del om Jens Poul Andersen aka. Nellerødmanden i både Objektiv og ikke mindst i Lennart Webers strålende og meget grundige bog "Geniet fra Nellerød", vidste jeg, at stort set alle kameraer fra Nellerødmanden var signeret med hans initialer. Enten graveret i en påsat metalplade eller hugget direkte ind i træet. Det var derfor sandhedens time, denne regnfulde eftermiddag i Herlev, hvor jeg kort efter at have fået mit køb udleveret på en lille rullebogn, trak det gamle kamera op af den slidte lærredstaske. Nu skulle det fastslås om signaturen var der eller om jeg havde købt katten i sækken. Ved første, lette øjekast ser jeg den, hugget ind i kameraets bagerste del, nær matskiven: IPA 224.

Geniet fra Nellerød

Straks efter at være kommet hjem med mit fund styrede jeg direkte mod stuen, frem til bogreolen, hvor Webers bog blev fundet frem. Sidste del af bogen er nemlig et register over alle kendte kameraer fra Nellerødmandens hånd.



Jens Poul Andersens initialer varierede mellem IPA og JPA. Faktisk er bogstavet "J" kommet til senere som en afart af "I". Langt op gennem 1800-tallet foretrak man ofte at bruge "I" frem for "J".

Min begejstring, som i forvejen var stor, blev nu endnu større, for IPA 224 var ikke at finde i bogen. Der var altså tale om en ikke-registreret model. Næste skridt var at få overblik over denne herlige samling "rod" som jeg nu var den lykkelige ejer af.

Kameraet, som bestemt ikke var et daguerretypi- men et stereokamera, var i flot stand og helt komplet. Der var monterbare modlysblander og en lille fin søger. Der var trådudløser, lærredstaske og aluminiumskassetter. Bælgen på kameraet var tæt, matskiven uden et eneste skår og alle skruer og led gled som var de lavet i går. Kameraet var altså, hvis man ville, klar til brug. Beskrivelsen af Jens Poul Andersen som et geni virkede, for mig at se, fuldkommen rimelig.



Jens Poul Andersen har, efter alt at dømme, fabrikeret kameraet omkring 1895. Han er på dette tidspunkt stadig hjemmeboende hos sin mor på Fortunagården i Nellerød. Dog har han lagt an til at flytte hjemmefra, idet han på nabo-grunden netop har færdiggjort byggeriet af sit helt eget hus, på Nellerødvej 20. Til Fortunagården hørte der et lille stråtækt udhus, der var indrettet som værksted og det må enten være her, eller i det nybyggede hus, at IPA 224 er kommet til verden. Kort efter er apparatet sandsynligvis blevet leveret til Kgl. Hoffotograf Peter Elfelt, som havde eneret på salg af kameraer fra Nellerødmanden.

Det er derfor rimeligt at antage, at det er gennem Elfelt, at kameraet har fundet vej til sin nye ejer. Denne ejers navn kender jeg ikke, men jeg har et billede af ham. Som del af mit køb, hos Lauritz.com, hørte der nemlig en kuvert med billeder til. På det ene af billederne ses, hvem der må formodes at være den glade ejer af IPA 224.

Glade amatører

Det var ikke ualmindeligt, at der særligt efter tørpladernes fremkomst, fandtes kameraer rundt om hos det bedre borgerskab, hvor det nok primært tilfaldt herren i huset at benytte det.

I disse tilfælde var der altså ikke umiddelbart tale om udlærte, professionelle fotografer, men om amatører, hvoraf nogle formåede at bruge det mere seriøst, heriblandt Nationalmuseets tidligere inspektør Hugo Matthiessen, som over en årrække (1913-1922) optog flere tusinde glasplader rundt om i hele landet med sit trofaste JPA 290. Så vidt har IPA 224 næppe været, men ejeren, forestiller jeg mig, har været en af disse "amatør"-fotografer.

Skønt kameraet har cirka 125 år på bagen, er det i flot stand. Cubamahognien har stadig sin varme glød og apparatet er fuldt funktionelt.

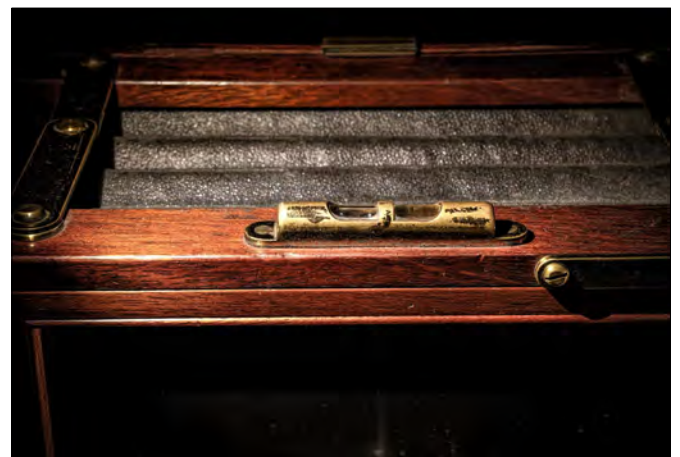
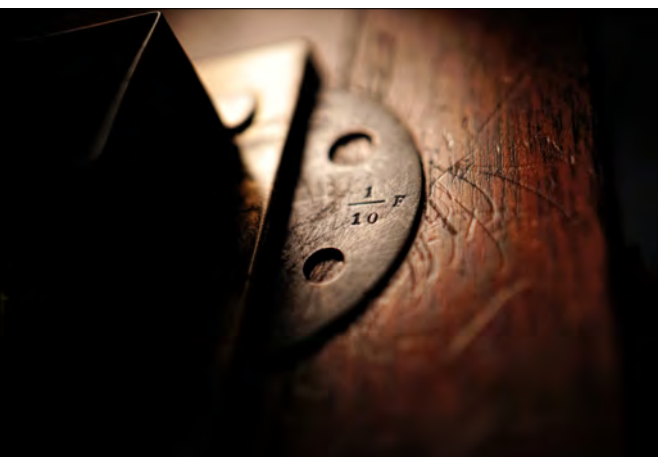
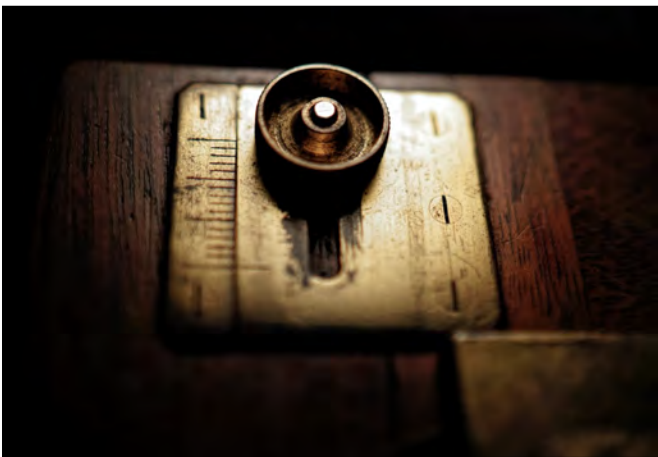



*De indvendige objektiver var en genial tanke.
Kameraet kunne hurtigt klappes ud og ind,
og gjorde det oplagt til brug på rejser og rundt om på gader og stræder.
Et sandt handycam!*



Trådudløser og kassetter.



IPA 224 i tasken.



*Hvilket kamera har der været i taske nr. to?
Det vil tiden måske vise.*



Det lille udhus ved Fortunagården så ikke ud af meget, men må alligevel siges at have haft historisk betydning. Udhuset eksisterer desværre ikke længere.

Cliffhanger

Jeg må slutte af med en lille cliffhanger. Det var sådan, at der som del af den omtalte samling fra Lauritz.com hørte ikke bare en, men to lærredstasker, af netop den slags som Elfelt solgte Nellerødsmandens kameraer sammen med. I den ene af taskerne lå IPA 224, men den anden taske var tom. Hvilket kamera har der ligget i den?

Tiderne for nye, kommende fund fra Nellerød er vist næppe forbi.



Elfelt.



Alle nye billeder af IPA 224 er optaget af Daniel Bødker Sørensen (2021).

Tak til:

Lennart Weber
Tine Therese Bødker Sørensen
Leif Germann Jensen
Det Kgl. Bibliotek

Litteratur:

Geniet fra Nellerød
(Lennart Weber, 2019)
Objektiv nr. 66 (1994)
Hugo Matthiessens Hals, (Henrik Gjøde Nielsen, 1998)

Den glade ejer af IPA 224. Glæden skjuler han dog godt, men han har formået at passe umådelig fint på sit kamera og det skylder jeg ham tak for.

Dette stereobillede er sandsynligvis taget med IPA 224, af hvad der må være ejerens udsigt fra privaten, over mod Sct. Matthæus Kirke på Vesterbro.



Fotograf Thomas Christesen

Del 2 af 3

Jan Rasmussen



Soldaterfotoafen

Thomas Christesen virkede som fotograf i Aabenraa fra ca. 1920 til sin død i 1958. Han blev født 1883 i Aabenraa og uddannet som murer. Deltog i Første Verdenskrig på tysk side. Resten af sit liv fotograferede han danske soldater på de sønderjyske kaserner.

Forfatteren til denne artikel, Jan Rasmussen, har indsamlet oplysningerne på arkiver, hos Thomas Christesens familie og i samtaler med folk, der har kendt Thomas Christesen i Aabenraa.

Fig. 9. Det tyske mindretal holder fest på Knivsbjerg (dansk Knivsbjerg, mellem Haderslev og Aabenraa). Glasnegativ, privat samling.

Dansk - Tysk

Ved genforeningsafstemningen 10. februar 1920 stemte et stort flertal for genforening med Danmark - det vi i dag kender som Sønderjylland. Men i byerne Aabenraa, Sønderborg og Tønder var der tysk flertal. I Aabenraa stemte kun 45 % for Danmark. Resultatet viste, at byen var delt midt igennem med både et dansk og et tysk sindelag.

Også Thomas Christesens familie var delt. Hans fotografiske postkortserier skildrede både dansk- og tysksindede begivenheder. I 1920 skildredes både tyske og danske optog før afstemningen. Der findes en serie fra "Knivsbergfest" 1927 for det tyske mindretal (fig. 9), og en serie fra Valdemars dag 1927 i Tønder, hvor Dannebrog og Genforeningsdagen fejredes (Fig. 10). I 1929 skildrede Thomas Christesen "Arbejdets fest" i Aabenraa, arrangeret af Arbejdernes Gymnastik- og Sportsforening Aabenraa. To dage med musikoptog gennem byen, sportskonkurrencer og aftenbal. Postkortserien fra den begivenhed blev fremstillet som en serie med dansk tekst og en med tysk tekst, "Arbejdets fest" og "Fest der Arbeit".

Fra nazisternes første landsstævne på Galgebakken i Aabenraa 1934 findes et postkort med pastor Anders Malling på talerstolen, der er dekoreret med hage-



Fig. 10. Dannebrog og Genforeningsdagen fejres 1927 i Tønder. Glasnegativ, privat samling.

Fig. 11. Rens (mellem Tønder og Padborg) fejrer 100-årig 1864-veteran. 29. august 1938. Fotografisk postkort, privat samling.



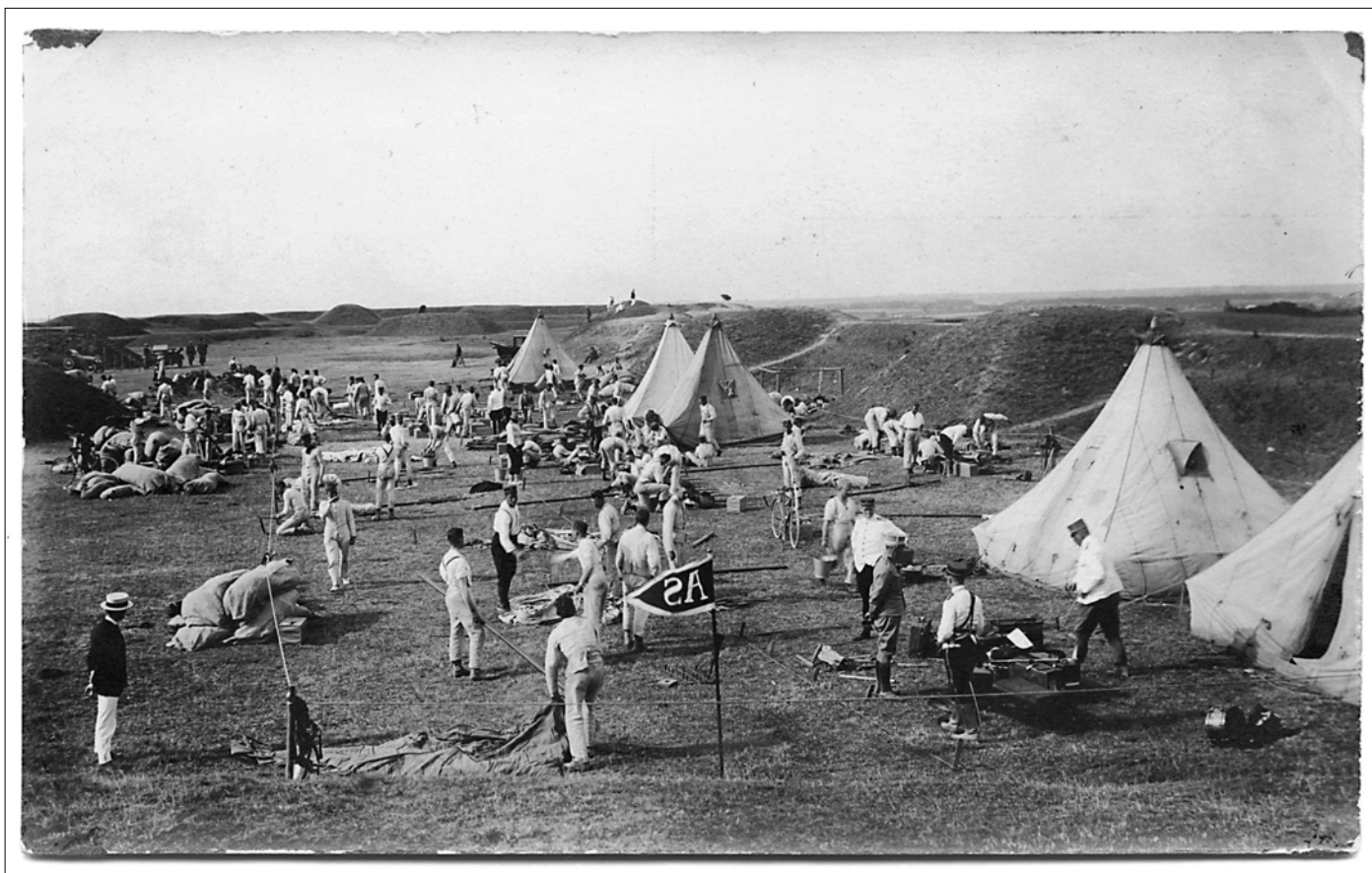

kors. 1938 fejrede byen Rens (mellem Tønder og Padborg) 100-års fødselsdag for veteranen fra 1864 Mathias Sørensen. Den begivenhed blev også til en række postkort (Fig. 11).

Thomas Christesen var medlem af DSK, Dansksindede Sønderjyske Krigsdeltagere fra Første Verdenskrig, og hans datter var som ung medlem af den danske roklub i Aabenraa. Hun kunne fortælle, at festerne var bedst i den tyske roklub, men da de begyndte med heil hilsen, forlod hun festen.

En vigtig del af Thomas Christesens forretning blev gruppefotografier af de nye danske garnisoners soldater i Sønderjylland, og det var jo med Dannebrog.

De Sønderjyske kaserne blev en god forretning

Straks efter Genforeningen begyndte Thomas Christesen at fremstille fotografiske postkort af de danske soldater i Sønderjylland (Fig. 12). Der blev etableret nye danske garnisoner i Sønderborg, Søgård, Haderslev og Tønder.

Fig. 12. Langturen 1921, der rejses lejr i Kongeskansen, Dybbøl. Fotografisk postkort, privat samling.

Først var fotografierne taget på afstand af større scenerier. I sidste halvdel af 1920'erne var fotografierne organiserede opstillinger ned til gruppestørrelse. Det lod til, at Thomas Christesen kunne færdes uhindret blandt soldaterne, både i hverdagen og på øvelser. I starten af 1930'erne optrådte der også tekniske fotografier af våben og militært materiel, og fotografierne findes i Forsvarets instruktionsmateriel.

1930'erne var storhedstiden. De mange hold værnepligtige soldater skulle bruge gruppefotografier (Fig. 13), og der kom hele tiden nye hold. Thomas Christesen tog også hverdagsserier for hver gruppe. Fotografiske postkort med civilisternes ankomst, iklædning (Fig. 14), våbentræning (Fig. 15) og store øvelser i kantonement.



Fig. 13. Haderslev Efteraar 1927. Glasnegativ, privat samling.

Fig. 14. Billedserie: Iklædning til soldat. Tønder 4. juli 1938. Fotografisk postkort, privat samling.





Fig. 15. Våbentræning. 1. Fodfolkspioner-Batl. 2. Komp. Aalbæk Tønder 1938. Fotografisk postkort, privat samling.

Fig. 16. Thomas Christesens mørkekammer. Forstørrelsesapparater både til glasnegativer (th.) og 35 mm negativfilm (tv.). Sammensatte negativer, Museum Sønderjyllands Mediearkiv.





Fig. 17. Thomas Christesen sælger fotografier fra sin bil. Bemærk postkortene i bilens siderude. Fotografi, privat samling.

I sit mørkekammer (Fig. 16) fremstillede Thomas Christesen de mange kopier efter sine negativer. Når fotografierne var fremkaldt og skyllede, fik hans hustru Hansine dem hængt på tørresnore. Hun pressede, klippede, sorterede og stemplede med navn og nummer, og så var de klar, når Thomas Christesen kørte ud og solgte dem.

Hans søn hjalp med at fremstille hylder til negativerne, for det blev ofte til "hys situationer" (citat af datter Henriette), når Thomas Christesen ikke kunne finde et bestemt negativ.

I mandtalslisterne for Aabenraa kan man læse om borgernes skatteselvangivelser og skatteansættelser. Thomas Christesens indkomstforhold svarede til lidt under en håndværkers og kom ikke i

nærheden af enkelte af byens portrætfotografers høje indkomster. Thomas Christesens datter betegnede sin far som boheme, som for hende betød et selskabsmenneske med temperament, og en som ikke havde styr på pengesager. Så måske havde han ikke opgivet alle indtægterne fra de mange kopier han solgte? Han havde dog råd til flere biler i 1930'erne og kørte rundt til kasernerne og solgte sine fotografier til soldaterne, der skulle have nogle minder med hjem (Fig. 17).

Artiklen fortsætter i Objektiv nr. 164.

Kameraer i art-deco design

Leif German Jensen

En lille historie om den amerikanske designer
Walther Dorwin Teague
(18.12.1883 – 5.12.1960)

Medbringende 35\$ tog en håbefuldt Walther Dorwin Teague i 1902 fra Indiana til New York iført en frakke syet af faderen (metodistpræst og senere skrædder), for at gøre karriere.

Han indlogerede sig på YMCA (amerikansk pendant til KFUM), hvor han bl.a. tegnede bogstaver til skilte for at betale for sit ophold samt for aftenkurser i perioden 1903–07 hos "Art Students League".

Art Students League blev stiftet i 1875 af en gruppe utilfredse studerende fra "National Academy of Design", som de anså for at være ude af trit med tiden. WDT forsøgte sig med varierende succes som freelance reklametegner og designer og grundlagde i 1926 et designfirma i sit navn.

I 1927 kom gennembruddet, da Eastman Kodak Company bad ham om at redesigne nogle af Kodaks kameraer. I løbet af de følgende år blev en lang række af Kodaks box- og foldekameraer forsynet med farvestrålende ydre og/eller art-deco front. Nogle var målrettet spejderbevægelser, andre henvendte sig til den moderigtige kvinde og andre.

I dag er disse kameraer søgt af samlere og i høj kurs rent økonomisk.

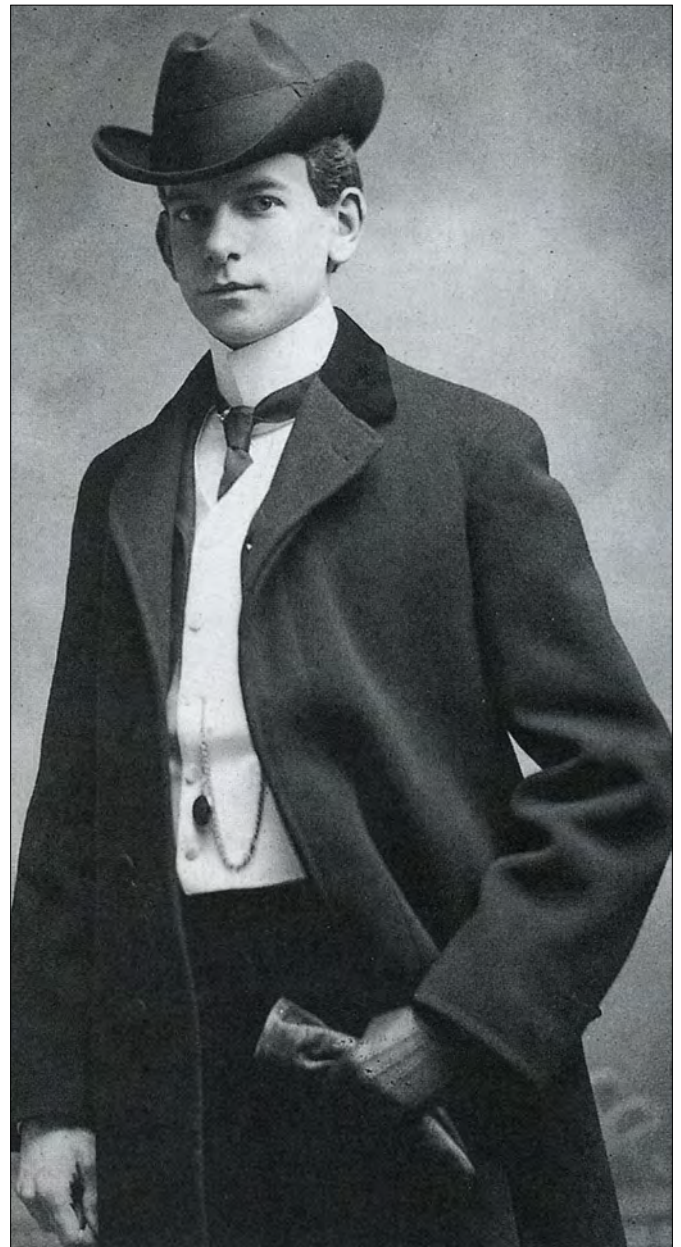

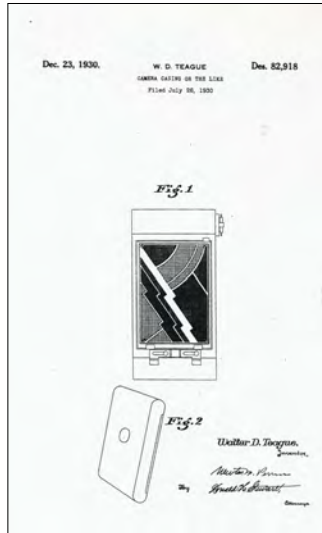
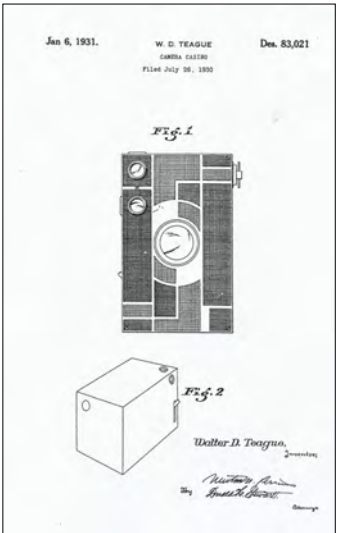



I 1932 designede WDT en souvenir til Chicago World's Fair i 1933 og i 1939 et par kameraer til New York's World Fair. Senere leverede WDT styling til nogle avancerede Kodakkameraer, som var konstrueret af den geniale, ungarskfødte kamerakonstruktør **Joseph Mihalyi** (1893-1963).

Det er bl.a. det berømte **Kodak Bantam Special** fra 1936, som står på flere kunstmuseer, og ligeledes Kodak Super Six-20 og Kodak Medalist.

Billeder side 18, fra øverst til venstre:

*Kodak kameraer før WDT begyndte hos Kodak.
No. 1A Gift Kodak i æske.
Patent Jan. 6. 1931.
Patent Dec. 23. 1930.
Rød Beau Brownie.
Grøn Beau Brownie.
Blå Vanity Ensemble.
Diverse spejder kameraer.*

*Bantam Special og
Bantam Special Patent 1936.*

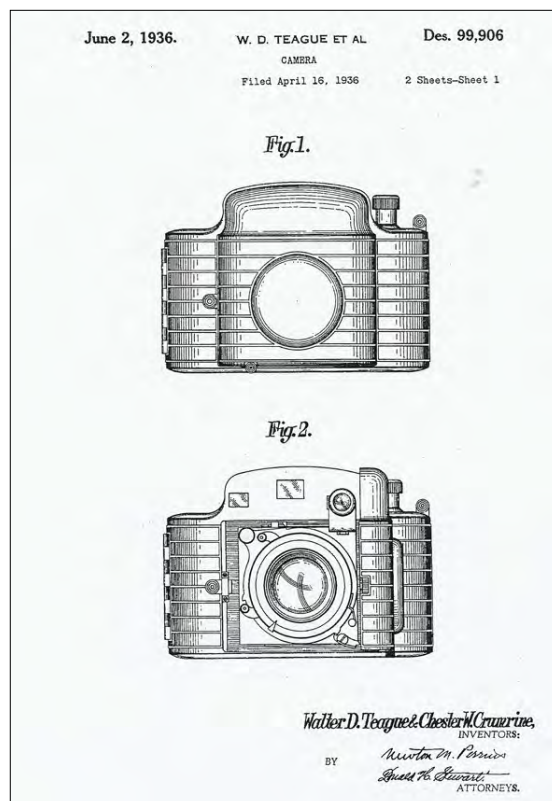

Kodak Super Six-20 var verdens første kamera med belysningsautomatik. Den automatiske lysmåler var Einsteins opfindelse. Kodak Super Six-20 var tænkt som et kamera til amatørmarkedet; men kostede det samme som et Leica og et Contax tilsammen, og da det desuden var ustabil, idet lysmålingen var styret af snoretræk fra lysmåler til blænde, blev det aldrig en succes. Det fik øgenavnet The Boomerang. Dels på grund af formen, dels fordi det altid vendte tilbage til fabrikken for at blive repareret. Der blev kun fremstillet ca. 720 stk.

Kodak Medalist var et 6x9 kamera til 620 rullefilm. Det blev hurtigt populært hos USA's hær og flåde, og det blev flittigt brugt i Anden Verdenskrig.



Kodak Super Six-20.

Kodak Medalist II (1944).





Polaroid 95 (1948).



Et kamera til New York's World Fair 1933.



Polaroid Electric Eye 900 (1960).

Senere arbejdede WDT også med styling for Polaroid, og han stod i 1948 for det ydre design af Dr. Edwin Land's første instantkamera: **Polaroid 95**, og i 1960 stylede WDT også **Polaroid Electric Eye 900** kameraet.

Sideløbende med design af kameraer arbejdede WDT med formgivning af flotte radioer, bygninger, biler, tog, Texaco gas Stations, møbler, m.m. Allerede i 1938 havde firmaet Walther Dorwin Teague Associates Inc. 58 ansatte, herunder arkitekter, ingeniører, kunstnere og industrielle designere. Det må jo formodes, at det på et tidspunkt er firmaet, og ikke kun WDT selv, der designer de produkter, som WDT lagde navn til. Der er næppe heller nogen, der tror, at Bjarke Ingels fra BIG alene har tegnet alle sine bygninger.

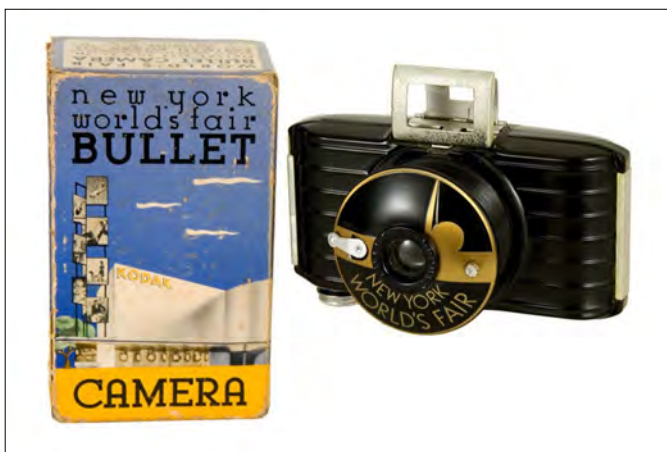

Bullet New York 1939.



Baby Brownie 1939.

Walther Dorwin Teague etablerede i 1944, sammen med de industrielle designere Raymond Loewy, Henry Dreyfuss plus 15 prominente designere fra østkysten, "Society of Industrial Designers" (SID) og han blev selskabets første præsident.

Da Walther Dorwin Teague døde i 1960, overtog sønnen Walther Dorwin Teague Jr. firmaet. Kameraer kan være andet og mere end ren teknik!

*Men Kodak kameraerne, her et par **Six-20 Kodak** fra 1932, er nu mere elegante.*



Elfelts historiske portrætsamling

Lennart Weber

Historien om kgl. hoffotograf Peter Elfelt, der voksede op i et fattigt arbejderhjem og endte som en af Danmarks førende fotografer, har gennem flere årtier fascineret. Det er en fortælling med eventyrlige og interessante elementer, som bidrager til opfattelse af, at den historie aldrig slutter. Man kan blive ved med at opdage nye, spændende hjørner af Elfelts historie.

Et eksempel findes på det nu nedlukkede Danmarks Fotomuseum i Herning, hvor der er fundet et par mapper, der viser nye detaljer fra Peter Elfelts historie. På et tidspunkt har han arbejdet med planer om opbygningen af et nationalt portrætarkiv over kongelige og andre kendte personligheder.

En kladde med Peter Elfelts håndskrift uddyber hoffotografens overvejelser, bl.a. skriver han:

I slutningen af halvfemserne blev jeg opmærksom på, at afdøde Georg Hansens plader var på vej til et glasværk for tilintetgørelse, og jeg købte dem. Det samme skete ved fotograf Wellers død. Sammen med mine fra forretningens start i 1890 danner de en kontinuerlig række til dato.



Kgl. Skuespiller Elith Reumert (1855-1934).

Fra Elfelts samling.



Senere tilføjer Elfelt:

Man vil måske spørge, hvor går pladerne hen efter min død, hvortil jeg kan oplyse, at jeg straks fik den tanke, at vejen ikke burde gå til glasværket uden at der fandtes copier på et sikkert sted, og jeg begyndte straks på et album af de vigtigste af pladerne, som for de kongelige går op mod 3.000.

Samlingen findes

I samme kladde kan man se, at det var Elfelts tanke, at kopierne af de kendte skulle fremstilles som kulfotografi, som erfaringsmæssigt gav lang holdbarhed. Det er usikkert hvad der videre skete med Elfelts udmærkede ide. Fotografens brevarkiv er aldrig fundet, så vi ved ikke om kladden blev til et brev eller et notat til uddybning af Peter Elfelts tanker.

Ideen med at skabe et stort portrætgalleri med langtidsholdbare kulfotografier

blev dog næppe realiseret. I hvert fald kendes der ikke en stor samling kulfotografier med kendte personer.

Til gengæld kan vi glæde os over, at der findes flere samlinger af portrætter af kongelige og kendte personer. På Det Kgl. Bibliotek findes en meget stor samling af glasplader, som man er i gang med at langtidssikre og gøre bredt tilgængelige. Desuden findes der på Det Kgl. Bibliotek en del mapper med aftryk af glaspladerne, typisk som kabinetfotos. Og så findes der to mapper med kabinetfotos i arkivet for det lukkede Danmarks Fotomuseum i Herning.

Familien og personalet

Men også i forhold til familien og personalet er der nye interessante detaljer. Fortællingen om Peter Elfelt har stort set alene beskæftiget sig med den professionelle side af personen og hans enormt

Foregående side:

Polarforsker Knud Rasmussen (1879-1933).

Sundhedsapostlen J.P. Müller vakte opsigt, da han lod sig fotografere hos Peter Elfelt. Fotografiet her er et af seks fotografiske postkort, som dengang var ret eftertragtede. Der findes også en film, som Elfelt optog med J.P. Müller, hvor han viser, hvordan man tager bad i en balje i haven og derefter froterer sig grundigt. Filmen kan ses på DRs Bonanza arkiv.



Herman Bang (1857-1912) fotograferet i 1905 hos Elfelt, og fotografiet blev solgt fra udstillingsskabet i Østergade 24 i København.



Fotografiet af Dronning Louise (1869-1912) stammer fra Elfelts køb af Georg E. Hansens glasplader.



Forfatter Johannes V. Jensen (1873-1950).

store betydning for dansk fotohistorie. I portræthistorier har dele af hans private liv været inddraget. Men der har manglet en mere systematisk gennemgang af familiens historie. Det bliver der måske rådet bod på i de kommende år. Der er dukket et par interessante arkiver op med fotografier fra Efelts familie. Dels en kasse med private glasplader på Det Kgl. Bibliotek og dels nogle mindre samlinger med private fotografier, der er fundet på loppemarkeder.

Desuden er der fundet en billedmappe med fotografier af ansatte i firmaet, bl.a. et herligt fotografi af det sidste hold elever, som nåede at opleve Peter Efelt, inden han døde i 1931.

Fotografi af elevholdet hos Efelt i 1930. På bagsiden er noteret navne på de otte personer: 1 Frk. Lund, 2 Erhardt Petersen, 3 Frk. Lütken, Hillerød, 4 Grete Mahler, 5 Frk. Sandberg, 6 Lützen, 7 Frk. Abrahamsen, 8 Frk. Rosenberg.





Stereobillede af Mariane Elfelt (1877-1951). Hun blev i 1900 gift med Karl Elfelt (1876-1909) som døde tidligt af tuberkulose. Begge var ansat hos Peter Elfelt. Det kan være deres søn, Kjeld Elfelt, født i 1902, der er med på stereobilledet, selvom der med blyant er skrevet 1900 på billedet.



Fotografisk postkort som er fremstillet på basis af et 18x24 portræt af Prins Harald med familie. Fra venstre Alexandre-Louise (1916-1962), prinsesse Helene (1888-1962), Oluf (1923-1990), Caroline Mathilde (1912-1995), Gorm (1919-1991), Feodora (1910-1975) og prins Harald (1846-1949). Prinsesse Helene blev under Anden Verdenskrig beskyldt for at være det eneste medlem af kongehuset, der havde forrådt Danmark.

Efelts postkort

Blandt postkortsamlere mærkes der interesse for postkort, der bygger på Peter Efelts fotografier. Samlere af postkort har i de senere år i stigende grad sat fokus på kunstnerne bag postkort, og det er ikke mindst interessen for gode fotografiske postkort, der har bidraget til denne udvikling.

Der er dukket en del postkort op, som relaterer sig til Peter Elfelt. Meget tyder på, at Peter Elfelt har været leverandør af grundmaterialet til mange hundrede postkort. De kan opdeles i flere grupper.

Der er postkort, hvor Elfelt navnet tydeligt kan ses på postkortet. I de fleste tilfælde står der Elfelt, men der er også en gruppe, hvor der blot står P.E.

En anden gruppe omfatter postkort, hvor navnet ikke fremgår. Det er lidt morsomt, fordi Peter Elfelt var en ihærdig forkæmper for loven om copyright og han slog hårdt ned på kunder, der ikke skrev hans navn på billeder, som de brugte i bøger eller tidsskrifter. Men postkort var åbenbart en undtagelse.

Som illustration til denne artikel vises et par eksempler på denne type postkort.



Et lidt specielt fotografisk postkort af kronprins Frederik, senere kong Frederik IX (1899-1972) og prinsesse Olga af Grækenland (1903-1997). De var kortvarigt forlovet i 1922. Peter Elfelt havde ikke et fotografi med de to kongelige, og han måtte derfor samle to portrætter til dette postkort.

Baby Brownie

Del 2

Bjørn A. Nielsen



Baby Brownie genopstår i England

Som det fremgik af denne artikels Del 1 i forrige nummer, blev produktionen af den oprindelige Baby Brownie indstillet af Eastman Kodak Co. i 1941. Da havde afløseren, Baby Brownie Special, allerede været i produktion i flere år.

Hermed skulle man have troet, at den oprindelige Baby Brownie var ude af historien, men det var ikke tilfældet. I 1948 begyndte Kodak Limited (EKC's datterselskab i England) pludselig at producere den oprindelige Baby Brownie. Kodak Ltd. var blevet oprettet i 1891 for at give EKC mulighed for at fremstille sine produkter inden for det britiske imperium, og således få glæde af de favorable toldregler inden for impe-

Baby Brownie fremstillet i England (til venstre) sammen med dens afløser Brownie 127. Trods forskellen i størrelse bruger de to kameraer samme film og samme negativformat.

riet. I 1928 begyndte Kodak Ltd. imidlertid at udvikle sine egne kameramodeller, som helt overtog produktionen i England. Under den Anden Verdenskrig blev produktionen af kameraer stort set indstillet hos Kodak Ltd, men i 1946 kom produktionen i gang igen, bl.a. med en serie bokskameraer i metal. Måske har fabrikken manglet en billig kameramodel, og har så fået en håndsrækning fra moderselskabet i USA.



Den engelske version af Baby Brownie er identisk med den amerikanske, men det er ikke de samme støbe/presseforme, der er brugt. I fordybningen for låsearmen på undersiden af huset kan man læse: "MADE IN ENGLAND BY KODAK LIMITED LONDON", og inde i kameraet mangler oplysningerne om patenter.

Den engelske Baby Brownie blev produceret indtil 1952. Da blev den afløst af et plastikkamera, Brownie 127, udviklet af Kodak Ltd. selv. De ligner ikke hinanden, men der er mange træk fra Baby Brownie i konstruktionen af Brownie 127. Ligesom ved Baby Brownie er det toppen af kamerahuset med filmholderen, der løftes op, når apparatet åbnes; det har det krumme filmplan; og det er den samme lukker, som blot har fået tilføjet en separat udløserknap. Brownie 127 har i realiteten samme fototekniske

Fabrikationsadressen på undersiden af Baby Brownie fremstillet i England fra 1948 til 1952.

Den tilsvarende adresse på Baby Brownie fremstillet i USA fra 1934 til 1941 kan ses i artiklens første del s. 9.

specifikationer (film, format, lukker) som Baby Brownie. Det er bare større. Det giver selvfølgelig et bedre greb om kameraet, og så ligner det et rigtigt fotografiapparat. Brownie 127 blev en stor succes og var i produktion i forskellige versioner indtil 1967.

Eksport af Baby Brownie

Oplysninger om hvor, ud over de to oprindelseslande, de forskellige kameramodeller blev markedsført er vanskelige at finde. De skal søges i kataloger fra de

forskellige landes Kodak-importører. Kataloger eller reklamer fra Svejts og Frankrig viser, at det oprindelige Baby Brownie i hvert fald blev udbudt i disse lande i 1930'erne. Et katalog udgivet i Svejts i 1948 røber, at nu var det Baby Brownie Special (fra USA), der kunne leveres. Derimod afslører et tilsvarende katalog udgivet ca. 1950 i Belgien, at her blev Baby Brownie Special (fra USA) og Baby Brownie (fra England) tilbudt side om side under navnene henholdsvis Baby Brownie Type A og Baby Brownie Type B. Desværre fremgår det af den indlagte prislister, dateret oktober 1951, at Type B da var udsolgt, så vi får ikke opklaret, om det var en prisforskel, der retfærdiggjorde markedsføringen af to så ens kameraer, eller vareknaphed.

Baby Brownie i Danmark?

Forfatteren af disse linjer bor i Belgien, og jeg har ikke mulighed for at finde ud af, om Baby Brownie blev markedsført i Danmark. Jeg har gennem søgt Leif Johansens meget fine samling af Kodak-reklamer på:

www.kamerasamling.dk/annoncer

uden at finde spor af Baby Brownie. Som det fremgår af indledningen, har han ikke haft adgang til komplette sæt af de fototidsskrifter, hvor han har fundet annoncerne. Dette er nok forklaringen på, at vi ikke finder Kodak reklamer fra 1923 til 1939. Det betyder desværre, at vi ikke ad denne vej kan finde oplysning om, hvorvidt det oprindelige Baby Brownie og Baby Brownie Special blev importeret i Danmark. I 7. oplag af den danske udgave af Kodaks berømte håndbog "Gode billeder", som formodentlig udkom i 1939, nævnes Baby Brownie ikke blandt de "For Tiden paa Markedet værende Modeller" (s. 19-20).

Til gengæld er Leif Johansen tilsyneladende rimelig dækkende fra 1939. Frem til 1942 annoncerede Kodak A/S i fototidsskrifterne for fotografiapparater. Ikke overraskende, omstændighederne taget i betragtning, drejede det sig om modeller, der blev fremstillet på Kodaks tyske fa-

brik, men derefter reklameredes der udelukkende for tilbehør og serviceydelser. Afslutningen på krigen i 1945, ændrede ikke meget på dette. På grund af valuta-problemer blev import af fotoudstyr (og andet, der blev betragtet som luksus) meget stærkt begrænset.

Først i 1952 dukkede de første Kodak-fotografiapparater op i en annonce i Fotobladet nr. 4. Det var Six-20 Brownie box-kameraer model C og D, fremstillet i England. Endelig ved årsskiftet 1952-53 blev efterkrigstidens restriktioner for import af fotoudstyr ophævet, og i en annonce i Fototidende nr. 1, 1953 skrev Kodak triumferende: "Fri import af Kodak kameraer!" Men, nu var det det engelske Kodak Brownie 127, altså Baby Brownie's afløser, der blev importeret som Kodaks billigste fotografiapparat til en pris af 28 kr. (inklusive omsætningsafgift).

Imidlertid er jeg i besiddelse af to Baby Brownie af engelsk oprindelse (altså fremstillet 1948-52), som jeg er rimelig sikker på har været brugt i Danmark. Der kan jo være kommet et parti til Danmark i 1952, som Kodak A/S blot ikke har ofret penge på at reklamere for, men det er jo muligt, at de to kameraer er blevet erhvervet i udlandet. Det ville da være ganske sjovt, hvis en læser af disse linjer kan opklare dette lille mysterium.



Et af Gerhard Rydings humoristiske postkort.

Nikon F2 50 år

Klaus-Eckard Riess



Et halvt århundrede er gået siden Nippon Kogaku K.K. i foråret 1971 præsenterede Nikon F2 som afløser for det hæderskronede Nikon F. Dette ikoniske SLR-kamera erobrede i løbet af 1960'erne næsten hele verden som pressefolkernes foretrukne værktøj.

Jeg selv havde allerede i 1961 holdt et Nikon F i hånden og var blevet vidne til, hvordan vore danske pressefotografer efterhånden udskiftede deres Rolleiflexer med det på alle måde nemmere og hurtigere Nikon F.

Da nu kameraets efterfølger, Nikon F2, kom på markedet og Nippon Kogaku K.K.'s europæiske hovedkvarter i denne anledning inviterede til et (endnu ret beskedent) F2-seminar i Amsterdam, blev det til min allerførste personlige nærkontakt med dette firma.

Lukkeren har fået en korteste tid på 1/2000 sek. og X-synkronisering til elektronblitz på 1/80 sek. Fra 1/80 til 1/2000 kan lukkeren indstilles på mellemtider. På grund af hemværkfunktionen kan dette ikke lade sig gøre på de længere tider mellem 1/80 og 1 sek. Ved en kombination af B og T funktionen med selvudløserværket er det muligt at vælge lange lukkertider fra 2 til 10 sekunder.



Indstilling af lukkertider fra 2 til 10 sek.

Indstilling af X-kontakt til elektronblitz og FP-kontakt til langtidsbrændende blitzpærer sker helt automatisk ved valg af lukkertid. Se det detaljerede skema over funktionen.

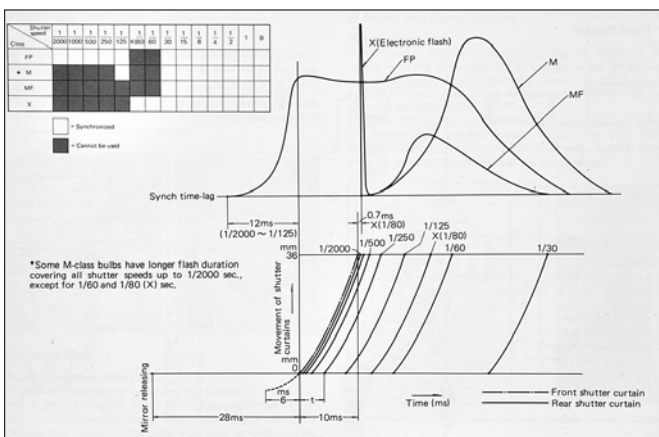

Synkro-systemet.

I modsætning til Nikon F er batteribeholderen placeret i bunden af kamerahuset, hvor også afbryderkontakten til Photomic DP-1 belysningsmåleren befinder sig. Der tændes og slukkes med fremtræksarmen ovenpå kameraet.



Kameraet med åben bund. Batteribeholderen og afbryderkontakten ses tydeligt.

Photomic DP-2 (F2S) belysningsmåleren er lidt større og har to lysdioder i stedet for et viserinstrument. Den kan styre den motordrevne blænderkontrol DS-1, som er beregnet til at gøre belysningsindstillingen fuldautomatisk.



Et blik ind i kameraet med den påmonterede belysningsmåler DP-1.

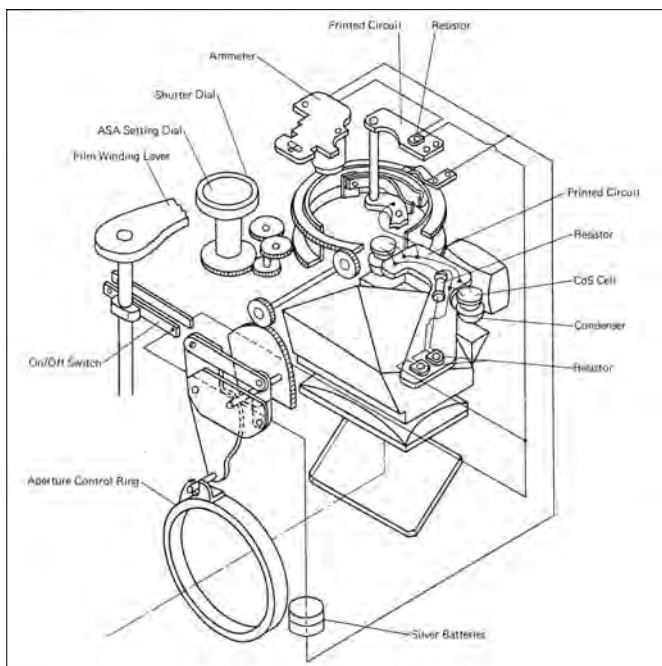

Belysningsmålerens funktion med koblingen til lukkertid og blænde.

Den nye Motor MD-2, der sættes på batteridelen MB-1, kræver ingen individuel tilpasning, som det var tilfældet med Nikon F og Motor F36. Motorhastigheden styres elektronisk. Returspolingen af filmen er ligeledes motordreven.

Hvor Nikon F havde været stabilt og problemløst helt fra starten, viste det sig desværre, at Nikon F2 kæmpede med nogle børnesygdomme. For det meste var det gearværket for filmtransporten, der voldte problemer. Husker jeg rigtigt, så kunne man først fra kameraets serienummer 758000 af være helt sikker på, at alle små skavanker var pacificeret.

Nikon F2 med belysningsmåler DP-2 (F2S).



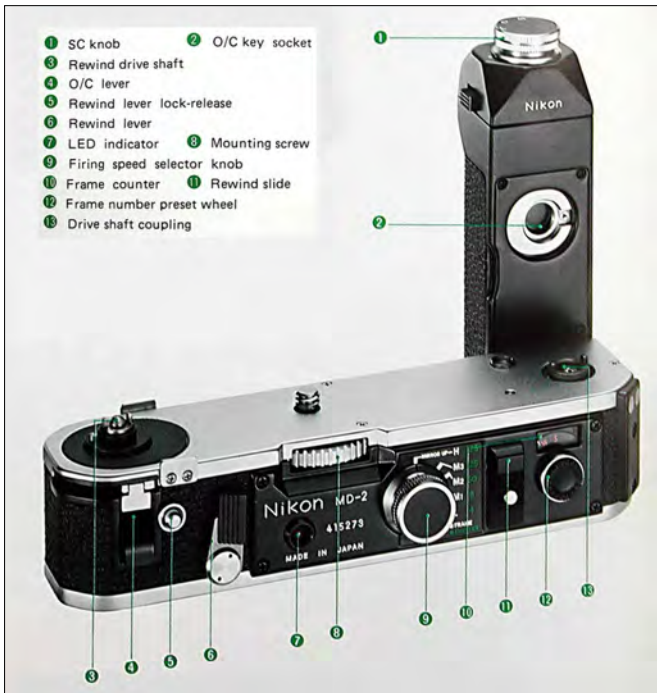

Første type opsamlerspole med 6 slidser.

Motor Drive MD-2.

For at forenkle filmilægningen havde de første Nikon F2 seks slidser i opsamlerspolen. Men med tiden viste det sig, at nogle fotografer kom til at stikke filmens startstrimmel for langt igennem. Derved opstod en film-pukkel på opsamlerspolen, som afstedkom problemer med filmtransporten. På nyere Nikon F2 blev antallet af slidser i spolen derfor reduceret til tre.

Allerede i 1972 kom Nikkormat EL med elektronisk belysningsautomatik, som viste hvilken vej udviklingen kom til at gå. Nikon F2 forblev alligevel ved med at være populær indtil det i 1980 blev efterfulgt af det revolutionerende og skønne Nikon F3. Også dette ikoniske kamera kan i dag betragtes som et højdepunkt i Nikons historie.

Illustrationer:
Klaus-Eckard Riess.
Nikon F2 brochurer fra 1971.

Nikon produkt katalog 1971.

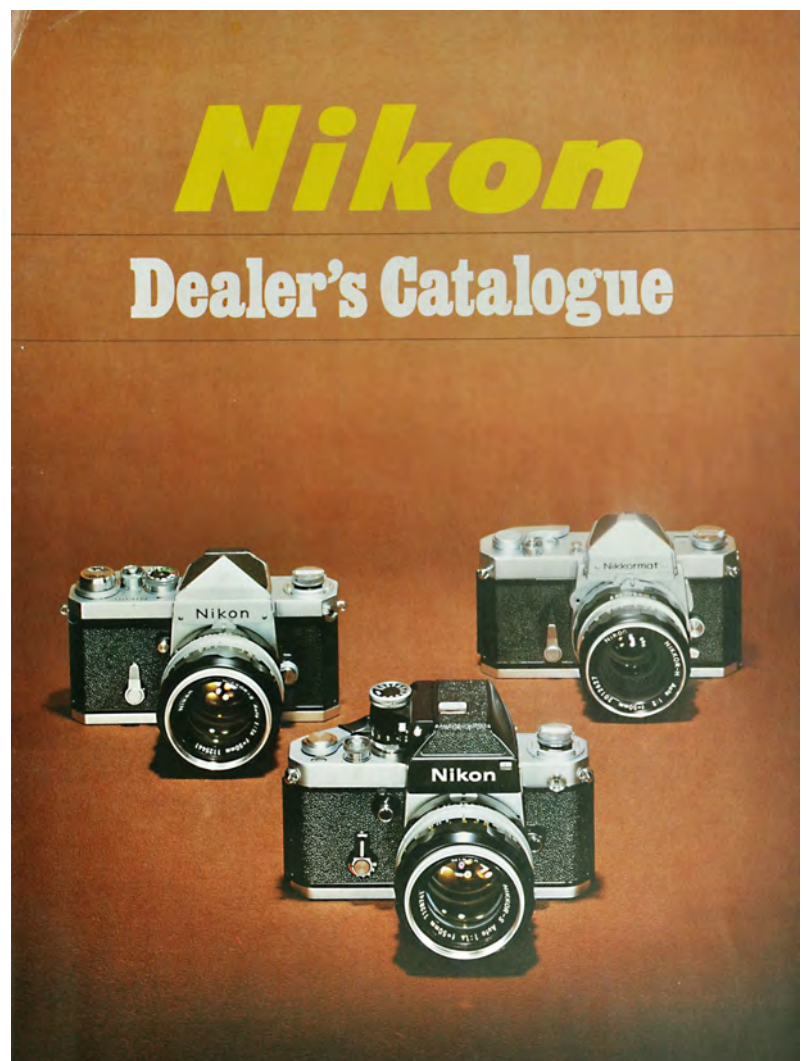

Billedgruppen

Gerhard Ryding

Kommende møder 2021

Billedgruppens første orienteringsmøde

Torsdag d. 23.09.2021.

Endelig! For første gang mødes vi efter laaang tids pause - og på mødet satser vi på at have god tid til at fortælle om, hvad der er sket siden sidst. Tag meget gerne de klenodier med, du har fundet det sidste års tid, fortæl om hvordan året er gået og skulle der være brug for at vise noget på en projekter er det muligt, hvis du har dine indslag med på et usb-stik. Husk også at tage ting og sager med, som du vil skille dig af med, fx til det underholdende auktionssalg.

Årets to foredrag - har været udskudt - de kommer nu - og glæd dig!

Elfelts personale - og de kendte

Af Lennart Weber

Torsdag den 28. oktober 2021

Fotograf Marius Knudsen, Borup på Sjælland

Af Per Christiansen

Torsdag den 25. november 2021

(Se omtaler af foredragene i de to sidste numre af Objektiv).

OBS! Møderne foregår i Østerbrohuset, Århusgade 103, 2100 København Ø.

Husk møderne starter kl. 19:30 - men dørene er åbne 18-22 - så der er tid til at få hilst ordentligt på hinanden.

Kommende møder 2022

Andreas Lauridsen, bager i Ribe, gendarm i Dansk Vestindien - og fotograf

Torsdag den 24. februar 2022

Af Lennart Weber

Kilder til historien om fotograf Th. Christesen i Aabenraa

Torsdag den 24. marts 2022

Af Jan Rasmussen

Russerne kom

Torsdag den 21. april 2022

Og de ødelagde Rønne og Nexø; en fortælling om tusindvis af billeder!

Af Ann Vibeke Knudsen



Storsamleren - Gerhard Ryding

Et af vores flittige medlemmer og tovholder for Billedgruppen, samler - blandt rigtig meget andet - også på visitkortbilleder med særlige emner.

En af Gerhards samlernicher er "arbejdsbilleder". Og dem har han rigtig mange af, især visitkortbilleder med portrætter af arbejdere af begge køn i deres karakteristiske arbejdstøj med de redskaber, der hører sig til. Fra årene ca. 1890 til 1920. Det er efterhånden blevet til en stor samling, og tilsammen fortæller billederne en nærmest glemt, dansk kulturhistorie. Det ser ud, som om det ofte er unge, der er blevet fotograferet, måske

når lærlingetiden var overstået og de havde fået deres svendebrev.

Gerhard fortæller, at det startede med, at han hos en antikvitetshandler opdagede et billede af en skorstensfejer. I sit sorte tøj og på bare ben. Så var han fortabt. Den slags billeder ville han gerne have mange flere af, og så begyndte den "vilde" jagt - tusindvis af billeder er blevet bladret igennem - for bare at finde et enkelt eller to arbejdsbilleder. De hænger altså ikke på træerne.



Herover: skorstensfejer, 1910'erne.
Til højre: skorstensfejer, mellem 1899 og 1905.
Det er skorstensfejerne i deres "uniform", på bare fødder, for at de kunne klemme sig fast i skorstenen og komme op og ned. Redskaberne er "arbejdsjernet", altid over venstre skulder, håndkosten af birkeris under armen med blankpudset messingdup på træskaflet, opstøderkosten og et renseredskab.

Med årene har Gerhard Ryding fundet visitkortbilleder af de fleste håndværksfag. Når skorstensfejerens arbejdstøj var sort pga. soden, var bagerens selvfølgelig hvidt, pga. melet. Der er mange billeder af bagere fra forskellige steder i Danmark, og et af dem må endda være taget i bageriet.





Billedet er taget i et bageri på Fyn, af Hans Andreas Hansen, Hesselager o. 1910. Det er bageren i sit hvide tøj, som man brugte det i årene omkring 1900.



Den unge mand er i samme arbejdstøj, men fotograferet i atelieret af Christian Peter Sørensen i Korsør i 1890'erne.



En ung bagersvend foreviget hos fotograf N.C. Madsen, på Allgade i Aalborg. Omkring 1890.



"Hjertelig Lykønskning fra Smededrengen" står der under portrættet af den unge smed. Fotograf Adolf Jeppesen i Auning Station, hvor Jeppesen kun var fotograf et år, i 1899.



En smed - med forhammer, hestesko og læderforklæde, der tager gnisterne fra esssen, fotograferet af Frederik Borch, Vesterstergade 4 i Vejle, hvor han havde atelier 1899-1902.



Den unge mand med opsmøgede ærmer, så man kan se de kraftfulde overarme, er uden tvivl også smed, fotograferet af Niels Andersen i Odder, og han var fotograf 1890-1914.



Grydelapperne i snor markerede kokkepigerens erhverv. Jens Peter Jensen var især soldaterfotograf i Helsingør fra 1900 og i årene frem. Billedet er fra 1910'erne.



To kokkepiger med grydelapper, nyvaskede og strøgede forklæder, bluser og kapper. Emil Lundbeck, fotograf i Haslev fra 1902 til 1937. Foto o. 1920.



Kokkepige med skåneærmer i gang med madlavning på et primusapparat. Fotograf Emil Jansen var Køges fotograf 1886-1919. Portrættet er fra o. 1900.



Snedkersvend med sit vigtigste værktøj: to rubanke, en slethøvl og rammesaven. Han er ved at færdiggøre en dør. H. Scharff, fotograf fra 1866 til 1875 i Gothersgade, Fredericia. Et af Gerhards ældste arbejderbilleder.



To snedkersvende med rammesaven af forskellig størrelse, en rubank, kølle, stemmejern og andet håndværktøj. Af en kvindelig fotograf, Emmely Geschcke, som havde atelier i Storehedinge omkring 1890.



To snedkersvende med deres redskaber, rubanken, slethøvlen og rammesaven. Emanuel Arnholtz, fotograf i Næstved i årene 1890-1937. Han fik diplom på en udstilling i Næstved 1892 og billedet må være taget i årene lige efter.

Medlemsorientering

Ann Vibeke Knudsen

Landsmøde og generalforsamling

Lørdag den 02.10.2021

Forsamlingshuset, Østergade 33, 5500 Middelfart

Program:

- 10:00 Loppemarked opstilles og udstillere er meget velkomne til at vise deres fotografika eller hænge deres værker op.
- 10:30 Formanden byder velkommen.
- 12:00 Frokost
- 13:00 Generalforsamling.
Herefter anvisningssalg.
Afslutning, hvor alle deltager i oprydningen.

Dagsorden for generalforsamlingen:

1. Valg af dirigent.
2. Formandens beretning.
Herunder beretning fra redaktionsgruppen.
3. Det reviderede regnskab fremlægges.
4. Afstemning om indkomne forslag.
5. Valg til bestyrelse.
På valg er: Leif Germann Jensen, Klaus-Eckard Riess og Ann Vibeke Knudsen.
Alle modtager genvalg.
6. Valg af 2 revisorer.
På valg er: Willy Thomsen og Lars Schönberg-Hemme.
Begge modtager genvalg.
7. Fastsættelse af kontingent.
8. Eventuelt.

Kommende møder 2021

50 år Nikon F2

Torsdag den 16. september

Klaus-Eckard Riess fortæller to helt forskellige historier, der begge knytter sig til året 1971.

Nippon Kogaku K.K. lancerede i foråret 1971 afløseren til det legendariske, briketformede Nikon F.

Næsten samtidig besluttede man i Stuttgart at lukke Zeiss Ikon AG på grund af et årelangt gigantisk underskud. Det ligeledes briketagtige SLR-kamera Icarex blev den sidste seriemæssig producerede model.

The other half

Torsdag den 21. oktober

Jørn Jørs Pedersen beretter om journalisten og fotografen Jacob A. Riis, danskeren der blev "den ideelle amerikaner".

Fyldt med kærestesorg emigrerede Jacob A. Riis i slutningen af 1900-tallet til USA. Efter mange trængselstider, endte det imidlertid med, at præsident Theodor Roosevelt, kaldte ham for "Amerikas nyttigste borger." Nu har han fået sit eget museum i sin hjemby Ribe.

Vi kommer nærmere ind på hans opvækst, det spændende liv og ikke mindst de ikoniske billeder fra New Yorks slumområder, der i dag har sikret hans eftermæle.

Julemødet

Lørdag den 4. december 2021,
kl. 10-16

Østerbrohuset
Århusgade 103
2100 København Ø

Fotografering af Museum Nordsjællands arkæologiske fund

Torsdag den 18. november

Fotograf Phillip Nørgaard beretter om sit arbejde med museets genstande og hvordan opsætningen er foregået. Se Objektiv nr.160 side 46. Han har nogle billeder med, som han vil demonstrere på stor-skærm, vise hvordan han klargør filerne og hvordan Photoshop håndterer dem.

Her vil der også fremgå visse mangler ved Photoshop, som han efterfølgende har korrigeret i hånden. Afslutningsvis ender vi i Lightroom, for at færdiggøre filerne til print.

Ind i mellem små sjove episoder fra optagelserne og bemærkninger fra museets personale.

Kommende møder 2022

Neubourgs daguerreotypier

Torsdag den 20. januar 2022

Af Jens Frederiksen

Torsdag d. 17. februar 2022

Torsdag d. 17. marts 2022

Indhold kommer i dec.-nummer.

Landsmøde og generalforsamling

Lørdag den 23. april 2022

Forsamlingshuset
Østergade 33
5500 Middelfart

Husets Biograf

I Magstræde ligger der en gammel pakhusbygning i 4 etager, med navn Attic, som blev bygget i 1782, og hvor der siden 1901 har været en cafe. I dag (og siden 1970) er stedet et kulturhus. Nu minder det mest om en slags vertikal festivalplads, hvor der hver eneste uge er gang i op til 4 scener, en biograf, en café og en restaurant.

Husets Biograf drives af Foreningen Husets Biograf (FHB). Det er et almennyttigt (non-profit) kulturinitiativ baseret udelukkende på frivillig arbejdskraft. Foreningen ser det som sin fornemmeste pligt at imødekomme lokale græsrodsbevægelser, fremmede kulturer og velgørenhedsorganisationer. Yderligere danner biografen rammen om Københavns hæderkronede børnefilmklub. I Husets Biograf bliver der både vist kultklassikere, samt en hel række ukendte film. Biografen reklamerer ikke i dagspressen og programmet er kun tilgængeligt via internettet.

Se: www.huset-kbh.dk eller på Facebook.

Se flere billeder fra Husets Biograf: www.gamle-dage.dk/2017/04/21/paa-rundtur-i-huset-i-magstraede/

Invitation

Medlemmerne af Dansk Fotohistorisk Selskab er nu inviteret til en analog særforevisning den 27. september, kl. 19, hvor Jack Stevenson vil vise "tilfældige" 35 og 16 mm. film og fortælle om stedet. Arrangementet koster 50 kr. pr. gæst. I øvrigt vil den veludstyrede bar være åben. Tilmelding er ikke nødvendig.

Metrostationen "Gl. Strand" ligger ca. 300 meter fra huset, hvor parkering er stort set umulig.

Med mange hilsner fra Andreas Trier Mørch.



Salen rummer 63 behagelige sæder, og kan som et af de få i Danmark projicere både 35 og 16 mm. film - samt forskellige digitale medier.



Biografen huser Danmarks formentligt største samling af 16 mm. Filmfremvisere,

Samlingen rummer også mængder af gamle 16 og 35 mm. film, filmplakater, bøger etc.





Biografens foyer emmer af filmnostalgi. I sofaen storsamleren den amerikanske Jack Stevenson, som har ledet biografen siden 2009 .

Vi vil godt gøre jer opmærksom på en rigtig god side fra DTU. Den er stadig under opbygning, men allerede nu er der meget at se og blive klogere af:
<https://tekniskkulturarv.dk/>

Der er endda en særlig side med fotografier optaget af Sophus Juncker-Jensen på den store Nordiske Industriudstilling i 1888:
<https://tekniskkulturarv.dk/photos>

Det var fotograf Sophus Juncker Jensen, der fik eneret på fotograferingen på Industriudstillingen i 1888. Den lille Amor

ved fotoapparatet blev hans "firmamærke". Juncker Jensens erindringer findes på Kongelige Bibliotek i håndskrift, et uddrag om hvordan han erhvervede rettighederne til fotograferingen på udstillingen kan læses her:
<https://www.fotohistorie.com/juncker-jensen-1888.html>

Juncker-Jensens øvrige erindringer kan læses i Objektiv. Nr. 50, 51 og 52, 1990-1991.

Ann Vibeke Knudsen.

Nekrologer



I den velsignede alder af 84 år er vor gode og altid så elskværdige ven François Marchetti gået bort søndag den 11. april efter længere tids sygdom. Han havde ellers flere gange i telefonen hvisket et farvel til mig, men kæmpede sig dog hver gang tilbage til livet. På samme tapre måde overvandt han lige siden sin barndom den ene svære sygdom efter den anden.

Plaget af både polio og astma kommer den niårige François første gang til Danmark med en gruppe krigsprægede, franske børn, arrangeret af Røde Kors og Red Barnet. Han lander på en gård på Fyn, hvor han fandt venner for livet og kærlighed til Danmark og til det danske sprog. Påskyndet af faderen,

hvis motto var "forsoning gennem forståelse", studerer François senere i München og Frankfurt, og selvfølgelig også på Sorbonne, hvor dansk bliver et af fagene.

Da han er en stor ven og kender af klassisk musik, opfordres han til at undervise udlændinge i fransk sprog og musikhistorie i byen Pau. Han underviser også i fransk, tysk og latin og bliver jævnlig gæst i Det Danske Hus og i Den Danske Kirke i Paris. Han oversætter Kaj Munks skuespil til fransk og får derigennem en venskabelig kontakt til litteraturprofessor Billeskov Jansen og til Poul Reumert. François opfordres til at søge ind på Københavns Universitet, hvilket får ham og hans trofaste hustru Geneviève med deres to piger til for altid at slå sig ned i den danske Hovedstad. François bliver cand.mag. og senere til lektor og eksamensleder. Hans undervisning, hans medvirken ved udgivelser af ordbøger og hele hans kulturelle engagement bevirker, at den franske stat tildeler François "Ordre des Arts et des Lettres", og at Danmark hædrer ham med Dannebrog-ordenen.

Til de mange oversættelser fra François hånd hører mindst 50 artikler fra "Objektiv", som ifølge redaktøren hos Club Niépce Lumière skaber stor glæde, bl.a. hos æsteterne af det franske sprog.

François var tidligt optaget af den fotografiske kunst og samtidig blev han en passioneret kamerasamler. Dette fik ham til at melde sig ind i Dansk Fotohistorisk Selskab, hvor han blev kendt som et engageret og afholdt medlem.

Vi vil altid mindes François, og jeg personligt vil savne ham.

Klaus-Eckard Riess.



En ikke ubetydelig tilføjelse:

François havde et godt forhold til Jørgen Lybæk, og han havde med sin hustru endog været inviteret til middag i dennes hjem.

Jørgen Lybæk døde i oktober 2020. Det udbredte coronahysteri eller noget andet må have bevirket, at vi i sidste udgave af Objektiv "glemte" at markere den uforglemmelige Jørgen Lybæcks bortgang.

Jeg har kendt ham i mange år, men aldrig vidst noget om hans personlige forhold.

Jørgen Lybæk kørte i nogle år som sælger af Fuji's fotoprodukter, inden han startede sin egen forretning, som i tidens løb blev til fire eller fem butikker rundt om i København. I mange år holdt han til på Tagensvej, men da anlæggelsen af den nye Metro skabte rod i hans nære omgivelser, flyttede han forretningen til Godthåbsvej. Han var altid særdeles velassorteret og havde et godt kendskab til de forskellige produkter. Hans gemmer rummede et enormt og velordnet lager af gamle dele og tilbehør. Hvis man manglede en bestemt ring, et stik, et kabel, en gammel pære eller andet, så gik man til Jørgen Lybæk. Brugte kameraer blev der også handlet med.

Særlig beundringsværdig var Jørgens altid gode og ukuelige humor, og det i betragtning af, at han havde fået sat et ben af og i de senere år også led meget af kol. Jeg glemmer ikke den sidste gang, jeg så Jørgen til møde i Østerbrohuset. Han mødte op i rullestol og med brummende iltapparat. Tilmed fortalte han, at han lige havde været i Wien for at sælge nogle dyre kameraer, og at han på tilbagevejen var stoppet op i Dresden og havde besøgt Frauenkirche. I denne handikappede tilstand!

Jørgen Lybæk var en éner, vi sent vil glemme.

Æret være hans minde.

Klaus-Eckard Riess.

Bog- & Udstillingsomtale

Ann Vibeke Knudsen

”I skyggen”

Endelig - en udstilling kun om kvindelige fotografer 1872-1925 - på Museum Østjylland i Randers

Vidste du, at det var de to fotografer Julie Laurberg og hendes kompagnon Francisca Gad, der optog de første kendte filmoptagelser af kvinder i Danmark? Det var fejringen på Amalienborg Slotsplads af danske kvinders valgret i 1915.

Museumsinspektør og kurator for udstillingen, Hanne Schaumburg Sørensen konkluderer, at der har været mange flere kvindelige fotografer i Danmark end vi hidtil har troet, blot har de måttet arbejde i mandens navn. Sådan var det, sådan var lovgivningen.

Fotoudstillingen i Randers er blevet til i forlængelse af Hannes Ph.d.-afhandling om købstadskvinder i 1800-tallet i trekantområdet Randers, Grenå og Ebeltoft. En bearbejdning af områdets arkivalier kunne bevise, at forestillingen om en tid med kernefamilie, hjemmegående husmor, mange børn og en mand der var familiens eneforsørger - ikke holder vand. Kvinder har altid lagt et vældigt stykke arbejde, også som medhjælpende hustru på den ene eller anden måde, i næsten hvilke som helst erhverv.

Egentlige faglærte kvindeerhverv var der ikke mange af i 1800-tallet. Lærerinde, sygeplejerske, mejerske - og som noget nyt fra 1870'erne - ”photographistinde” - som de første kvindelige fotografer blev kaldt. En mulighed som mange kvinder benyttede sig af, enkelte af dem med stor succes. Der var mange lavtlønnede kvinder ansatte i fotoateliererne med forskel-

ligt forefaldende arbejde, fx fremkaldelse, kopiering, montering, retouchering, regnskab mv. Nogle af dem fik samlet så megen viden om det nye fag, at de vovede at etablere sig med eget atelier. Nogle overtog mandens atelier fordi han døde. Enkelte lykkedes (mellem 1/3 - 1/4 af fotograferne var kvinder), fordi de både beherskede det tekniske og det forretningsmæssige.

Udstillerne har valgt at præsentere ti kvindelige fotografer: tre havde atelier i Jylland - Randers, Hjørring og Aalborg - to i København - fire i Færøerne, Island og Dansk Vestindien - og en kvindelig fotograf, som var udvandret fra Horsens til Idaho, USA. Hensigten er, at udstillingen senere skal på turne i Danmark og til Island og Færøerne.

Udstillingen er nem og overskuelig, flot sat op og den suppleres af et katalog - eller snarere en bog - med en let, velskrevet præsentation af de kvindelige fotografer og et udvalg af deres gode arbejder. Man har bevidst valgt kun at vise kopier af billederne i stor størrelse, de sarte originalbilleder er forblevet i arkiverne.

Måske har du en særlig favorit blandt fotograferne?

I Randers bliver vi præsenteret for Nielsine Zehngraf, der var fotograf fra 1873 til 1912. I de år forevige hun bl.a. sin by i fornemme billeder, en by med bindingsværksgårde fra 15-1600-tallet, der da var ved at forsvinde. Hun er også mester for en serie unikke, ægte panoramabilleder.

I Aalborg fungerede Frederikke Federspiel som fotograf fra 1876 til 1909, og sammen med Nielsine Zehngraf var de to, de første kvindelige medlemmer af den mandsdominerede Dansk Fotografisk Forening.

Kristine Lund fra Hjørring - fotograf 1882-1910 - opbyggede en virksomhed med flere filialer og har efterladt sig en fotografisk arv af de usædvanlige. Hun forenede sin fornemmelse for æstetik, kunst, indhold og kreativitet i sine dejlige billeder med en enestående forretningssans, og hun er ganske sikkert en fotograf, vi kommer til at høre meget mere til.

Faktisk er der i udstillingen endnu en jysk fotograf, Benedicte Wrensted fra Horsens. Hun udvandrede til Idaho i Amerika i 1894, etablerede sig som fotograf der - og er i dag kendt for fine portrætter af stedets indfødte amerikanere, idet mange af stedets indianske stammer var kunder i hendes atelier. Hun drev sit atelier til 1912.

De to københavnerfotografer er societyfotografen Mary Steen, fotograf 1884-1918, hun blev hoffotografinde og tog bl.a. billeder af kongefamilien - og var en kendt interiørfotograf. Den anden københavner var Julie Laurberg (begge var dog født i Jylland!), fotograf 1895-1925, hun var aktiv i kvindebevægelsen - og tog nogle fine arkitekturbilleder. For hende, som for alle fotografer dengang, var det dog portrætfotografiet, der var den væsentligste indtægtskilde.

Med afsæt i historikeren Steffen Stummans bog "Kvindelige pionerer", om kvindelige fotografer på Færøerne, får vi lidt at vide om Else Danielsen, fotograf ca. 1886-1906. Og vi fortsætter til Island, hvor vi med Nicoline Weywadt, fotograf 1872-1903, og Anna Schiöth, fotograf 1878-1898, får fantastiske fotografier, både portrætter af lokalbefolkningen samt smukke landskabs- og genrebilleder fra øerne langt mod nord.

Vi når også til de - indtil 1917 - Dansk Vestindiske Øer, hvor Emilie Langkjær -

hendes mand var politiassistent der - kastede sig over fotografiet og specielt fremstillede hun gode fotografiske postkort. Hendes billeder er af høj kvalitet og de bringer os bag kulisserne i det specielle øsamfund. Hun fotograferede fra 1905 til hendes mand døde alt for ung i 1913 og hun måtte vende tilbage til Danmark med sine to børn.

Således bringer Hanne Schaumborg Sørensens udstilling og bog os langt omkring - og bibringer os en god fornemmelse af disse ti kvinders faglige dygtighed - og den meget store bredde, der heldigvis er en del af fotografiets væsen! Skynd dig til Randers, der venter en anderledes og god oplevelse.

Udstillingen kan ses frem til den 24. oktober 2021. Mere information på : www.museumoj.dk.

Ann Vibeke Knudsen, juni 2021.

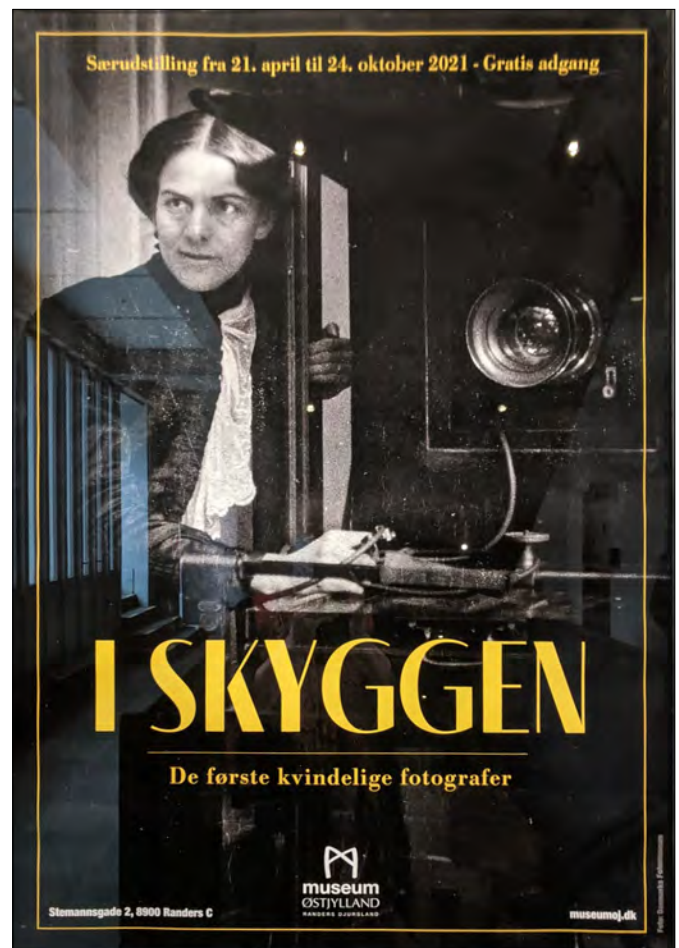



Ihagee - Die Geschichte zum Werk und den Kameras
 Af Rainer Dierchen und Hartmut Thiele.

Fra udstillingen "I skyggen".

Denne nye og interessante bog fortæller i flere kapitler om Johan Steenbergens livsvej og om hans store livsværk, nemlig Ihagee Kamerawerk og dennes dramatiske historie. Mange fotografier leder os igennem virksomhedens udvikling fra de tidligere årtier, over ødelæggelsen i 1945 til den nye start og de følgende succesrige år, indtil tiden under det store Pentacon-Kombinat. Vi læser om udviklingen af det første SLR-Exakta 4x6,5 cm og glæder os over de gode illustrationer. Derefter følger det berømte Kine-Exakta, Exakta Varex og de forskellige Exa-modeller. Objektiv-teknikken og tilbehøret bliver heller ikke glemt. Afslutningsvis nævnes de ledende medarbejdere og vises billeder af de arbejdende ansatte. Historien om dannelsen af et Ihagee Kamerawerk AG i Vesttyskland i 1960erne og fiaskoen med Exakta Real kameraet, har også fundet vej til bogen.

Desuden rummer bogen tabeller vedr. Ihagee kameraer, tilbehør, brochurer, patenter m.

Privattryk, Pris € 24,80. Bogen kan bestilles hos:
 Hartmut Thiele, Herterichstr. 83, D-81477 München.
 Tlf. +49 89 79 81 05.

Email: thiele.hartmut@t-online.de.



Klaus-Eckard Riess.

02/10/2021

Anvisningssalgslisten til lørdag, d. ~~05.12.20~~ i København

Anvisningssalgseffekterne sælges som beset, og Dansk Fotohistorisk Selskab påtager sig intet ansvar for eventuelle fejl og mangler og den anførte tilstandsbetegnelse. Køber og sælger erlægger hver 12,5% til D.F.S. Der afregnes kontant på stedet med såvel køber som sælger. Kredit gives kun til medlemmer, der har lagt kommissionsbud. Kommissionsbud accepteres kun, hvis køber selv arrangerer afhentning. Den, der afgiver bud for trediemand, hæfter for budet. Medlemmer kan indsende bud pr. telefon og e-mail til anvisningssalgslederen:

Leif Germann Jensen, Stationsvej 22, 2640 Hedehusene
 tlf. 30 61 71 45 - e-mail: leif.gj@mail.dk

Kommissionsbud modtages senest 2 døgn før anvisningssalget.

| Nr. | Beskrivelse | Limit | H.slag |
|-----|---------------------------------------------------------------------------------------|-------|--------|
| 1 | Træramme til 12 carte de visite billeder | | |
| 2 | 7 indspillede 16mm s/h film (Ozaphan-film), 38 eller 51m, danske og tyske titler | | |
| 3 | Retina Ia (type 015), med Retina Xenar 2,8/50mm | | |
| 4 | Retinette (type 012), med Reomar 4,5/50mm | | |
| 5 | Kodak Instamatic 500 (type 048), med Xenar 2,8/38mm | | |
| 6 | Retinette Ib (type 018), med Xenar 2,8/50mm og BT | | |
| 7 | Retinette IA (type 035), med Reomar 3,5/50mm og BT | | |
| 8 | Olympus Camedia C2100 Ultra Zoom (38-380), 2,1mio. Pixel, manual mm, OK | | |
| 9 | Nishika 3D N8000 (Quadra lens) + Nishica Twin Light 3010, + org emball. mm | 300 | |
| 10 | Laterna Magica (meget tidligt Bing-logo / 1882-1902), + 9stk. lanternebilleder | 400 | |
| 11 | Fangel stereoskop | 400 | |
| 12 | The "Perfecscope" stereoskop | 200 | |
| 13 | 8 stk. stereocards (Elfelt, Fangel og andet) | 100 | |
| 14 | View-Master Stereo-Color kamera | 500 | |
| 15 | View-Master film Cutter (til ovenstående) | 500 | |
| 16 | View-Master Lighted Stereo Viewer (med Anne-Marie og Constantins bryllup) | 200 | |
| 17 | View-Master Mono Projektor (lys ?) | 100 | |
| 18 | Stereo Realist kamera f:3,5 (model 1041) med BT | 600 | |
| 19 | ISO Duplex 120 stereokamera | 800 | |
| 20 | GOMZ СПУТНИК (Sputnik) stereo kamera | 500 | |
| 21 | Ica Polyskop stereo, m. Novar Anastigmat 6,8/6cm, Z + M lukker, én kassette 4,5x10,7 | 500 | |
| 22 | 3 stk. No.2 Beau Brownie (brun, blå, sort) art deco kameraer | 400 | |
| 23 | Zorki 1 (No. 397xxx), m. Industar-22, f:3,5/50 | 200 | |
| 24 | Mirax universalsøger, 35-145mm | 100 | |
| 25 | Robot Recorder 24 (danske luftvåben), m. Xenar 2,8/38 + 10meter magasin | 1200 | |
| 26 | Minox B, m. etui og kæde | 500 | |
| 27 | Zeiss Ikon Super Ikonta II,(531/2), (6x9), m. Novar-Anastigmat 3,5/10,5cm. | 800 | |
| 28 | Corona Dresden (13x18) rejsekamera, m. Rectigraph No.2 optik, + 1 kassette | 800 | |
| 29 | Rejsekamera (13x 18), m. Gust. Heide, Dresden Apochromat f:7,7 i lukker + 1 kassette | 1000 | |
| 30 | Atelierkamera (24x30), m. Rapid Baryt Aplanat Helios No.4, f:7,5/340mm. + 2 kassetter | 1000 | |
| 31 | Robot II, m. Xenar 2,8/37,5mm. (ca. 1950) | | |
| 32 | Topcon RE-2, m. Auto-Topcor 1,8/58mm | | |
| 33 | Zeiss Ikon Mess-Ikonta 6x6 (524/16) + BT | | |
| 34 | Nikon FG, m. Nikon f:1,8/50 Series E | | |
| 35 | Leica Z2X, m. etui | | |
| 36 | FED 3, m. Industar 2,8/52mm | | |
| 37 | Canon PELLIX SLR-kamera, m. FD 1,8/50 og BT, (fra 1965-66) | | |
| 38 | Pentax Spotmatic SP II, m. Super-Takumar 1:2/55mm | | |
| 39 | Zeiss Ikon Cocarette (6x9), m. Tessar 4,5/10,5cm | | |
| 40 | Zeiss Ikon Ikonta (520/2) 6x9, m. Novar 6,3/10,5cm | | |
| 41 | Ernemann BOB III (6x9), m. Erid 1:8/10,5cm | | |
| 42 | Exakta RTL 1000, m. Oreston 1,8/50mm | | |
| 43 | Zeiss Ikon Ikonflex II (851/16), m. Novar 4,5/80mm | | |
| 44 | Zeiss Ikon Ideal 111 (250/3), m. Tessar 4,5/12cm, (6x9 til plader) | | |
| 45 | Rolleicord I (model 2, 1934-1936) (spejl knækket) | | |
| 46 | Contax III (fra KIEV) (Lysmåler er OK), m. KIEV Sonnar 2,0/50mm og BT | | |
| 47 | Zeiss Ikon Nettar (518/2), 6x9, m. Novar 4,5 | | |
| 48 | Edixa-mat Reflex b, m. Travenar-A 2,8/50mm | | |

02/10/2021

Anvisningssalgslisten til lørdag, d. 05.12.20 i København

Anvisningssalgseffekterne sælges som beset, og Dansk Fotohistorisk Selskab påtager sig intet ansvar for eventuelle fejl og mangler og den anførte tilstandsbetegnelse. Køber og sælger erlægger hver 12,5% til D.F.S. Der afregnes kontant på stedet med såvel køber som sælger. Kredit gives kun til medlemmer, der ikke er til stede ved anvisningssalget. Ved kommissionskøb vil effekterne blive sendt pr. postopkrævning. Den, der afgiver bud for tredjemand hæfter for budet. Medlemmer kan indsende bud pr. telefon eller skriftligt til anvisningssalgslederen: **Leif Germann Jensen, Stationsvej 22, 2640 Hedehusene**

tlf. 30 61 71 45 - e-mail: leif.gj@mail.dk

Kommissionsbud modtages senest 2 døgn før anvisningssalget.

| Nr. | Beskrivelse | Limit | H.slag |
|-----|------------------------------------------------------------------------------------------------|-------|--------|
| 49 | EXA-1a, m. Tessar 2,8/50mm | | |
| 50 | Praktica B 100, m. Prakticar 2,4/50mm | | |
| 51 | Nikon F5. Næsten som ny. ÷ objektiv. Lille fejl: Fokuserer konstant ved "C"-indstilling | | |
| 52 | Boxkamera: Eastman Kodak Brownie Flash B, ca1950, 6x9 på 620 film, UK | 50 | |
| 53 | Boxkamera: Eastman Kodak Brownie Six-20, Model F, ca1956, 6x9 på 620 film. UK | 50 | |
| 54 | Boxkamera: Coronet BOBOX, m. Meniskop, ca1935, 6x9 på 620 film, FR | 50 | |
| 55 | Boxkamera: Coronet FILDIA, m. Meniskope, ca1950, 6x9 på 120 film, FR | 50 | |
| 56 | Boxkamera: Goldstein Week End (metal Al.), ca1950, 6x9 på 120 film. FR | 50 | |
| 57 | Pladekamera: Ernemann Heag 00, m. Dobbelt-Aplanat 11/140, ca1915, +5 kassetter | 150 | |
| 58 | Pladekamera: Kodak Pony Premo 1, 1904-12, for 4'x5" plader, filmpacks and rollfilm | 200 | |
| 59 | Kamera: ICA Nixe 555, m. Ica Nova Anastigmat 6,8/135, 1909-20, 9x12 pl. / rollfilm | 50 | |
| 60 | Eastmann Kodak Jr. No.1A Autographic, m. Anastigmat 7,7/130, 1914-26, 6,5x11, (116 film) | 50 | |
| 61 | Eastmann Kodak No.3 Autographic, m. Anastigmat 7,7/130, 1914-26, 8,3x10,7, (118 film) | 50 | |
| 62 | Eastmann Kodak No.3 Autographic, Model G, Anastigm.7,7/130, 1914-26, 8,3x10,7 (118 film) | 50 | |
| 63 | Eastmann Kodak No.3A Autographic, Model C, Anastigmat 7,7/170, 1914-26, 8,3x14, 122 flm | 50 | |
| 64 | Eastmann Kodak Junior 620, m. Anastigmat 7,7/130, 1933-37, 6x9 (620 film) | 50 | |
| 65 | Zeiss Ikon Box Tengor 54/15, m. Goerz-Frontar 11/135, 6,5x11 (116 film) 1926-28 (ret sjæld.) | 300 | |
| 66 | Zeiss Ikon. Box Tengor 54/2, m. Goerz-Frontar 11/110, 1928-34, 6x9, (620 film) | 50 | |
| 67 | Rollei 35 "Singapore", sort, m. Tessar 3,5/45, taske og frontdæksel | | |
| 68 | Olympus XA, m. flash A16 + etui og brugsanvisning | | |
| 69 | Akarette I, (24x36), sort, m. Xenar 2,8/45, 1-1/250sek samt modlysblænde | | |
| 70 | Hasselblad: Mellemringe (21mm + 2stk. 55mm) + Proxar 0,5/50 + dæksler + rem | | |
| 71 | Hasselblad magasin C12 + ekstra dark slide | | |
| 72 | Lunasix 3S, m. etui og brugsanvisning | | |
| 73 | No.1 Pocket Kodak Junior | | |
| 74 | Olympus Pen EE (halvformat) | | |
| 75 | Tokiwa Seiki: Firstflex 35 (1958), m. Auto Tokinon f:2,8/45 | | |
| 76 | Rolleicord Model IV, m. Xenar f:3,5/75, modlysblænde, 4 filtre og BT | | |
| 77 | Nikkormat EL, sort, m. Zoom Nikkor f:3,3-4,5/35-70 og Nikon-taske m.m. | | |
| 78 | Nikkor f:2/35 (Al) vidvinkelobjektiv, m. modlysblænde HN-3 og dæksler | | |
| 79 | Mahognikamera 9x12, m. Angulon 6,8/90, Skopar 4,5/13,5cm, taske, kassetter mm. | | |
| 80 | Zeiss Ikon Bob 510/2, m. Nettar Anastigmat 7,7/105, 1934-41, 6x9 på 620 film. | 60 | |
| 81 | Zeiss Ikon Nettar 515/2, m. Nettar Anastigmat 6,5/105, 1949-57, 6x9 på 620 film. | 60 | |
| 82 | Adox Adrette I (?), m. Adoxar 4,5/50, Vario lukker, 1939, 24x36 på 135 film. | 60 | |
| 83 | Perlux (Neidig Kamerawerk), m. Staebler-Kata 2,8/45, Pronto lukker, 1952, 24x36 (135 film) | 80 | |
| 84 | EHO- Altissa Altix IV, m. Trioplan 2,9/50, Vebur lukker, 1955, 24x36 på 135 film | 60 | |
| 85 | EHO- Altissa Altix-N., m. Trioplan 2,5/50, Tempor lukker, 1959, 24x36 på 135 film | 80 | |
| 86 | Yashica FX-3 Super, m. Yashinon ML 1,7/50 + ML 2,8/135 + batterier, velfungerende | 400 | |
| 87 | Yashica Minister, m. Yashinon 2,8/50, velfungerende | 50 | |
| 88 | Ihagee Exakta VX 1000, m. Jena T, 2,8/50mm. | 150 | |
| 89 | Ihagee Fototaske, Exa 1a, +J.Tessar 2,8/50 +Trioplan 2,8/100, mell.ringe, extender, filtre mm. | 300 | |
| 90 | Daguerreotypi: 2 hæklende/strikkende Fanø-damer (fotograf: J. Ussing) | 350 | |
| 91 | Daguerreotypi: Kvinde med 4 børn | 300 | |
| 92 | Usædvanlig daguerreotypi med bemaling: Ung kvinde | 300 | |
| 93 | 2 daguerreotypier: Ægtepar (fotograf: Georg Schou) | 700 | |
| 94 | Daguerreotypi: Kvinde, i gylden træramme (fotograf: Mads Alstrup) | 1000 | |
| 95 | | | |
| 96 | | | |



Et par mere af Rydings arbejderbilleder:

Bødkeren. Til venstre en lærling, måske er han lige startet i sin læreplads og ville godt have det forevigt, eller hans forældre ville. Han har været inde hos fotograf Abelone Christensen & Co i Næstved, og mon ikke vi er i 1910'erne. Han har taget en tønne med, en smørdrittel beregnet til den engelske smørexport. Tønderne blev fyldt med ca. 50 kg smør og forlængede mig bekendt bødkerhåndværket. (Eksport i smørdritler op-hørte først i 1967). De to svende til højre er fotograferet af Emil Hansen i Svendborg allerede i 1880'erne. De har taget en stor tønne og et udvalg af deres særlige værktøj med i fotografens atelier. Læg mærke til forklæde, måske i læder med bælte om livet - sådan havde man det både i Næstved og Svendborg.

Nye medlemmer

Karin Thorning Laursen
Peberhaven 3, st.tv.
2730 Herlev.

Martin Toft Burchardi Bendtsen
Gammel Kongevej 163, 3.th.
1850 Frederiksberg C.

Morten Haugan
Pauline Halls Vei 25
N-1410 Kolbotn
Norge.

Vedrørende kommissionsbud til anvisningssalg!

Bestyrelsen har vedtaget, at kommissionsbud kun kan modtages, hvis køber selv sørger for afhentning af købte varer.

Deadline

for indlevering
af stof til Objektiv

April
1. marts

September
1. juli

December
1. november

NJAL FOTO

Njalsgade 22. Tlf.: 3254-5590
www.njalfoto.dk



Goecker for shooters

www.goecker.dk

Butik i København: Hejrevej 37 - 2400 København NV
Butik i Aarhus: Sindalsvej 37 - 8240 Risskov
Tlf: 3582 1100

Bestyrelse & Redaktion

Bestyrelse

Formand

Andreas Trier Mørch
Rigensgade 5, 1th.
1316 København K
Tlf. 3314 1408
andreasriermorch@gmail.com

Kasserer:

Jesper Bruus Pedersen
Overgaden oven Vandet 82, 1.tv
1415 København K.
Tlf.: 2172 4202
jesperbruus@gmail.com

Næstformand/Sekretær

Tune Laug
Kærsangervej 5
4581 Rørvig
Tlf. 6199 2715
laugnell@gmail.com

Web-master & møder vest for Storebælt

Leif Johansen
H.C. Andersens Vej 7
6100 Haderslev
Tlf.: 7452 6038
leif@dagnyleif-johansen.dk

Bestyrelsesmedlem

Leif Germann Jensen
Stationsvej 22
2640 Hedehusene
Tlf.: 3061 7145
leif.gj@mail.dk

Bestyrelsesmedlem

Klaus-Eckard Riess
Opnæsgård 53, 2.tv
2970 Hørsholm
Tlf.: 4586 6810
klauseckardriess@gmail.com

Bestyrelsesmedlem

Ann Vibeke Knudsen
Vimmelskafte 2
3700 Rønne
Tlf.: 2619 0735
annvibekeknudsen@gmail.com

Redaktion

Artikler

Klaus-Eckard Riess (Ansv.)
Opnæsgård 53, 2.tv
2970 Hørsholm
Tlf.: 4586 6810
klauseckardriess583@gmail.com

Medlemsorientering mm

Ann Vibeke Knudsen
Vimmelskafte 2
3700 Rønne
Tlf.: 2619 0735
annvibekeknudsen@gmail.com

Layout

Niels-Ove Rolighed
Peder Munks Vej 81
9300 Sæby
Tlf.: 6061 6699
nor@kanok.dk

Møder i København & Middelfart

København

Den 3. torsdag i månederne september-marts kl. 19:30.
Østerbrohuset, Århusgade 103, 2100 København Ø.

Middelfart

Møder i april, september/oktober og januar/februar.
Østergades Forsamlingshus, Østergade 33, 5500 Middelfart.

Medlemsskab

Anvisningssalg

afholdes ved generalforsamlingen i Middelfart i april, og i København i december.

Anvisningssalgsbetingelser

Henv.: ???

Tilmelding af fotografika senest 1. marts og 1. november.
Bud kan fremsendes pr. tlf., mail eller brev.

Medlemskab af DFS er obligatorisk for deltagelse i anvisningssalg. Sælger og køber betaler hver 12,5% i salær til DFS.

Loppemarkeder

afholdes normalt i forbindelse med alle medlemsmøder.

Kontingent

Danmark kr. 400.-
Udland kr. 500.-
Netbank: Konto nr. 1551 1506447
SWIFT-BIC: DABADKKK
IBAN: DK35 30000001 5064 47

Medlemsperiode

1. januar til 31. december.
Indbetalingskort udsendes i december.
Indmeldelse pr. 1/10-31/12 kr. 100,-
Objektiv udsendes i april, september og december.

Adresseændring eller udmeldelse:

Henvendelse til kassereren.

Æresmedlemmer

John Philipp, Svenn Hugo,
Klaus-Eckard Riess.

Objektiv

Objektiv udsendes kun til medlemmer af DFS og forhandles ikke kommercielt. Redaktionen gør opmærksom på at artikler ikke nødvendigvis afspejler forningens holdning. Indsendt materiale er underlagt bladets layout.

Alle rettigheder forbeholdes. Mekanisk, fotografisk eller anden gengivelse af skriftet, samt dele deraf, er kun tilladt efter skriftlig tilladelse fra Dansk Fotohistorisk Selskab.

No part of this publication may be reproduced in any form without permission in writing from DFS.

Web-site:

www.objektiv.dk



BOUTIQUE
Copenhagen

