

# OBJEKTIV

Nr. 145

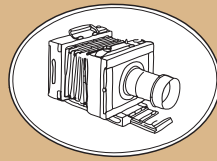

September 2015



IPA N 201

Dansk Fotohistorisk Selskab

**VI ELSKER GAMLE ROLLEIFLEX  
I MINT TILSTAND** OG HAR LIGE SOLGT ET VI HAVDE I KOMMISSION TIL 13.000,-

**VI KAN OGSÅ GODT LIDE ENDNU  
ÆLDRE STORFORMATSOBJEKTIVER  
I TVIVLSOM STAND** VI HAR EGEN REPERATØR DER KAN FIXE (NÆSTEN) ALT

**VI KØBER & SÆLGER BRUGT FOTO-  
UDSTYR – OGSÅ SAMLINGER –  
ALTID TIL DE BEDSTE PRISER** BARE SPØRG OMKRING



**BESØG VORES HYGGELIGE LILLE BUTIK:**

**ONE OF MANY CAMERAS · GRÅBRØDRE TORV 4 · 1154 KØBENHAVN K · TLF 3514 7258**

**WWW.ONEOFMANYCAMERAS.COM · WWW.FACEBOOK.COM/ONEOFMANYCAMERAS**

**EMAIL: DANIEL@ONEOFMANYCAMERAS.COM**

# Indhold

**5**  
**Anders Peter Hansen**  
*Steffen Stummann Hansen*

**19**  
**Mit Kodak Medalist II**  
*Klaus-Eckard Riess*

**23**  
**Richters Skoleserie**  
*Lennart Weber*

**27**  
**Paradiso**  
*Andreas Trier Mørch*

**30**  
**IPA N 201 Stereokamera**  
*Klaus-Eckard Riess*

**32**  
**De Tre Søstre**  
*Frede Hansen*

**38**  
**Billedgruppen**  
*Gerhard Ryding*

**41**  
**Bog & Udstillingsomtale**  
*Svend Erik Jeppesen*

**46**  
**Medlemsorientering**  
*Svend Erik Jeppesen*

**51**  
**Anvisningssalg**  
*Leif Germann Jensen*

**Forside**





*Anders Peter Hansen*

# Anders Peter Hansen

- en dansk fotograf på Færøerne i 1911

*Steffen Stummann Hansen*



Fredag den 16. juni 1911 stævnede damperen fra København ind mod Tórshavn. På dækket stod en mand og lod sig overvælde af det landskab, som passerede forbi ham. Manden, der fyldte 41 år denne dag, var den danske fotograf Anders Peter Hansen fra Brabrand ved Aarhus. Han var egentlig uddannet mejerist, men havde efterhånden kastet sig over fotografien.

Vi er så heldige at have overleveret hans egen erindring om det indtryk, indsejlingen mod Tórshavn gjorde på ham. I en lille notits med overskriften »Begejstring for Færøerne«, indsat i Kristeligt Ungdomsblad for Færøerne den 1. maj 1913 af præsten i bygden Kvívík, danskeren Kristian Vilhelm Nielsen (1873-1931), citeres et brev, han har modtaget fra A. P. Hansen: »Min Rejse var i alt meget righoldig paa storslaaede Overraskelser. Da jeg saa lille og store Dimon, og vi nærmede os og saa Nolsø og Thorshavn i Forgrunden, blev jeg ganske overvældet af ejendommelige Tanker; jeg havde nemlig aldrig set et Bjerg før, uden hvad jeg saa i Skotland (på vejen til Færøerne, forf. anm.), herhjemme har vi jo ingen. Min Overraskelse var saa stor, at jeg glemte, at det var min Fødselsdag den dag, og først min-

**Færøsk fjord** *Gården Á Kviggjahamri i bygden Saksun på vestsiden af Streymoy set fra øst.*

dedes det, da jeg kom i Land og fik Lykønskingsbrev hjemmefra. Havet og Fjældene maner Folk til af sig selv at være stille for Gud. - Disse storslåede Formationer er rigtigt Bevis om Guds Skabelse af Naturen, saa min Tur til Færøerne vil jeg aldrig glemme«.

Pastor Niensens notits rummer også en anden vigtig oplysning, nemlig hvor på Færøerne A. P. Hansen primært opholdt sig og fotograferede i de kommende måneder: »Fotograf A. P. Hansen tog c. 130 smukke Fotografier paa Færøerne, særlig fra Nordstrømø, Østerø og Norderøerne, enkelte fra Thorshavn«.

Mens vi kender datoen for A. P. Hansens ankomst, forholder det sig lidt mere usikkert med hans afrejsedato. Ud fra detaljer i billederne kan det imidlertid udledes, at han må have opholdt sig på Færøerne til mindst engang ind i august eller september, altså i 2-3 måneder.





Ligesom vi ikke kender den præcise varighed af hans ophold på Færøerne, er vi heller ikke i detaljer bekendt med hans rejserute. Også her er der visse indikatorer, f.eks. klipning af får (typisk anden halvdel af juni) og høsten (august-), og det mest sandsynlige er antagelig, at han efter ankomsten til Tórshavn først har berejst det nordlige Streymoy, så den sydlige og derefter den nordlige del af Eysturoy, og herfra så videre til Nordøerne. Mens pastor Nielsen i sin lille notits har leveret eftertiden vigtige oplysninger om A. P. Hansens besøg, har han imidlertid også en fejlagtig oplysning, når han siger, at A. P. Hansen »tog c. 130 smukke Fotografier paa Færøerne«. A. P. Hansen tog nemlig mange flere. Ca. 140 glasplader efter A. P. Hansens besøg er bevarede og blev for ca. syvogtredive år siden overdraget til fotograf Per á Hædd i Tórshavn. Med et par enkelte undtagelser har lokaliteten for samtlige billeder kunnet identificeres, hvilket også gælder for de personer, der optræder på dem. Samtlige bevarede glasplader rummer motiver præcis inden for de områder på Færøerne, som pastor Nielsen angiver.

Derudover er det gennem de seneste års undersøgelser lykkedes at identificere snesevis af andre fotografier, som i dag findes bevaret som aftryk rundt omkring i hjem på Færøerne. Det er typisk udendørs portrætter af personer, og det giver os en indikation af, hvordan han arbejdede under og

**Folkemøde** i bygden Eiði på Eysturoy den 23. juli 1911. Der er omkring 300 personer på billedet.

finansierede opholdet på Færøerne. Når vi med sikkerhed kan tilskrive A. P. Hansen disse billeder, skyldes det ganske enkelt, at hans logo er stemplet på mange af dem, ligesom vi kender design på benyttede Visit- og Cabinetkort uden hans navn.

A. P. Hansen ser ud til - alt efter omfanget af efterspørgslen - systematisk at have taget portrætter af bygdefolk. Her har givetvis været kontant afregning i den forstand, at han har fremkaldt billederne i et mørkt rum i bygden og modtaget sin betaling, inden han rejste videre til næste bygd. Glaspladerne til disse fotografier har efter modtaget betaling ikke haft betydning for ham, og han må enten have destrueret dem med det samme, eller måske har de ligefrem indgået i handlen med rekvirenterne og er blevet overdraget disse. De fleste af alle hans glasplader er således blevet på Færøerne, enten i hel eller destrueret tilstand, mens kun samlingen på de ca. 140 glasplader blev hjembragt til Danmark.



A. P. Hansen har derfor - udover fotoapparatet, stativ til apparatet, samt en stor portion glasplader - antageligt medbragt et transportabelt mørkekammer samt kemikalier til at fremkalde negativerne (glaspladerne). Typisk puttede man negativerne i en simpel kopikasse med fotopapir under og anbragte det i sollyset en rum tid. Fotopapiret blev så fremkaldt f.eks. i et interimistisk indrettet mørkekammer. En kontaktkopikasse kræver strøm, så her har han været overladt til sollyset. Hertil kommer givetvis en stor mængde fortrykte kort til opløbning af fotos i henholdsvis såkaldt Visitkort- (9 x 6 cm) og Cabinet-format (14 x 12 cm) samt kartonrammer, således at han kunne lave - og sælge - det færdige produkt med det samme under opholdet i de enkelte bygder.

Hvordan kom A. P. Hansen omkring på øerne? Under besøget har han med fragtbåd kunnet komme frem til bygderne på Streymoy og vestsiden af Eysturoy. Fragtruten var i folkemunde omtalt som den såkaldte "mælkerute" (Mjólkabáturin), fordi

**Hjælperne** *To drenge fra bygden Strendur på Eysturoy i færd med at bære A. P. Hansens udstyr over et vandløb.*

den afhentede mælken fra bondegårdene omkring i bygderne for at sejle den til Tórshavn. Thorshavns Mælkeforsyning og Margarinefabrik havde i 1908 begyndt denne sejlads, hvor man sejlede ind i Skála-fjorden på den sydlige del af Eysturoy og op til bygderne i strædet mellem Streymoy og Eysturoy.

Et enkelt billede i glaspladesamlingen viser et par drenge, der er ved at krydse et vandløb, begge med hvad der givetvis er A. P. Hansens fotoudstyr på ryggen. Vi må således formode, at han efterhånden, som han arbejdede sig frem, har hyret personer til at slæbe udstyr og selvfølgelig til at fragte ham mellem øerne og i nogle tilfælde bygderne.





Hvilket fotografisk miljø mødte A. P. Hansen, da han ankom til Færøerne?

I de sidste årtier af 1800-tallet blev fotografiet efterhånden hver mands eje, og på Færøerne var det naturligt nok Tórshavn, der blev centrum for den største aktivitet. Her var det største befolkningsgrundlag, og hertil strømmede man ind fra bygd ved forskellige lejligheder. Fotografien i disse årtier er om noget personificeret i fotografen Else Birgitte Debes (1854-1927), der under navnene Pommerencke, og senere Petersen, blev den centrale fotograf på Færøerne i årtierne omkring århundredeskiftet.

Det er i øvrigt værd at bemærke, at det på Færøerne i udpræget grad er kvinder, der kaster sig over fotografien, der som nyt fag jo ikke var præget af en lang mandsdomineret tradition. Disse kvindelige fotografer gjorde en betydelig indsats og kan ses som et andet signal om, at kvinderne var ved at blive mere synlige på det færøske arbejdsmarked og i det færøske samfund generelt - ganske som det er reflekteret i A. P. Hansens billeder af unge færøske kvinder.

A. P. Hansens ankomst i 1911 introducerede et nyt koncept, nemlig at fotografen kom til rekvi-

**Indbyggere** i bygden Svinoy på øen af samme navn samlet omkring en typisk færøsk båd.

renten og ikke omvendt, og dette sammenholdt med det faktum, at der ingen etablerede fotografer var nord for Tórshavn i 1911, har næsten givet A. P. Hansen jomfruelig grund. A. P. Hansen er antagelig det første eksempel på en sådan omrejsende fotograf på Færøerne.

Det vides ikke, hvad der bragte A. P. Hansen på idéen om at besøge Færøerne. Hvordan en initiativrig, fremskridtsorienteret og givetvis talentfuld søn af en husmand fra Østjylland finder på at tage til Færøerne i 1911, forekommer umiddelbart uigennemskueligt. Men netop hans initiativrigdom har sikkert været parret med en oplevelsestrang og måske udlængsel, og her har fotografi-virksomheden jo åbnet for nogle muligheder, som har været utænkelige i tilværelsen som mejerist. Men hvorfor lige Færøerne? Igen er man overladt til spekulationer, men i den forbindelse er der må-





ske især én begivenhed, der kan tænkes at have været udløsende for A. P. Hansens beslutning om at besøge Færøerne. Begivenheden, der tænkes på, er den store Landsudstilling for industri, håndværk og kultur som i 1909 blev afholdt i Aarhus. Her blev vist alt, hvad man kunne præstere i Danmark inden for disse felter.

Industrien havde brug for sådanne udstillinger til at markedsføre sig selv og vise sin tekniske formåen, og med forbillede i de store Verdensudstillinger, skulle den store Landsudstilling i 1909 netop indeholde de væsentligste elementer i udviklingen inden for industri og håndværk, kunst, musik og arkitektur.

På udstillingen, der åbnede for publikum den 16. maj 1909, udstillede landets førende virksomheder. Der var udstillinger om moderne arkitektur og havebrug, kulturhistorisk udstilling om Dansk Vestindien og Aarhus bys historie. Men nok så vigtigt i denne mangfoldighed af tilbud og aktiviteter, så blev der også holdt en "Islands Dag" og en "Færøernes Dag". Det er ikke svært at forestille sig, at denne begivenhed må have været af største interesse for den fremskridtvenlige A. P. Hansen.

**Sangleg** *Børn i sangleg foran skolen i bygden Strendur på Eysturoy. Skolebygningen var opført i 1887 som "pligtarbejde".*

Det vides ikke, om han selv spillede en rolle i forbindelse med selve udstillingen, men det er nærliggende at tænke sig, at det er her, at hans interesse for Færøerne er blevet vakt. Måske er han ligefrem kommet i kontakt med repræsentanter fra Færøerne, der har opfordret ham til at komme en tur derop. Skulle dette være tilfældet, har turen til Færøerne givetvis været meget mere overskuelig, hvad angår forberedelser, logistik m.m. Færøerne har samtidig ikke budt på sprogvanskeligheder sammenlignet med andre lande.

A. P. Hansen adskiller sig markant fra andre mere socialrealistiske fotografer ved selv at påvirke motivet. Han nøjes ikke med at være en flue på væggen, men arrangerer og iscenesætter. Dette gælder ikke alle billeder, men mange af dem, blandt andet billederne af skolebørn, der danser, eller er opstillet på broer.



**Opstilling** Lærer med elever på træbroen over elven i bygden Gøtugiógv på Eysturoy.

Nu havde A.P. Hansen jo ikke noget studie på Færøerne, med viftepalmer og klassiske søjler som kulisse, som han kunne have derhjemme. Så han anbragte sine personer dekorativt i naturen, som på denne måde blev hans kulisse. Det var han også nødt til af hensyn til lyset, da der var for mørkt i de lavloftede stuer. Det var også derfor, han måtte anbringe de mange personer, som han har portrætteret mod betaling, på en stol udenfor deres hjem. Udover det typiske billede med familien foran deres hus har han i flere bygder udvalgt sig, hvad han har betragtet som velegnede kulisser i landskabet, f.eks. en stor sten, et vandfald, en bro, kirken m.v.

A. P. Hansens billeder kan vel næppe betegnes som kunstneriske, men de er meget bevidst komponerede og har en høj kvalitet, hvad motivets placering angår. Dette ses f.eks. på billedet, hvor de to søskende er placeret på klippen over den rindende fos. Manden har en meget værdig og dog afslappet attitude, er klædt i fornem traditio-

nel dragt, pigen i en fin kjole. Det er en dristig komposition og her er ikke tale om noget almindeligt studieportræt.

Billederne med malkepigerne i gåsegang ved stengærdet i Eiði er et eksempel på A. P. Hansens gengivelse af en af hverdagens arbejdsituationer, men i en tydeligvis iscenesat version, hvor den forreste kvinde vender sig om og sender et blik til fotografen. Billedet af malkepigerne på Fugloy er bygget op med den skrå horisontlinie og stenene i forgrunden, der følger samme hældning. I mellemgrunden de tre køer og deres malkepiger med de traditionelle sjaler om sig, malkespandene står bag køerne. Den nærmeste ko vender sig mod fotografen, så man ser hornene og hovedet i profil. Det er billedet af en hverdagsituation, der med hans mejeristbaggrund i særlig høj grad har tiltalt og fascineret ham, og han har tydeligvis haft mere blik for koen end for malkepigen. Motivet med malkepiger går igen for flere bygder.

Omvendt er det interessant, at et af de fænomener, som Færøerne først og fremmest forbindes med, fårene, stort set ikke optræder på A. P. Hansens billeder. For mejeristen A. P. Hansen, med en fattig landlig baggrund, har netop fåreholdet måske været betragtet som fortidigt uden nogen rolle i fremskridtet.





**Udendørs** Handelsbetjent Peter Jacob Joensen (f. 1884) og søsteren Elisabeth Johanne Sofie Joensen (f. 1901) fotograferet ved hjembygden Viðareiði på Viðoy.

Men der er andre billeder, som er lavet med en anden hensigt - for at vise *kulturen*. Nævnes kan her det kunstnerisk meget vellykkede billede med fiskerbåden, der kommer ind ved landingen i bygden Leirvík med mændene, der rækker fiskerne op, næsten i triumf, kvinder og børn på stranden, og med fjeldene på hver side af fjorden, som danner en slags teaterkulisser af nærmest bibelske dimensioner.

Konkluderende kan det siges, at A. P. Hansen har villet vise typiske motiver fra hverdagslivet og kulturen. Han beskriver hvad han ser – mennesker i arbejde i hverdagsituationer og hverdags-

**Malkepiger** ved bygden Eiði på Eysturoy.







**Kulturen** *Folk fra bygden Leirvik på Eysturoy lander fisk.*

**Hvalbarder** *Der renses hvalbarder ved hvalfan-  
gerstationen Gjánoyri på Streymoy.*







**Malkepiger** i fjeldet bag bygden Kirkja på Fugloy.



påklædning, samt i andre situationer, hvor de er fint opstillede i deres søndagstøj. Sidstnævnte træder i stedet for de atelierportrætter, man ellers havde været henvist til, når man ville foreviges. Målet med dette har givetvis været dels et ønske om at formidle Færøerne, når han vendte hjem til Danmark, og dels at tjene nogle penge under sit ophold på Færøerne, hvilket skete gennem de mange portrætfotografier.

A. P. Hansens positive formidling af Færøerne og det færøske samfund står således på mange måder i en skærende kontrast til det mere dystre indtryk, som var formidlet af danske besøgende i 1890erne.

**Barfodet** Enok Petersen (f. 1850) med tørvekurv (leypur) fotograferet på broen over Stóra i bygden Funningur på Eysturoy.





**Blind** Ole Jacob Dahl (f. 1851 i bygden Eiði) var blind og spandt meget. Her fotograferet i hans hjem i bygden Oyri på Eysturoy.



**Smedje** I smedjen på hvalfangerstationen på Streymoy. På tavlen bag mændene ses blandt andet årstallet 1911.

**Familien** i kongsgården Jógvansstova i bygden Leirvík på Eysturoy.





A. P. Hansens billeder viser et færøsk samfund, der er præget af fremgang og velstand. Infrastrukturen var blevet udbygget med broer og veje, telefon var installeret, og motorbåde havde i stigende grad erstattet de traditionelle robåde. Denne fremgang var ikke mindst skabt på baggrund af den rivende udvikling af fiskerierhvervet (slupfiskeriet) i de sidste par årtier af 1800-tallet. Det gamle færøske landbrugssamfund med sin tusindårige historie var i disse årtier midt i en gennemgribende transformation fra landbrugs- til fiskerisamfund. Denne udvikling betød masser af arbejde for mændene på søen og - nok så vigtigt - for kvinder på land. Kvinder, der før typisk havde været henvist til rollen som tjenestepiger uden mønt i hånden, men blot kost og logi, tjente nu ligesom mændene deres egne penge, mens sidstnævnte også i stigende grad besøgte fremmed havn, især i Storbritannien, men også længere væk. Horisonterne blev således på mange måder gjort videre for hele det færøske samfund.

A. P. Hansen rejste rundt i Danmark og holdt foredrag om sine billeder, og han har givetvis herigennem været med til at formidle et billede af det moderne Færøerne. Det kan også meget vel tænkes, at hans billeder har fundet vej til danske populære blade og magasiner. Af betydningen for udbredelsen af hans fotografier har givetvis også været, at de blev trykt som postkort.

Da forfatteren begyndte at indsamle gamle fotografier fra Færøerne, dukkede der også Visitkortfotografier op, hvorpå stod trykt navnet "Nolken & Petersen". Hertil kom, at en notits i den færøske avis Dimmalætting fra den 15. august 1911 lyder »Fotografier fra Frokosten på Nolsø den 1. Juli kan bestilles hos Værten paa Hotel Djurhuus, hvor Prøvebilleder henligger. Ærbødigst Fotograf Petersen, Aarhus«. Logoet dækker over de to Aarhus-fotografer Nolken Petersen (1878-1926) og Søren Samuel Petersen (1883-1975), der i 1907-1912 drev forretning sammen på adressen Vester-

**Caroline** I Klaksvík på Borðoy. *Carolina Fredrikka Joensen* (f. 1894).



gade 5 i Aarhus.. Det kan nu dokumenteres, at den ene del af makkerparret - Søren Samuel Petersen - også var på Færøerne denne sommer.

Søren Samuel Petersens billeder er hidtil ikke fundet fra de dele af Færøerne, hvor A. P. Hansen var, og omvendt er der ikke fundet et eneste A. P. Hansen fotografi, der med sikkerhed kan henføres til de områder af Færøerne, hvorfra der er fundet billeder taget af Søren Samuel Petersen (dog undtaget Tórshavn). Dette kan næppe være et tilfælde. Man sidder derfor tilbage med en formodning om, at Søren Samuel Petersen og A. P. Hansen enten har været her i selskab med hinanden eller i det mindste har koordineret deres besøg her i sommeren 1911, således at de har suppleret hinanden og dermed har kunnet dække Færøerne i deres helhed. Det er hidtil kun lykkedes at identificere et begrænset antal fotografier taget af Søren Samuel Petersen, og umiddelbart synes han ikke at have været så aktiv som A. P. Hansen under opholdet, ligesom hans billeder ikke vidner om de samme motivvalg og fotografiske færdigheder, som præger A. P. Hansens billeder. Hans billeder er derfor heller ikke på samme måde som A. P. Hansens billeder blevet inventar i mange færøske hjem.

A. P. Hansen har i sine billeder forsøgt at gengive den færøske almuekultur – bygderne, bygdelivet og dets aktører, fotograferet i deres dagligdag anno 1911. Det er denne side af det færøske samfund, som må formodes at have været temmelig ukendt for et bredere dansk publikum på dette tidspunkt, han har ønsket at eksponere gennem fotografierne, og det er dette projekt, som er reflekteret i de godt 140 glasplader, der som nævnt nåede frem til Per á Hædd for godt syvogtredive år siden, og som heldigvis er bevaret for eftertiden som en vigtig del af den færøske kulturarv.

A. P. Hansen har givet eftertiden en enestående præsentation af en række færøske bygdemiljøer og deres indbyggere. Han er pioner i den fotografiske formidling af bygdefolk på Færøerne i deres eget miljø, deres hjem og omgivelser og deres arbejdsmiljø.

**Søren Samuel Petersen** *Aarhus-fotografen*  
*Søren Samuel Petersen har her ladet sig afbillede som fuglefænger på den vestligste af Færøerne, Mykines. Det er et udpræget opstillet billede, hvor det tydeligt fremgår, at Petersen ikke er vant til at holde på en sådan fuglefængerketsjer (fleygastong), men snarere ligner en fisker. Søpappegøjen (lunden) i nettet er da også for længst død, da billedet blev taget. © Arne Berget.*





For yderligere oplysninger om A. P. Hansen og kilder, der ligger til grund for denne artikel, henvises til: Stummann Hansen, S. 2013. Færøerne 1911 - set af den danske fotograf Anders Peter Hansen. History Press Faroe Islands, Leirvík.

For yderligere beskrivelser af det tidlige fotografiske miljø på Færøerne henvises til Stummann Hansen, S. & Eliassen, K. M. 2010: Fólk í Leirvík 1901 - í myndum og teksti. History Press Faroe Islands, Leirvík, samt Stummann Hansen, S. & Hansen, H. 2015: Billeder fra fotografiens barndom på Færøerne. Objektív 144, 30-34.

De fleste af billederne i denne artikel stammer fra Per á Hædds samling af glasplader efter A. P. Hansen. Samlingen blev i 2013 overdraget til museet i Klaksvík (Norðoya Fornminnasavn).

Jeg er tak skyldig til Arne Berget, der venligst har informeret mig om Søren Samuel Petersen og stillet selvportrættet fra Mykines til min rådighed.

## Hvem var A. P. Hansen?

Anders Peter Hansen blev født i et husmandshjem i Galten Sogn ved Randers den 16. juni 1870 som den næstældste i en børneflokk på otte. I 1890 tjente han hos gårdejer Kristen Pedersen Donneruplund Thomsen i Ødum sogn. Denne var en driftig mand, der blandt andet startede mejerivirksomhed, og det er nærliggende at tænke sig, at det er her, at Anders Peter stiftede bekendtskab med mejerierhvervet.

I 1894 flyttede han til Yding sogn syd for Aarhus, hvor han arbejdede på Saaby Mejeri. Her blev han i 1897 viet til Anna Larsine Kristine Pedersen, der var født i Karrebæk sogn i Sorø amt i 1876, og som også arbejdede på mejeriet. Samme år fik de deres første barn, datteren Johanne Nielsine Margrete Hansen i Yding den 14. maj 1897. Anders Peter arbejdede sig i de kommende år op som bestyrer af mejeriet.



**Atelier** Bygningen i Brabrand, hvor A. P. Hansen havde sit atelier fra ca. 1910. Atelieret lå øverst i bygningen, hvor de store vinduer ses. Her har han givetvis også opbevaret sine glasplader fra turen til Færøerne.  
© Brabrand-Årslev Lokalhistoriske Arkiv.

Antagelig i 1901 rykkede familien teltpælene op og ankom til Brabrand nord for Aarhus. Hvad, der har bragt familien til Brabrand, er uvist, men ved fødslen af parrets anden datter, Elly Christiane Hørrup Hansen, i 1905 står A. P. Hansen opført som »Mejeribestyrer«. Desværre har det ikke været muligt at identificere det mejeri, hvor Anders Peter Hansen var bestyrer, men det må givetvis have været i eller tæt på Brabrand.

Det er antagelig først efter ankomsten til Brabrand, at Anders Peter begyndte at fatte interesse for fotografiet. I 1910 blev et par gamle bindingsværksgårde i Brabrand fjernet, og en bagermester opførte en stor forretningsejendom på grunden. Øverst i denne ejendom havde A. P. Hansen gennem mange år sit atelier. På et billede fra ca. 1913-1915 ses vinduet i hans atelier tydeligt (Jf. billede s. 13). Et lille indblik i hans tidlige virke som fotograf får vi i en annonce fra det lokale blad Kommunal Revue fra den 17. december 1909, hvoraf det fremgår, at A. P. Hansen kan tilbyde »Al Fotografering udføres saavel ude som i Hjemmet ved kunstig Lys«. I de kommende år berejste A. P. Hansen, ifølge ovennævnte nekrolog, »i en Del Aar hele Landet og ogsaa Færøerne, hvorfra han hjemførte en Række smukke Op-

tagelser, som han ledsaget af et Udmærket Foredrag fremviste mange Steder.« (Jf. billede side 4).

Det vides ikke hvor længe, A. P. Hansen virkede som fotograf. Ægteparret fik i 1908 deres tredje og sidste barn, datteren Inga Estrid Hansen. Ved hendes død i 1915 opføres A. P. Hansen i kirkebogen som »Handelsagent«.

Ægteskabet blev opløst omkring 1927. På dette tidspunkt var A. P. Hansen tilsyneladende i gang med et udvikle andre sider af sit talent, nemlig som opfinder. Dette havde i 1924 udmøntet sig i opfindelsen af en mønttæller, som han angiveligt entreerede med en lokal virksomhed i Aabyhøj om at producere.

Hvorvidt A. P. Hansen stadig var aktiv fotograf på dette tidspunkt er uvist, men i nekrologen hedder det: »Fra 1930-1942 virkede han som Ringer ved Brabrand«. Det må derfor antages, at han har opgivet sin fotografvirksomhed senest omkring 1930.

Anders Peter Hansen døde på Aarhus Amtssygehus den 18. maj 1948 og blev begravet på Brabrand Kirkegård fire dage senere.

#### Billedet side 4

*A. P. Hansens iscenesættelse af sig selv under besøget på Færøerne. Her er ikke overladt noget til tilfældighederne. Han er klædt i en moderne rejsedragt. Trekvartlang jakke, vest med knapper og guldkæde til uret, lige bukseben, og skjorte med hvid flip samt ulasteligt slips. Dertil ternet sixpence og regnfrakken kastet over venstre arm. Han bærer på ryggen et tornyster med tæppe fastspændt ovenpå og mappen med fotografiske plader i højre arm. Man noterer sig, at han har iført sig færøske lædersko. På billedet tager han et stort skridt over fossen, som strømmer ned gennem billedet. Hans ansigts profil fremhæves af det flydende lyse vand. Blikket er rettet mod kameraet*

*og ikke ned på den våde trædesten, hvad der ville have været nok så fornuftigt, hvis billedet netop ikke var iscenesat. Det skal vise en mand, der dristigt bevæger sig frem i verden. Han er den nye tids mand, en turist og rejsende eventyrer, som har sat sig en opgave at varetage. Han kan have været en rastløs sjæl med fremdrift hele livet. Der skulle ske noget. Det at blive mejerist var en vej ud af bondelivet. At være fotograf, var noget helt nyt, det krævede teknisk snilde, og man var sin egen herre og skulle ikke rette sig ind under andre. Uformuende har han heller ikke været, med den rejsedragt og guldkæde på maven i en alder af enogfyrre.*



# Mit Kodak Medalist II

Et kamera konstrueret til kamp

*Klaus-Eckard Riess*

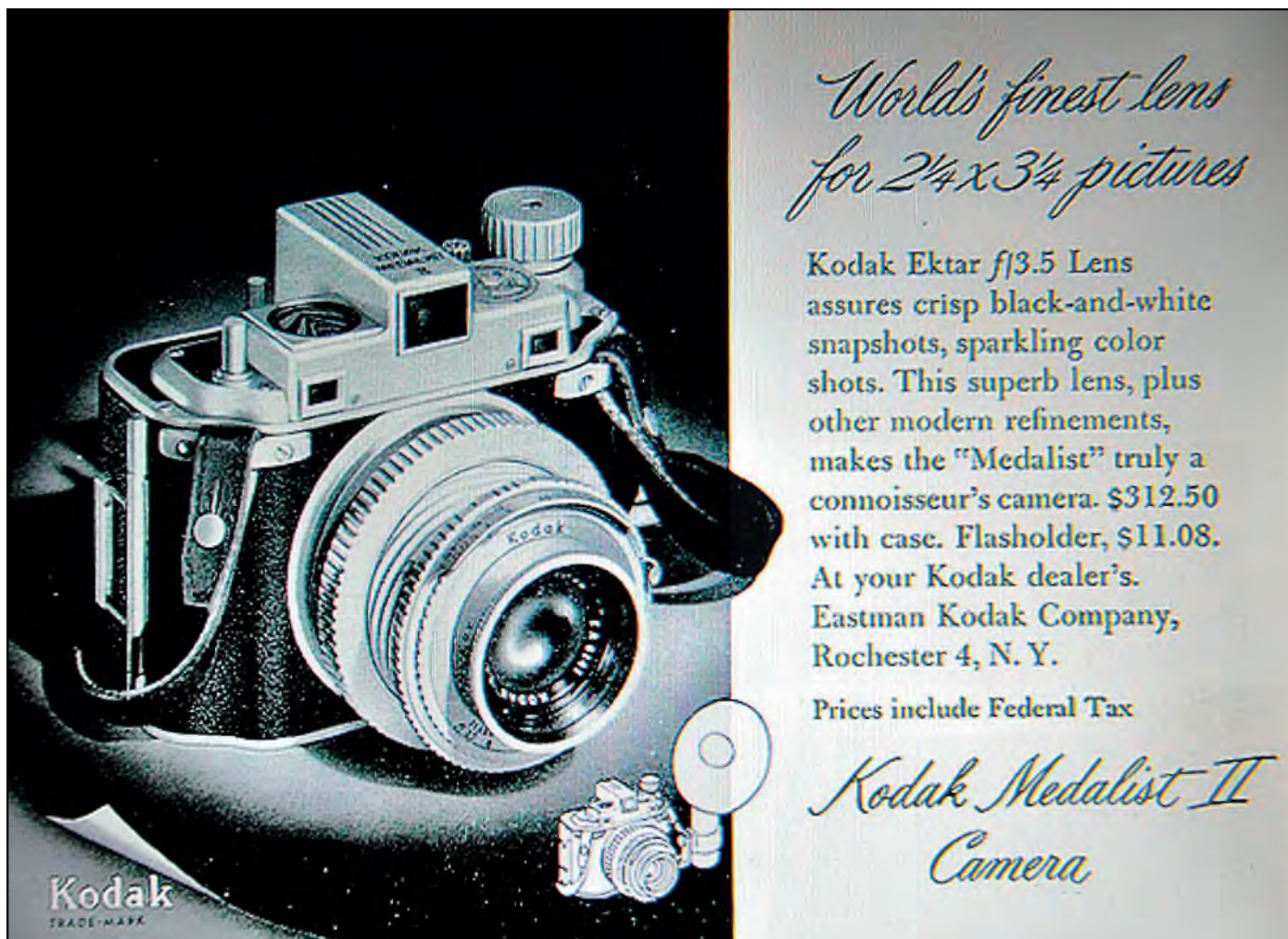

*World's finest lens  
for 2 1/4 x 3 1/4 pictures*

Kodak Ektar f/3.5 Lens assures crisp black-and-white snapshots, sparkling color shots. This superb lens, plus other modern refinements, makes the "Medalist" truly a connoisseur's camera. \$312.50 with case. Flashholder, \$11.08. At your Kodak dealer's. Eastman Kodak Company, Rochester 4, N. Y.

Prices include Federal Tax

*Kodak Medalist II  
Camera*

Kodak  
TRADE-MARK

Nutidens pressefotografer og journalister, der er vant til at skyde seriebilleder med deres alsidige digitale spejlreflekskameraer, ville få en prop ved udsigten til at skulle rapportere dramatiske og farlige begivenheder med mit Kodak Medalist II. Allermest vel, fordi der kun sidder én film med 8 stk. 6x9cm billeder i det tunge og noget klodsede kamera. Hvert skud skal altså helst sidde lige i øjet. Dette såkaldte Combat Camera blev i 1940 udviklet som Medalist I med henblik på brug i US Navy og andre militære enheder. Medens fotografene på de større krigsskibe benyttede sig af det relativt store og tunge Combat Graflex kamera, var Medalist I fortrinsvis bestemt for mindre fartøjer og landgangstropper.

**Medalist II** Reklameblad fra 1949.

Forskellen mellem Medalist I og II består først og fremmest i måden afstandsindstillingen fungerer på. Desuden har Medalist I endnu ingen synkronisering og ingen coatede linser. Objektivet er et Kodak Ektar f:3,5 100mm, som har ry for god skarphed og brillans. To bogstaver foran objektivet serienummer oplyser om produktionsåret, der muligvis gælder hele kameraet. Ud fra kodeordet CAMEROSITY, som står for tallene fra 1 til 0, kan forbogstavernes betydning bestemmes. Objektivet på mit Medalist II bærer nr. EO 822, hvilket er det samme som 46 822, altså at både objek-

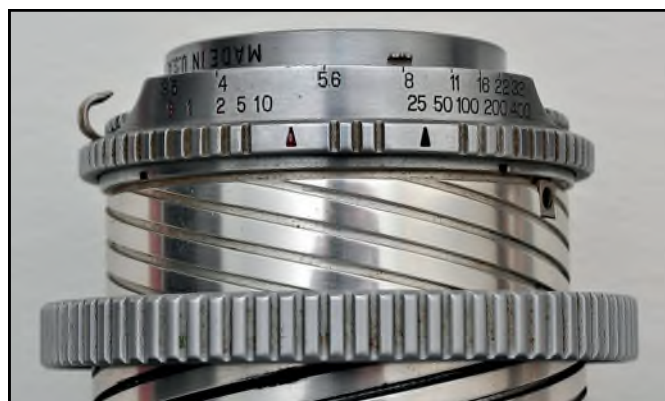

**Lukkertid** Det er nemt at overskue lukkertider og blændetal, til højre ses bøsningen til trådudløseren

**Objektivet** er kørt ud, og kameraet er klar til at tage billeder.

tiv og kamera formentlig er blevet fremstillet i 1946. Bogstavet L i en lille cirkel bag nummeret står for "lumenized" og fortæller om, at linserne er coatede. Medalist I blev produceret fra 1941 til 1948, og Medalist II blev produceret fra 1946 til 1953.

Den anvendte filmstørrelse var 620, som forlængst er udgået. Ønsker man alligevel at tage billeder med Medalist kameraet, måske for at teste det gode objektiv, så må man gå i mørkekammeret og spole en 120-film over på de tyndere 620-spoler. Vist nok tilbydes der også en ombygning af kameraet i USA, som indbærer en udfræsning inde i kamerahuset.

Medalists bagklædning har en lås i hver side, der samtidig tjener som hængsel. Åbner man kun den ene lås, så kan bagklædningen klappes op til filmskift. Åbner man begge låse, så kan bagklædningen tages helt af og erstattes af en kassette til planfilm eller glasplade, eller også af en ramme med matskive.

Lige ved søgerokularet sidder en riflet pind på en arm, som bruges til at trække lukkeren op med en kort bevægelse. Denne optrækspal kan hele tiden bruges, indtil man sætter en film i kameraet, hvorefter filmtransportknappen overtager lukkeroptræksfunktionen. Lukkeren kan kun udløses, når objektivet er blevet drejet så langt frem, at afstandsskalaen på toppen af kameraet begynder

at dreje med. Afstandsskalaen viser også dybdeskarpheden, og den har tilmed et rødt mærke til brug ved infrarødfotografering.

Selve afstandmåleren er en sag for sig og kræver lidt tilvænning. Nok er den integreret i søgeren, men ikke direkte ind i søgerbilledet. Derimod sidder den lige under. Man skal bare lade blikket glide en smule ned og rette øjet mod et rimeligt klart snitbillede. For øvrigt er søgeren udstyret med parallakseudligning.

Lukkeren kalder sig "Kodak Flash Supermatic Shutter". Den præsterer tider fra 1/400 til 1 sekund plus B. På siden af den findes en riflet pal til optræk af selvudløseren. Synkroniseringen kan omstilles fra F til M kontakt, alt efter hvilken type blitzpære benyttes. Synkroterminalen har fundet plads forneden, foran på kamerahuset, hvor det første Medalist I havde et lille hjul til indstilling af afstanden. En trådudløserbøsning har konstruktøren også tænkt på. Den gemmer sig foran i siden på objektivrøret og bliver tilgængelig, så snart objektivet skrues frem.

Tilbage er kun at spørge, hvad har dyret kostet, da det var nyt? I 1949 skulle der for Medalist II lægges 312,50 dollar på bordet. Leder man i dag på ebay efter et brugt Medalist, så støder man på prisangivelser mellem 600 og 2.000 kroner. Det er altså bare med at komme i gang, hvis man ikke kan leve foruden sådant et Combat Camera.



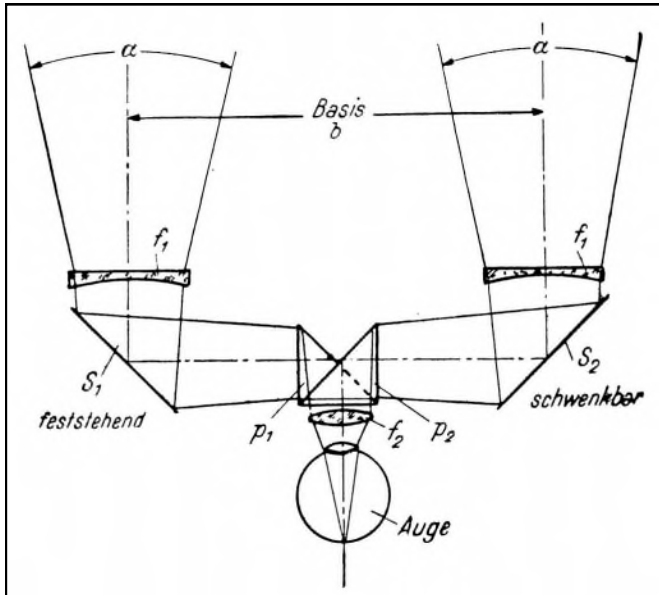
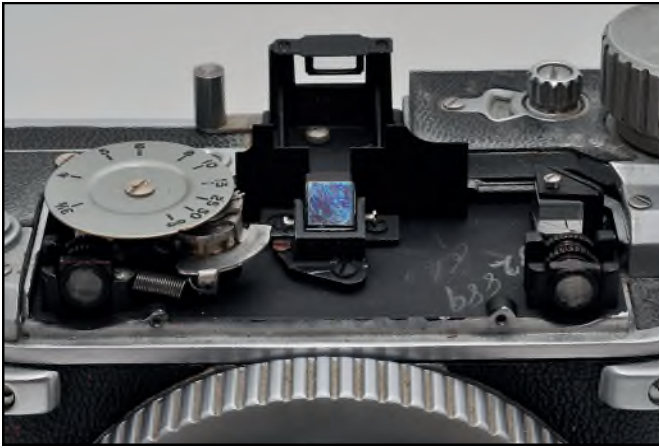

**Afstandsmåler** Et kig ind i den symetriske afstandsmåler.

**Søger** Den todelte søger kræver lidt tilvænning. Til højre for søgeren ses armen til lukkeroptrækket.

**Princippet** i en symmetrisk afstandsmåler. På Medalist II er basis 65 mm. Spejl/prisme S2 er koblet med afstandsindstillingen.

**Bagklædningen** er hængslet i begge sider.

**Billedtæller** Kameraets venstre side med fremtræksknappen, billedtælleren og en filmhuskeskive.

**Afstandsskalaen** viser dybdeskarpheden og har et rødt mærke til infrarød fotografiering.



# CAMERA

10¢

COMICS

NO. 3



LINDA LENS  
WOMAN PHOTOGRAPHER  
MATTHEW B. BRADY  
CIVIL WAR PHOTOGRAPHER  
SGT. ART FENTON  
SIGNAL CORPS CAMERAMAN  
KID CLICK  
The GREY COMET  
GEORGE FERGUSON  
ACE NEWSREEL CAMERAMAN  
*Also*  
16 PAGES OF ROTOGRAVURE



# Richters Skoleserie

*Lennart Weber*



En spændende trækasse med 50 gamle glasdias fra omkring 1920 er dukket op på et loppemarked. Serien omfattede håndkolorerede dias i formatet 82 x 82 mm med billeder fra det gamle København, men også en del fra Sjælland, bl.a. den gamle kirke på Møns Klint, der ligger faretruende nær kanten.

Erfarne samlere med interesse i fothistorie kender godt V. Richters skoleserier, men det har væ-

**København** Foto fra Københavns Rådhusårn ud over den gamle Rådhusplads.

ret meget vanskeligt at finde informationer om V. Richters baggrund. Han står f.eks. ikke i Bjørn Ochsners fine oversigt over fotografer. Men lidt ved vi dog, og her lidt om fotografens baggrund og hans firma.

Vilhelm Pagh Richter blev født 3. oktober 1879, søn af overretssagfører Vilhelm Richter og Augusta Pagh. Dengang boede familien Ny Vestergade 7, København, hvor der gennem mere end 100 år har været advokatfirma, og adressen huser stadig advokatkontor.

Sønnen blev efter endt uddannelse 1897-1900 som boghandler i 1901 ansat i Det Nordiske Forlag og fra 1905 hos Gyldendals Boghandel, Klareboderne i København. I 1906 ønskede Gyldendal at skille sig af med deres skolebogsafdeling, og de solgte denne del til Wilhelm Brinkmann og Vilhelm Pagh Richter.

### Salg af anskuelsesbilleder

Det hører med til historien, at de to nye ejere af skolebogsforlaget Brinkmann & Richter fortsat havde adresse i Klareboderne 3 hos Gyldendal, og i Rigsarkivet ligger kataloger, som viser, at de to nye ejere videreførte det sortiment og katalogdesign, som Gyldendal havde skabt. Eneste nyskabelse var det, de dengang kaldte "anskuelsesbilleder" bl.a. de dias, som nu dukkede op i trækassen.

I 1909 flyttede Brinkmann & Richter til Farvegade 17 og firmaet står i Kraks fagregister opført under "skolemateriel". De drev firmaet uændret til 1911 hvor de to aftalte en deling af firmaet. Brinkmann fortsatte med "Brinkmann Forlag og Skolematerielhandel" og Richter dannet firmaet "Richters Skoleforlag og Lysbilledanstalt."

Richter specialiserer sig i anskuelsesbilleder, typisk dias som han selv optog, og som hans søster, Astrid Richter håndkolorerede. Hun var samtidig ansat som porcelænsmaler på Den Kgl. Porcelænsfabrik på Frederiksberg. Desuden udgav Richter også en særlig og meget respekteret lommebog for skoleelever.

Firmaet Richter fusionerede senere med Forlaget Felix, og Richter-Felix blev i starten af 1970-erne overtaget af Gyldendal. Ringen var sluttet.

Det er uklart hvornår Richters dias er produceret, men det er efter 1911 og formentlig før 1930. Billederne er af høj kvalitet, og ikke mindst farvelægningen er ganske smuk. Det skal tilføjes, at dias består af to glasplader, der er klæbet sammen med sort papir i kanten. Dias fik en hård medfart når de kom ud i skolerne, og det er måske årsagen til, at de er blevet forstærket med to stykker glas.



Herover  
**Hovedbanegården** blev bygget 1911.

**Absalon** Højbro Plads med de to kvinder på hestevognen. Billedet formodes at være fra omkring 1915-1920. Statuen med Absalon blev opstillet på Højbro Plads 1902.

Side 21  
**Stevns** Højerup Kirke ved Stevns Klint som den så ud før 1928, hvor kirkekoret styrtede i havet. På billedet ses en del af klinten foran kirken, og det indikerer at billedet formentlig er fra omkring 1920.

**Nyboder** som bydelen så ud omkring 1920.

Side 22  
**Langelinje** Den lille havfrue med Langelinjevillonen i baggrunden.

**Havnen** Et billede ud over Københavns Havn.











# Paradiso

Danmarks mindste biograf

*Andreas Trier Mørch*



I stueetagen i et rækkehus i Humleby (på Vesterbro og i skyggen af Carlsberg) i København skjuler Danmarks sidste, rigtige, ægte biograf sig. Den rummer 13 siddepladser, og der vises konsekvent kun film opbevaret på celluloid!

En rigtig biograf vil sige, at den ser ud og fungerer som for mere end 30-40 år siden, og det overskuelige antal siddepladser er fordelt på i alt tre rækker. Stolene, der er umagelige og har bagklædning af træ og er anbragt så tæt, så høje personer må trække knæene op under hagen, stammer alle fra den for længst nedlagte Slangstrup Bio. Der er også et tungt grønt fortæppe, som kører automatisk, og hvis tæppemotor kommer fra

**Paradiso** Bag de fire små glaseruder i bagvæggen befinder kontrolrummet sig.

Randers Bio. Det har tre forudbestemte indstillinger, svarende til 16 mm eller 35 mm. Der er også en autentisk ud-lampe over døren (fra Husum Bio), som lyser grønt forestillingen igennem. Til overflod er stedet også udstyret med et Dolby-surround lydanlæg med fire højtalere anbragt i hvert hjørne, hvis bagvedliggende teknik dog er af nyere dato. Dog kører alle 16 mm med monolyd. Alle ledninger er skjult og summa har biografen været en besværlig og bekostelig affære at indrette.



**Kontrolrummet** er udstyret med to stk. 16 mm Bell & Howell fremvisere hvilket giver mulighed for overblending ved spoleskift. Endvidere en stor 35 mm italiensk Victoria 5 fremviser, som oprindeligt stod i Randers Bio. Den er blevet ombygget, så de fulde og meget tunge spoler ikke skal løftes højt, men kan forblive i gulvhøjde. Rummet, der fylder halvdelen af stueetagen, er samtidigt reparationsværksted for 8 mm filmfremvisere – Danmarks eneste! Ved reparation af 16 mm er det kun Bell & Howell han vil rode med.

Indehaveren af denne herlighed er Flemming Nielsen på 64 år, som indrettede Paradiso i 2002. Han bliver pensionist en gang til efteråret, og har i de sidste år været ansat som kontrollør i Tivoli, hvor han blandt andet kører 10 timer om ugen med bjergrutsjebanen, hvor han betjener bræmsepinden – hvilket simpelthen var min barndoms drømmejob - og han regner med løseligt at have kørt 80.000 ture til dato. Før det var han frivilligt og ulønnet filmoperatør i 19 år i Slangerup Bio, men stoppede i 2001, da biografen blev digital, i det han ikke gad køre de 2 x 35 km. for at tænde og slukke for en computer - samt se film i 3D!

Dette kombineret med en irritation over hvordan filmselskaberne til stadighed skovlede penge ind på den nu langt billigere distribution, uden at billetprisen blev nedsat af den grund.

Flemming er filmsamler, og er nu nået op på 350 16 mm titler og 30 på 35 mm og er vild med Gøg og Gokke, Ib Schönberg, Clint Eastwood og Harrison Ford og er generelt optaget af om lyden går smukt i spand med billedsiden. Navnet Paradiso referer til hans italienske ungdomsfilm ”Mine aftener i Paradis”. Den handler om en gammel filloperatør, der har samlet alle de bortcensurerede filmklip igennem mange år, - hvilket vil sige alle kysene og krammene - sammen på en spole, som han viser for filmens hovedperson drengen til dennes udelte begejstring. Desværre har Flemming ikke gjort noget tilsvarende!

Paradiso er også en filmklub, der under private former fremviser den ægte vare vinteren igennem og har endvidere plads til nye medlemmer (9 film for 160:- kr.) Den kan også lejes til særforevisninger og kan kontaktes på: [smalfilm@humleby.dk](mailto:smalfilm@humleby.dk)





**Flemming Nielsen** *Kraftigt inspireret af sin far begyndte Flemming allerede i 1962 at småfilme, og kælderen rummer også en lang række film fra hans og familiens fortid.*



**Billet** *Alt er oldtimer ned til mindste detalje. Her den nummererede billet, der bemærk er: ugyldig uden kupon!*

**Belysning** *Både loftslampen, der kan dæmpes og den mørke røde vægmaling giver den rette, lumre biografstemning.*



# IPA N 201 Stereokamera

*Klaus-Eckard Riess*

Et hidtil ukendt og særdeles velholdt J.P.A. kamera er dukket op i England. Ejeren har henvendt sig til Danmarks Fotomuseum i Herning for at få noget at vide om kameraets oprindelse.

Dette har ført mig ind i en korrespondence med de venlige englændere, der har sendt os billeder af kameraet og skrevet nedenstående historie.

”Omkring 1980 begyndte jeg at arbejde som salgsassistent i en forretning, der forhandlede fotoudstyr og materialer for fotografer og kunstnere. Butikken lå i byen Fleet i Hampshire/England og havde til huse i nr. 277 på byens hovedgade, som ikke overraskende hed Fleet Road.

Forretningen var ejet af to ældre herrer, Mr. Peter Roe og Mr. Harold Kittredge, hvis navne også var at læse på facaden (se fotografiet fra 1985). Mr. Roe var den ældste af de to direktører og samtidig indhaver af aktiemajoriteten. Forretningen var en slags videreførelse af Peter Roe’s fars Charles Roe’s filmlabor i byen. Dette firma var sidenhen blevet solgt og til sidst overtaget af Kodak, der fremkaldte film for hele Sydengland i byen Aldershot – også kendt som ”The home of the British Army”.

Charles Roe havde været fotograf og samler af photographica. Jeg tror at J.P.A. kameraet oprindeligt har tilhørt ham. Hvordan han kom i besiddelse af kameraet, kan jeg desværre ikke sige. Han kan have købt det, eller måske også taget det i bytte for et nyere apparat. Der fandtes i 1980 to andre stereokameraer i forretningen: Et ICA Plaskop og et Wray Stereo Graphic, fremstillet i Bromley, en forstad i det sydlige London. Formentlig var det blevet til under Licens af en US-patentindehaver (Graflex). Muligvis var Charles Roe en stereo-entusiast. Alle tre stereokameraer fungerer stadig fint.

Det er et sammentræf, at min mor som teenager i midten af 1940erne var ansat hos Charles Roe. Måske kunne vi have fået mere at vide af hende,

men desværre døde hun for et år siden. Forinden nåede hun at nedskrive talrige details fra sit tidligere liv. Deriblandt var en fortælling om, hvordan hun i 1942 som fjortenårig begyndte at arbejde for Roe som mørkekammerassistent. Hendes ugeløn på denne tid androg 7 shilling og 6 pence, svarende til 0,53 €. Hun huskede også, at hun kom til skade ved at falde ned ad trappen, fordi lyset slukkede under et Luftwaffe-angreb.

I begyndelsen af 1980erne blev Peter Roe og Harold Kittledge enige om at trække sig tilbage og sælge forretningen, hvilket de informerede de besøgende repræsentanter for foto- og kunstartikler om. Én af dem nævnte det til en anden lokal fotohandler, som i oktober 1985 købte butikken. Nogle år senere blev denne køber min husbond. Det var ved en grundig gennemgang og status af hele lageret, at de gamle kameraer kom frem i lyset. Mange af dem fandtes stablet i gamle kasser ovenpå personaletoalet.

Siden vor egen pensionering og vor flytning til Frankrig har min mand genoptaget sin interesse i gammelt fotografisk grej. Han har rensat og repareret mange klassiske klenodier, som ellers ville være blevet smidt ud. Det smukt fremstillede IPA N 201 er et af dem. Det er alt, hvad jeg kan fortælle om J.P.A. kameraet, og hvor det har befundet sig de sidste 70 år. Det er nok fair at antage, at kameraets stand har været nogenlunde pæn siden krigsårene eller endog længere tilbage. Men tidligere.....”

Susan P. Lang (født Poolton)

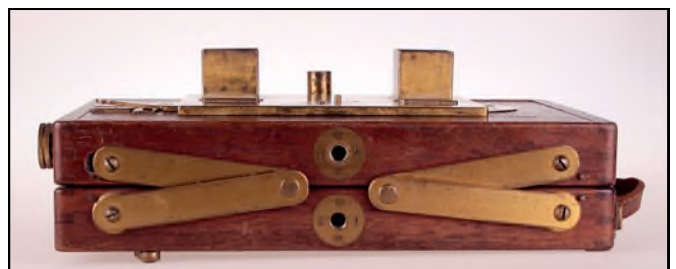





# De Tre Søstre

## Contax II, Kiev II og Contax Jena

*Frede Hansen*

Perioden efter afslutningen af Anden Verdenskrig var kaotisk for Zeiss-fabrikkerne. Fabrikken i Dresden blev, ligesom mange andre fabrikker, hårdt medtaget af de allieredes luftbombardementer. Produktionslinjen for Contax-kameraer, der var blevet pakket sammen i 1943 og formentlig blev opbevaret på Reick-fabrikken, slap dog ret uskadt igennem.

Amerikanske tropper ankom til Jena den 13. april 1945, og de flyttede hurtigt en række Zeiss-medarbejdere samt tegninger, objektiver, kameraer osv. fra Zeiss-fabrikernes egen samling til den vestlige del af Tyskland. Amerikanerne demonterede også maskiner til objektivproduktion – men disse maskiner ender efter en sovjetisk protest senere i Krasnogorsk hos KMZ.

De amerikanske tropper forlod den 30. juni 1945 Jena og de dele af Tyskland, der skulle være under sovjetisk administration – og de russiske tropper rykkede så ind den 1. juli 1945. Den sovjetiske militæradministration SMAD beordrede, at Jena-fabrikken igen skulle gå i gang med at producere objektiver som en del af krigsskadeerstatningen. SMAD beordrede også, at Zeiss-fabrikkerne i Saalfeld og Gera skulle gå i gang med kameraproduktionen – specielt Contax-kameraer. Dette var tænkt som en midlertidig foranstaltning, indtil Dresden-fabrikken igen kunne producere.

I efteråret 1945 blev de produktionsanlæg, der var i Dresden, og også en stor del af dem, der var i Jena, pakket ned og sendt til Zavod Arsenal i Kiev med jernbane. Men det er ret sikkert, at de aldrig nåede frem til Arsenal. Formentlig blev vognene stående på nogle rangerspor et sted – og derefter glemt.

De sovjetiske krav om, at man skulle levere Contax-kameraer igen fra starten af 1946 viste sig at være helt urealistiske. Dels gik genopbygningen af fabrikkerne langsomt, og dels udviste mange af medarbejderne hos Zeiss civil ulydighed. Oprin-

deligt var det planen, at Contax-produktionen skulle genoptages i Dresden, men fabrikkens tilstand gjorde, at det i stedet blev Jena, hvor kameraerne skulle fremstilles. Zeiss-fabrikken i Jena havde ikke tidligere fremstillet kameraer, så det var en meget stor opgave for den resterende bemanning at lave konstruktionstegninger til Contax II og III, bygge de nødvendige maskiner, lave prøveeksemplarer osv. Også selvom de selvfølgelig blev støttet af Zeiss-fabrikkerne i Dresden.

SMAD satte flere tidsfrister, som ikke blev overholdt – men i slutningen af 1946 er man endelig så langt, at man tror på, at en produktion snart kan starte. SMAD havde også problemer med, hvad kameraet skulle hedde. Først satser man på Contax skrevet med kyrillisk skrift, derefter kommer navnet Volga på banen (måske var det tanken, at den sovjetiske Contax-fabrik skulle ligge i Stalingrad), men man ender med navnet Kiev, da det er klart, at Zavod Arsenal i Kiev er stedet, hvor den sovjetiske produktion skulle finde sted. Samtidig med dette sker der løbende en demontering af maskiner, der flyttes til Sovjetunionen.

Endelig i august 1947 er man så langt, at der er fremstillet 50 Contax II og 19 Contax III kameraer i Jena. Der har muligvis været en mindre serie inden dette tidspunkt med kameraer i nummerserien 194601 - 194626. Kameraerne fra august 1947 er mærkelige. De har alle to numre. Dels et "Zeiss"-nummer i serien 5901 - 6100 og dels et sovjetisk nummer i serien 470001 - 470135 (6 cifre). Nogle kameraer har navnet Contax. Andre er præget med Kiev.

Objektiverne for disse kameraer er som oftest Sonnar T 5 cm F=2.0 i nummerserier 2700000 – 2900000, der er fremstillet i Jena i 1944/45 på bestilling af det tyske militær. Men objektiverne blev aldrig leveret. Den største del af dem blev sendt til KMZ, men nogle blev tilbage i Jena. Da lagrene af disse objektiver var brugt op, blev nye objektiver produceret i Jena, og de er alle i nummerserier, der starter med 3000000. Denne første



serie af kameraer er tydeligt meget tæt på de sidste Contax II kameraer, der blev produceret i 1943. Ligeledes i 1947 produceres Kiev-kameraer i serien 47051 - 47500 (5 cifre). De fleste af disse er lavet af Contax-dele. Og der laves også, enten i 1947 eller 1948, Jena-Contax i serien 11751 - 11950.

Zeiss i Jena havde endelig fået Contax-produktionen bygget op fra stort set bar bund. SMAD havde jo mistet den første sending med maskiner til Contax-produktion, og man havde, da det var blevet bestemt, at kameraproduktionen skulle være i Jena, ladet, som om dette var en permanent beslutning. Men i virkeligheden gik det ud på at få Zeiss til at opbygge nye produktionslinjer. SMAD beordrede så igen, at det meste af produktionsanlægget skulle demonteres og fragtes til Zavod Arsenal. Dette skete i slutningen af 1947, og samtidig skulle en række Zeiss-medarbejdere til Sovjetunionen for nogle år.

Præcis hvornår denne overflytning sker, er ikke klart. Nogle kilder mener, at hele produktionen af Kiev i 1948 sker i Jena (serien 48501 - 482500). En række af disse kameraer har stadig tydelige Contax II-kendetegn. Kiev-produktionen i 1949 (serien 49501-496000) formodes dog at have fundet sted hos Arsenal i Kiev. I de første år "nulstiller" man ikke nummerserierne på Kiev, som man senere gør det.

I både 1948 og 1949 fremstilles der imidlertid også Contax-kameraer i Jena. I disse to år er det kameraer i serierne 11751-11950, 14551-14700, 15201-15450 og 18051-18350. Endvidere produceredes der en Contax-serie i 1950 (27801-28100), og i perioden 1951-56 kommer kameraer i serien 30501-30600. Såvel Kiev- som Contax-Jena-kameraerne får langsomt deres egne karakteristika, der adskiller dem fra Contax II.

### **Contax III**

Som nævnt ovenfor blev der også fremstillet nogle få Contax III-kameraer i 1947 i Jena. Der kom aldrig en egentlig produktion af Contax III i gang. I Kiev derimod blev de første Contax III-kopier lavet allerede i 1949 (Kiev III). Men det er først i 1952, at man for alvor får gang i produktionen af Kiev III-kameraer. Zeiss og SMAD bestilte allerede i oktober 1945 10.000 belysningsmålere hos Zeiss Ikon-fabrikken i Stuttgart, men de blev aldrig leveret. Så her har man formentlig forklaringen på, hvorfor Kiev III-kameraet først kom i produktion flere år efter.

## **Lidt om de tre kameraer**

### **Contax II**

Zeiss Ikon AG introducerede Contax I i 1932 som et svar på Leica. Contax I blev fremstillet i perioden 1932–36, og der kom i denne periode forskellige varianter på markedet. Contax II blev introduceret i 1936 og ser en del anderledes ud end Contax I. Contax II bliver produceret i Dresden hos Zeiss Ikon AG indtil 1943.

Nummersekvenserne for Zeiss-kameraer (alle – ikke kun Contax) starter med et bogstav. Dette omsættes til et årstal som følger: **Z 1935/6, A 1936, B 1936, C 1936/7, D 1937, E 1937, F 1937/8, G 1938, J 1938/9, K 1939, L 1939, M 1940/42, N og O 1941/3.**

### **Kiev II**

De første Kiev II-kameraer så dagens lys i 1947, og produktionen er i de første par år ret begrænset. Fra 1950 produceredes der dog et stort antal kameraer pr. år. De første Kiev II-kameraer er lavet af tyske dele i Jena, men der kommer gang i produktionen i Kiev i løbet af 1948-49, og kameraet bliver mere og mere lavet af sovjetiske dele.

Objektiverne er i starten Zeiss Sonnarer (der findes Zeiss-stempler inde i objektiverne) pakket ind i tyske/sovjetiske efterkrigshylstre (ZK-objektiver – eller Sonnar Krasnogorsk). Senere kommer så de rent sovjetiske ZK-objektiver og sidenhen Jupiter 8. I starten "laves" objektiverne til Kiev hos KMZ og ikke hos Arsenal i Kiev. De sovjetiske kameraer er normalt lette at tidsbestemme. De starter som oftest med de to sidste cifre i årstallet. Kiev II-kameraerne starter således med 47XXX, derefter 48XXXX osv. Nummeret er stemplet i tilbehørsskoen.

Reference (5) har analyseret en række kameraer, og konklusionen for Kiev er, at Kiev 47 minder mest om Contax II, Kiev 48 og 49 minder mere og mere om Contax Jena, og fra Kiev 1949 starter den rent "sovjetiske" æra.

### **Contax Jena**

Disse Contax II-kameraer blev produceret fra 1947 hos Zeiss i Jena. Objektiverne er i starten typisk Sonnar T 5 cm F=2,0 fremstillet i Jena i 1944 og 1945. Senere er det Sonnar T 5 cm F=2,0 fremstillet i Jena efter krigen. Disse objektiver har alle numre i 3XXXXXX-området. Det er tilsvarende objektiver, der findes på det sovjetiske

TSVVS-kamera. Contax Jena starter med numre omkring 11000 – bortset fra en nulserie. Og slutter med numre under 30600. Det er ikke helt klart, hvordan disse numre er fordelt. Senere i artiklen findes en tabel med et kvalificeret gæt. I alt er der kun fremstillet cirka 1.500 Contax Jena-kameraer. Nummeret er stemplet i tilbehørsskoen samt på bagstykket af kameraet. (De to numre bør matche, for at man er sikker på at delene hører sammen). Produktionen af Contax Jena blev således meget begrænset, og den tjente formentlig som basis for den senere produktion af Kiev hos Arsenal.

Zeiss Ikon i den sovjetisk besatte zone arbejdede intenst på at færdiggøre et 35 mm spejlreflekskamera. Prototyper var allerede produceret i Dresden i 1940, men på grund af krigen kom man ikke videre.

I 1947 blev det offentliggjort, at kameraet var på vej, og i 1948 blev en prototype vist på en messe i Stockholm. Og så endelig kom Contax S på Leipzig-messen i 1949. Zeiss Ikon AG i den vestlige del af Tyskland blev ved målsøgerkameraet og introducerede på Photokina i 1950 Contax IIa.



Zeiss Ikon Contax II



Carl Zeiss Jena Contax



Arsenal Kiev

Men lad os vende tilbage til de tre Contax II søstre. Først ser vi her typiske fotografier af de 3 kameraer (fra reference (3)).

Hvor er forskellene på disse tre kameraer? Vi ser kun på de forskelle, der virkelig kan bruges til at skelne mellem disse tre. (Der er mange andre forskelle. Sasaki (reference (3)) arbejder med over 10 kendetegn for disse kameraer.)

- Tilbehørssko
- Frontplade
- Søger
- Ring omkring selvudløser
- Bagstykke

Lad os se nærmere på de enkelte punkter:

Det skal dog bemærkes, at specielt i 1947 og 1948 ser man meget blandede kendetegn, fordi kameraerne som oftest er lavet af dele, der var produceret til Contax II.

### Tilbehørssko

Stemplerne i tilbehørsskoen er forskellige for de tre kameraer. Her er vist eksempler taget fra reference (5).

Contax tilbehørsskoen har afrundede kanter, mens Contax Jena har skarpe kanter. De første Kiev har en sko, der er meget lig Contax II, senere skifter den til at ligne Contax Jena-versionen.



### Frontplade

Frontpladerne på de sidste Contax II og Contax Jena minder om hinanden. Her er vist eksempler taget fra reference (3).

Kiev-graveringen startede med type 1, derefter kom nogle kameraer med type 2, hvorefter man så vendte tilbage til type 1. Type 3 ser man først fra 1950.





Det er også værd at bemærke, at de tidligste Kiev II har frontplader, der oprindeligt var stemplet med Contax. Dette er "fjernet" ved at presse frontpladen på et plant underlag og så efterfølgende gravere "Kiev" på fronten. Dette kan tydeligt ses på bagsiden af denne type af kameraer. Her er et eksempel på en Kiev fra 1947 (reference (4)).



### Ring omkring selvudløseren

Det frie stykke metal omkring selvudløseren er på Contax II og Kiev forkromet. På Contax Jena er det lakeret sort.

### Bagstykket

På de fleste Contax Jena er bagstykket lavet af messing, og kameraet er derfor tungere end et Contax II. Kameranummeret er endvidere også stemplet ind i bagstykket. Der findes dog enkelte Contax Jena, hvor bagstykket er sprøjtetstøbt. Der er lidt diskussion om, hvorvidt disse Contax Jena er forfalskninger, men dette er ikke helt afklaret. Men det er vigtigt, at kameranummeret også findes i bagstykket.



### Objektiver

Som nævnt ovenfor var der formentlig nogle tusinde Sonnar T 5 cm i Jena ved slutningen af krigen.

En del af disse blev brugt til de første kameraer produceret i 1947 i Jena, men de fleste blev sendt til KMZ i Krasnogorsk, hvor de dukker op både til Kiev- og FED-Zorki-kameraer.

Kiev II- og Contax Jena-kameraerne er som oftest udstyret med en Sonnar F=2,0, men der ses også enkelte med Sonnar F=1,5. For de objektiver, der er produceret inden slutningen af krigen, stemplede Zeiss et nummer ind i objektivsatsen som vist her (se på side 9).

I dette tilfælde er der tale om en Sonnar T 5 cm F=2,0 med nummeret 2709333. På satsen står der 709333.

Dette objektiv er monteret med en LTM-fatning (Leica-skruegevind) af ret dårlig kvalitet, og spørgsmålet er, om dette er foretaget i Jena under eller efter krigen.

### Søger

En Contax II- og en Kiev-søger har et gyldent skær fra afstandsmåler-mekanismen. En Contax Jena har et gråt skær.

Mange af de tidlige russiske ZK-objektiver viser også dette Zeiss-nummer på satsen, når man skiller dem af. Dette gælder såvel dem i Contax-fatning til Kiev som dem, der blev anvendt til FED-Zorki-kameraerne.

### Kiev-kameraer

Kiev II-produktionen kom som sagt rigtigt i gang i Kiev i 1950 og fortsatte op til 1987. Her afløses den af Kiev IIa – og senere kommer Kiev IVa.

Produktionen af Kiev III-kameraerne kom først rigtigt i gang i 1952, og i 1955 kommer Kiev IIIa. Denne afløses af Kiev IV i 1957 og så endelig af Kiev IVa i 1976. I alt blev der produceret sovjetiske Contax'er i et styktal, der langt overstiger, hvad der blev produceret i Tyskland både før og efter krigen. Det nøjagtige produktionstal kendes ikke, men forsigtigt sat er det over 500.000 Kiev-kameraer, der blev produceret hos Zavod Arsenal.

### Referencer:

- (1) Von der Carl Zeiss Jena-Contax zur Kiev. Photodeal III/2001. Bernd K. Otto.
- (2) Kiev und ihre Varianten. Photodeal II/2011. Fred Knöferl.
- (3) Contax to Kiev. A report on the Mutation. Minoru Sasaki.
- (4) Kiev Rangefinders. Peter Hennig.  
<http://www3.telus.net/public/rpnchbck/zconrfKiev.htm>
- (5) The migration from Contax to Jena and Kiev. Larry Gubas.  
<http://www.zeisshistorica.org/sample.html>  
[http://www.freelists.org/post/rollei\\_list/OT-PostWar-T-coated-Sonnar-250-lens,6](http://www.freelists.org/post/rollei_list/OT-PostWar-T-coated-Sonnar-250-lens,6)
- (6) Historien om Contax. Zeiss Ikon i tiden 1932 - 1962. Peter Hennig.
- (7) Auf den Spuren der Contax. Hans-Jürgen Kuč.





## Tidslinje

	Contax II	Kiev II	Contax Jena
1936 - 1942	Contax II produceres i Tyskland.		
1947		Kiev II fra Jena	Contax Jena
1948		Kiev II	Contax Jena
1949		Kiev II	Contax Jena
1950		Kiev II	Contax Jena?
1951		Kiev II	
1952		Kiev II	
1953		Kiev II	
1954		Kiev II	
1955		Kiev II	

Contax Jena- og Kiev-numre m.m. (fra reference (1))

De følgende numre er langt fra sikre. Men de giver en indikation af, hvad der i årene efter krigen blev produceret hvor og hvornår.

Numre	År	Antal	Kommentar
194601-194626	1946/47	25	Nulserie af 25 Contax Jena
5901-6100 470001-470135	1947	??	Serie af Contax Jena og Kiev fremstillet i Jena
47051-47500	1947	450	Anden serie af Kiev fremstillet i Jena
11751-11950	1948	200	Contax Jena
48501-482500	1948	2000	Kiev fremstillet i Jena (formentlig)
14551-14700	1948-1949	150	Contax Jena
15201-15450	1949	200	Contax Jena
18051-18350	1949	300	Contax Jena
492501-496000	1949	3500	Kiev fremstillet i Kiev
27801-28100	1950	300	Contax Jena inklusive mere "luksus"prægede typer
30501-30600	1951-?	100	Contax Jena



## Billedgruppen

*Gerhard Ryding*

### Mødereferater

5. marts 2015.  
Af Lennart Weber

#### Fine børnefoto

På billedgruppens møde 5. marts gav medlemmerne en fin orientering om de meget forskelligartede emner, de hver i sær arbejder med. Og der var en god og engageret debat om mange af disse temaer.

Derefter viste Gerhard Ryding ca. 70 eksempler fra sin meget omfangsrige og meget fine samling visitkort af børn med lejetøj. Samlingen er grupperet i forhold til det lejetøj, som børnene ofte har været fotograferet med, en stor del med bamser. Bl.a. viste Gerhard en del fotos hvor børn er fotograferet på gyngeheste og andet lejetøj, der kan bevæges.

Ved et nærmere studie af disse billeder af børn på gyngeheste, kan vi konstatere, at det kun var drengebørn, der blev fotograferet på gyngeheste. Det var åbenbart ikke noget for piger.

Og vi ved alle hvor svært det er at fange børns opmærksomhed til en kameralinse. Dertil kommer, at datidens fotografer ikke havde blitz eller andre former for ekstra lys, så gode fotos krævede, at børnene var i ro. En imponerende og meget flot samling, der høstede stor anerkendelse på mødet.







Torsdag 23. april.

Af Jan Rasmussen og Ole Hesager

Der var 16 fremmødte denne aften, og mødet startede med en runde siden sidst. I runden fortalte medlemmerne om nye fund, igangværende forskning og skriveprojekter.

Lennart fortalte, at der vil blive afholdt en samlermesse den 11. og 12. september i Frederiksborghallen. Andreas var utilfreds med Bruun Rasmussens auktioner, som havde sat masseproducerede maskinkopier af Da Capo på auktion. Som afslutning på runden fortalte Niels om et fund af et panoramafotografi. Niels besidder stor erfaring og viden i disciplinen: Skil et kamera ad og saml det igen, og det virker!! Men han har også en dille med at tage panorama- og 360° fotografier fra toppen af høje kirketårne. Niels' begejstring fik dette korte orienteringspunkt til at blive en spændende fortælling om jagten på historien bag dette panoramafotografi af Amalienborg. Fotografiet er taget af den norske fotograf Espedal fra Stavanger ca. år 1921 med et Kodak Eastman Cirkut No. 8 panoramakamera. Niels efterlyste samarbejde med "efterforskere", hvem har bestilt hvornår, og findes der flere kopier?

Aftenens foredragsholder Ann Vibeke Knudsen fortsatte der, hvor Niels slap. Ann Vibeke har en passion for gamle fotografier. Når hun falder over et nyt motiv, begynder ofte en ny dybdeborende

**Panorama** *Fra billedgruppens møde d. 23. april 2015.*

proces, hvor hun kommer i kontakt med mennesker, der hjælper på vej til ny viden. Ann Vibeke har en hjemmeside, hvor hun deler sin glæde over de gamle fotografier og deres historie. Hos fotografen bliver man "forevigt for evigt", og det kan være lige meget med et billede, hvis ikke nogen ser det.

[www.fotohistorie.com](http://www.fotohistorie.com)

Ann Vibeke fortalte denne aften om de tidlige fotografier, fra kort efter fotografiets opfindelse. Med udgangspunkt i to meget gamle visitkortfotografi album fik vi fortalt historien om de afbillede personer. Samtidig fik vi et indblik i historien bag disse fotografier, som kunderne havde benyttet. Spændende så meget historie, der kan trækkes ud af to simple album.

Vi blev også præsenteret for tidlige bornholmske fotografier, som Ann Vibeke i mange år har beskæftiget sig med. Bl.a. andet om Bornholms første kvindelige fotograf Magdalene Hansen (1866-1931) og senere otte andre kvindelige fotografier. Man bliver i godt humør, når man hører den entusiasme og fortælleglæde, Ann Vibeke lægger for dagen.

Tak for en god aften.

# Møderækken

Torsdag 24.9.

## Sommerens Fund

Dette møde er jo som altid med emnet ”sommerens fund”. Kom og fortæl og vis hvad du har oplevet, fundet, set og hørt.

Det bliver en aften, hvor vi kan få rigelig tid til at snakke igennem. Husk også at tage billeder med til salg eller bytte.

Torsdag 5.11.

## Byen rundt med sporvogn

Aftenens foredragsholder er Flemming Jakielski.

Jeg mødte Flemming sidste år til et transportmøde, hvor jeg så nogle gode københavnske sporvognsfoto med et dejligt gadeliv omkring. Flemming fortalte godt om vogntyper og detaljer.

Alle er velkomne, så mød talstærkt op glæd jer til en nostalgisk aften. Hvis nogen har sporvognsbil- leder, så tag dem endelig med.



**Kaffesporvognen** Billedet er taget af afdøde Per G. Jacobsen og viser en af de dengang kendte IRMA kaffesporvogne. Ses her på linie 10 ved vendesløjfen ved Emdrup i 1957. Bemærk iøvrigt fotoforretningen i baggrunden.

**Linje 16** Billedet af linie 16 på Nørrebro- gade er fra 1966 og er taget af Per B. Pedersen fra Sporvejshistorisk selskab. Et meget typisk Københavnerbillede med bl.a. postkassen i forgrunden.



# Bog & Udstillingsomtale

*Svend Erik Jeppesen*

**John T. Lauridsen**

***Tidsbilleder - Danmark i Hitlers Europa***

**224 sider**

**269,95 kr. (vejl.)**

Af Klaus-Eckard Riess

*Danmark i Hitlers Europa* er en god og meget rammende titel for de 200 fotografier, som John T. Lauridsen har udvalgt og kommenteret i denne billedbog om den mest dramatiske periode i Danmarks nyere historie.

Inddelt i 30 afsnit, med for det meste ret så ud-sagnsfulde billeder, følger vi besættelsestidens begivenheder. Vi fornemmer støvletramp, luft-alarmer, strejker, brag fra sabotageaktioner og den for de fleste danskere besværlige hverdag.

Ved en sammenligning med billeddokumenter fra andre af verdenskrigens brændpunkter fortæller nærværende *Tidsbilleder* dog også, at Danmark slap nådigt igennem det ragnarok, som Hitler og hans mange følgesvende kastede Europa ud i. Ca. 2/3 af bogens illustrationer er taget af anonyme fotografer. Derimod kan jeg med tilfredshed konstatere, at jeg har stiftet personligt bekendtskab med flere af de navngivne. Billedet på bogens side 211 skal heller ikke gå ubemærket hen. Den engelske soldat, der på befrielsens dag er rullet ind over den danske grænse, foreviger de glade danske piger med fingeren på udløseren af et Kine Exakta fra Dresden.

**Kirsten Jacobsen og Gregers Heering**

***Majestic Mærsk***

***32 døgn om bord på verdens største skib.***

***En logbog***

**304 sider**

**425 kr. (vejl.)**

Gyldendals forlag har udgivet en stor og imponerende bog om verdens største containerskib. Den omfattende og fortællende tekst er skrevet af Kirsten Jacobsen.

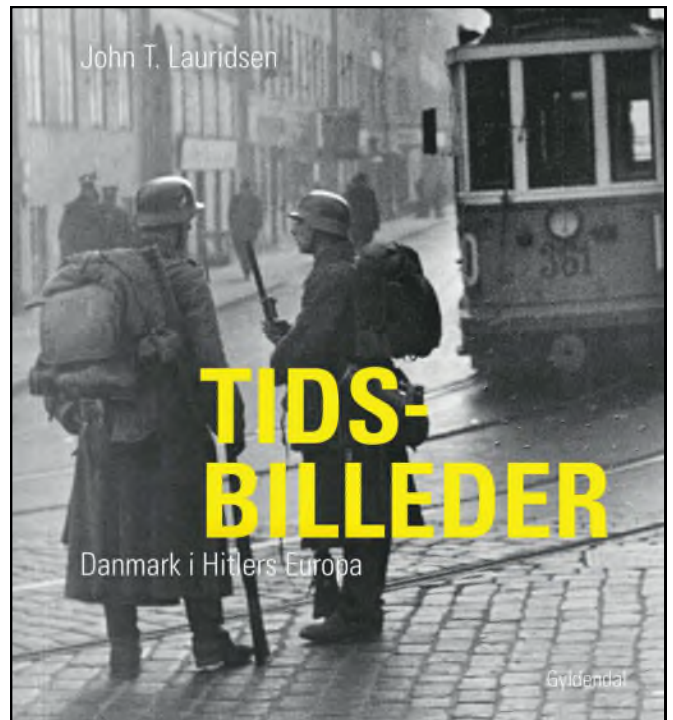

Fotografen Anders Heering har taget de mange flotte billeder, hvis fotografiske udtryksform hver enkelt læser kan vurdere med sit eget billedsyn.

# FÆRØERNE 1911

– set af den danske fotograf Anders Peter Hansen

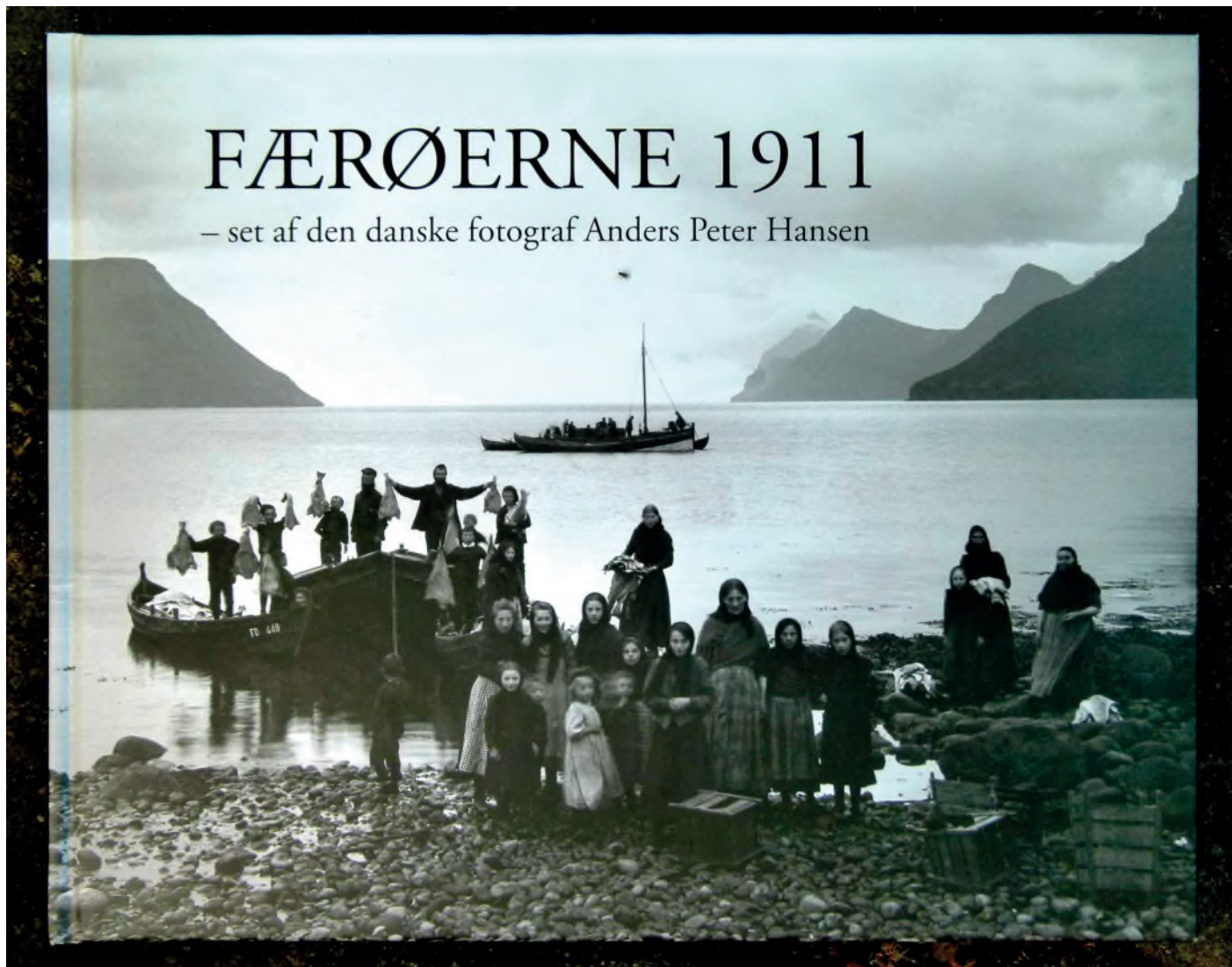

## En rejse til Færøerne med en dansk fotograf i 1911

Af Ann Vibeke Knudsen.

Der skrives og udgives heldigvis bøger om fotografer i dette land. Ikke mindst af historiske foreninger og folk, der på bedste ildsjælevis har ladet sig fange af en sådan fotopassion. Det kan være svært at finde bøgerne, aviserne anmelder generelt blot publikationer af kendisser og med emner, der er aktuelle og oppe i tiden. Det var da også noget af et tilfælde, at jeg opdagede Steffen Stummann Hansens dejlige bog om den danske fotograf Anders Peter Hansens billeder fra Færøerne 1911.

Jeg samler gerne på fotografiske postkort. Det kan være små perler, både kulturhistorisk og fotografisk. Jeg tager dem under alle omstændigheder med, når fotografens navn er på kortet, for så kan de åbne op for en verden af ny viden, fotografisk kunst og kulturhistorie.

Postkortet med de mange folk og heste ved en større gård havde jeg blot taget med pga. fotografens signatur. Ellers er der ingen oplysninger på kortet, som er ubrugt. Men hvem var nu denne Hansen? Bjørn Ochsners uundværlige værk, ”Fotografer i og fra Danmark til og med år 1920” fra 1986 er biblen, når man skal identificere en fotograf. Han var nævnt, men uden oplysninger. Nå, så må man ty til ”Google”. Og jeg skal da love for, at det gav ”pote”. Fotografen er Anders Peter Hansen, 1870-1948, uddannet som mejerist, men startede i 1909 sin egen fotovirksomhed i Brabrand ved Aarhus. Det var så også her, jeg opdagede Steffen Stummann Hansens bog om Færøerne. Læste om den – og så måtte jeg have bogen! Og tak for det.

Når man er ”fotonørd”, optaget af fotografiets historie, fotografernes billedverden og ikke mindst de fortællinger, der altid findes inde i et billede, og som det er en vældig udfordring at finde frem, så var Steffens beretning om, hvordan de færøske billeder var kommet til veje, en historie,



vi – nørderne - holder af: En fotograf havde, efter A.P. Hansens død i 1948, af dødsboet erhvervet en samling glasplader, herimellem ca. 140 glasplader med motiver fra Færøerne. Dem overlod han til en færøsk kollega, fotografen Per á Hædd i Tórshavn. Og det er dem, der ligger til grund for Steffens bog med Hansens billeder. Steffen skriver, at fotografierne vidner om ”talentfuldt, professionelt arbejde”, det er ikke kunst, men ”billederne er af høj kvalitet og velkomponerede”. Ja, bestemt.

Steffen Stummann Hansen skriver også, at A.P. Hansen var pioner i den fotografiske formidling af bygdefolket på Færøerne – og det er uden tvivl i den sammenhæng, at A.P. Hansens indsats skal vurderes. Steffen har, som historiker, gjort en indsats for at finde ud af, hvem A.P. Hansen var, og selvfølgelig især for at finde kilder til hans rejse på Færøerne. Fra at være en totalt ukendt fotograf er det lykket for Steffen at sætte mange ord på A.P. Hansen og hans ophold på Færøerne fra 16. juni til måske sidst i august 1911. Det må have været rigtigt spændende for en færing at identificere de mange billeder og ved hjælp af dem kunne følge fotografen på hans rejse på Færøerne. At det har taget lang tid, undrer ingen. Bogen har da også, særdeles nyttigt, et kort over Færøerne med angivelse af de bygder, A.P. Hansen besøgte. I et slutkapitel får vi fotografens livshistorie – flot – det hele er med. Samt nogle tanker om det at fotografere på Færøerne – og endda lidt færøsk fotohistorie.

Bogens hoveddel fyldes naturligvis af fornemme gengivelser af A.P. Hansens færøske billeder. Han

er ankommet til Streymoy (Nordstrømø), hvor Tórshavn ligger, her besøgte han både bygder og hvalfangerstationer. Han drog videre mod øst for at slutte helt ude i Hattarvík på Fugloy. På det sidste billede fra Fugloy ser vi mænd komme hjem fra fuglefangst, belæssede med søfugle – de bliver modtaget af familien, kvinder og børn. Billedrejsen slutter i Tórshavn, bl.a. med et pragtfuldt billede af en vandmølle ved et uldspinderi.

De mange fantastiske billeder ledsages af meget præcise, faktuelle beskrivelser af det, vi ser. Det er historikeren, Steffen Stummann Hansen, der har spidset pennen. Vi får navne og data på stort set alle de personer, vi ser, facts om stederne, oplysninger om bygder og indbyggerantal i 1911. Der må have været en slægtsforsker med hen over billederne, og på den måde får billederne en særlig slægts- og lokalhistorisk værdi for færing, hvor alle vist mere eller mindre kender alle.

A.P. Hansens fotografier fra Færøerne er fantastiske. Hvilke stemninger, hvilket folkeliv, hvilken verden får vi ikke indblik i. Fjeldene, det træløse landskab, den smukke, smukke natur, de primitive træhuse med tørvetage, livet der var så tæt knyttet til natur og vejrlig. Menneskene, præget af det barske liv, karakterfulde personschildringer som af kongsbonden i bygden Oyri, kirkegængerne i Norddragøta, skolebørnene i Oyndarfjørður og David Mathias Joensen og familie i Húsar.

Historien om den omrejsende fotograf 1911 synes ikke at være enkeltstående, som Steffen Stummann Hansen antyder. Der var mange fotografer i de år, der ikke orkede eller kunne leve af atelier-



fotografering alene, man skulle gøre mere og tænke anderledes for at tjene tilstrækkeligt. Det var generelt blevet nemmere at rejse rundt i landet, ligesom den fotografiske teknik var blevet enklere. (I fotografiets barndom i 1840-1860erne var der også omrejsende fotografer, men da var både rejseforhold og fototeknik helt anderledes komplicerede.) I 1910-1920erne var der flere rejsefotografer, som reklamerede med, at de dels fotograferede gårde og ejendomme, dels skoleklasser og andre grupper. Det må have været ”oppe i tiden” og en medvirkende grund til A.P. Hansens beslutning om at fotografere på Færøerne. Steffen Stummann Hansen diskuterer også A.P. Hansens rejseforhold på Færøerne, som endnu ikke har været for lette – og stiller spørgsmål ved, hvorfor han tog netop til Færøerne.

En styrke ved bogen er, at det ikke alene er en nostalgisk rejse i det utrolige landskab, men et indblik i det liv, man levede dengang for 100 år siden. Hansen tog billeder, der var velegnet til postkortproduktion såvel som portrætter af ganske jævne mennesker – fotograferet i det åbne landskab. Anmelderen var selv på Færøerne for snart 40 år siden. Og genkender og nyder – trods de mange års forskel – billederne af de små bygder i fjordene, de gamle trækirker, de særlige fæ-

røske både, dyrene, menneskene.

Hvis man skulle være kritisk, er der dog en ting, som måske kunne have været gjort anderledes. Billedteksterne er for formelle og præcise. Jeg kunne godt have tænkt mig, at forfatteren var gået meget mere ind i billedets egen fortælling og havde lukket det særlige færøske op for os. Der kunne være ord om huse og tørvetage, om fangst og landbrug, om bådene, klipfisken. Om skolevæsenet og de fine små bygdekirker, som er så velbevarede på Færøerne. Om naturen – og maden, de tørrede fisk ved gavlene. Om menneskene, deres påklædning og redskaber. Der ville være rigelig plads til de mange navne og persondata i noterne bag i bogen.

Men tak til Steffen for at have givet os en så pragtfuld bog. Den er gennemarbejdet og fyldt med ny viden. Han har vist os en samling billeder, der giver et enestående indblik i den færøske hverdag for over 100 år siden. Kultur- og fotohistorisk har bogen stor værdi.

Bogen er desværre pt. udsolgt. Vi håber, det lykkes for Steffen at få den genoptrykt.







### **Usikker fremtid for Danmarks Fotomuseum**

**Herning Kommune har reduceret driftstilskuddet med 80 %, og derfor er fotomuseet truet af lukning.**

- Vi giver ikke op og kaster håndklædet i ringen, udtaler bestyrelsesformand Keld Nielsen.
- Vi mener, at Danmarks Fotomuseum har et internationalt format med en unik og enestående samling og udstillingsvirksomhed, der bør bevares for eftertiden; men det mener Herning Kommune åbenbart ikke, fortsætter en skuffet Keld Nielsen.

### **Et specialmuseum**

Danmarks Fotomuseum blev grundlagt i 1984 af fhv. fotohandler og museumsleder Sigfred Løvstad, der sammen med den visionære venstreborgmester N. O. Hansen kunne se mulighederne i at etablere et specialmuseum for fotografien og en anderledes turistattraktion i Herning.

Sigfred Løvstad donerede sin private samling til den selvejende institution, og ved samme lejlighed deponerede Nationalmuseet dets fotohistoriske samling. Sidenhen er museet blevet begunstiget med utallige donationer fra private og fotohandlere, og i 2002 donerede Nordisk Film hele dets historiske samling af professionelt filmproduktionsudstyr.

På Danmarks Fotomuseum er det her muligt at se og opleve både hverdagens fotografi og udvalgte tekniske højdepunkter og almindeligheder fra mere end 175 års aktivitet inden for området.

### **Protector**

I år 2000 blev Hans Kongelige Højhed Prins Joachim protector for Danmarks Fotomuseum. Dette

betragtes som en anerkendelse og påskønnelse af det arbejde, der er gjort og gøres for fotografiens historie og de fotografiske effekters bevarelse.

### **Højne fotokunsten**

I de senere år har Danmarks Fotomuseum markeret sig via sine skiftende fotoudstillinger af nationale og internationale fotografer, og museet har været med til at højne fotokunsten som ét af de få steder, der er tilbage i Danmark. Det er især museets censurerede fotoudstilling, der har vakt publikums begejstring.

### **Turistattraktion**

- I sommerperioden er op mod 75 % af fotomuseets besøgende vestkystturister, siger Keld Nielsen. Museet er én af Hernings få attraktioner, der markedsfører sig overfor turismen. Og det har museet haft succes med – og afledt heraf er det også med til at give aktivitet og handel i bymidten, forklarer Keld Nielsen.

### **Fremtiden**

- Vi skal nu have lagt et fornuftigt budget for fotomuseet med kraftige nedskæringer på udgiftssiden – deriblandt markedsføring – for at se, om det er muligt at drive museet videre, siger Keld Nielsen.

- Og hurtigst muligt skal vi i kontakt med en anden kommune, der er interesseret i at overtage et etableret og fuldt funktionsdygtigt specialmuseum, slutter Keld Nielsen.

*Yderligere oplysninger: bestyrelsesformand Keld Nielsen, tlf. 97 40 66 44 eller museumsleder Bjarne Meldgaard, tlf. 97 22 53 22.*

*www.fotomuseum.dk.*

# Medlemsorientering

## Møder, foreningsmeddelelser, anvisningssalg og nyheder

*Svend Erik Jeppesen*

### Generalforsamling

**Referat af generalforsamling den 18. april 2015 afholdt i Østergades Forsamlingshus, Østergade 33, 5500 Middelfart**

Formanden Svend Hugo bød velkommen.

#### 1. Valg af dirigent

Bjarne Meldgaard valgtes til dirigent. Dirigenten takkede for valget og konstaterede, at generalforsamlingen var lovligt indkaldt. Han gav herefter ordet til formanden.

#### 2. Formandens beretning

Formanden konstaterede, at der nu var gået endnu et år, og at selskabet til december har eksisteret i 40 år. Det var nu 16. gang, han skulle fremlægge bestyrelsens beretning, og han startede med at gennemgå de aktiviteter, der havde været siden sidst. Efter sommerferien startede vi med septembermødet i København. Det stod i Italiens navn, og Elo Lundin Christensen fortalte om de mange italienske kameramodeller der findes. Oktober startede med et møde i Middelfart med loppemarked, miniudstillinger og foredrag om Pentacon ved Klaus-Eckard Riess. Oktober måneds møde i København var det rene skrot. Ingen foredrag, men masser af skrot til meget rimelige priser. November i København var et foredrag af Klaus-Eckard Riess. Her var det billedmanden og historiefortælleren, der fortalte om den amerikanske fotograf Alice Austen og hendes liv og færden. Julemødet i København var med loppemarked og anvisningssalg. Det ser ud til at være en succes at holde det om lørdagen, så det vil vi fortsætte med.

På Københavnermødet i januar fik vi besøg af Bjarke Ahlstrand fra One of Many Cameras. Han fortalte om og viste eksempler på, hvordan man kunne blande gammel og ny teknik. Det er helt sikkert en niche, vi vil se mere til i fremtiden.



Middelfartmødet i januar var med loppemarked, miniudstillinger og et foredrag om krigen på farvefilm mellem Kodak og Agfa fortalt af Hans Elfeldt Bonnesen. Her syntes formanden, at det var på sin plads at nævne John Mikkelsens overdådige frokost og sige tak, fordi John velvilligt stiller op. Det er en ikke helt lille opgave. Til forsamlingsens store applaus overrakte formanden derfor lidt fremkaldervæske til John. Februar mødet var en fortælling om de mange små og næsten ukendte fotofabrikker i Freital, fortalt af Klaus-Eckard Riess. I marts afholdtes sæsonens sidste møde i København. Det var historien om Kirstine Lund, som var selvstændig fotograf i Hjørring. Historien blev fortalt af Jan Rasmussen, der er en af de meget aktive i vores billedgruppe.

Ud over disse aktiviteter har billedgruppen afholdt en række møder. Det er en broget forsamling fra hele landet, som mødes og udveksler erfaringer. Samtidig er det en del af vores ansigt over for omverdenen, da flere af gruppens medlemmer udgiver deres resultater til offentligheden. Her bliver DFS ofte nævnt som kilde. Tak til Gerhard Ryding for hans arbejde med at tilrettelægge gruppens møder.

For at få alle disse aktiviteter på skinner kræver det en god bestyrelse, og det er heldigvis, hvad



jeg har siddende lige her ved siden af mig. Sidste år mistede vi et mangeårigt medlem af bestyrelsen, Flemming Berendt. Hans mangeårige virke for Selskabet vil være svært at erstatte, men heldigvis havde vi en redaktionsgruppe klar i baggrunden. Flemming var glad for den nye gruppe, som skulle videreføre hans værk, og glædede sig til at hjælpe dem i gang. Desværre blev det ikke sådan. Den nye redaktionsgruppe blev kastet ud i opgaven, og herfra skal lyde en stor tak til Klaus-Eckard Riess, Niels-Ove Rolighed og Svend Erik Jeppesen for deres indsats.

Tak til vores næstformand og anvisningssalgsleder Leif Germann Jensen, som atter en gang har formået at skaffe midler til selskabets drift. Selvom han ofte sukker og siger, at der ikke er noget at sælge, lykkes det alligevel hver gang. Også en tak til vores kasserer Jesper Bruus Pedersen, som bruger pengene. Heldigvis er han rigtig god til at holde styr på, hvor meget vi bruger, så vi ikke går fallit lige med det samme. Leif Johansen kan nu ikke kun kalde sig webmaster, men kan fremover også kalde sig webredaktør. Hans arbejde er det samme, men der er ingen, der blander sig i hans daglige arbejde. De frie hænder har betydet, at han allerede har sat sit helt eget præg på vores hjemmeside. Tak for den store indsats. Husk at kigge forbi hjemmesiden. Der er hele tiden noget nyt at kigge på. Og det var ordene fra formandens side.

Herefter gav redaktionsgruppen en orientering om sit virke. Klaus-Eckard Riess gav en redegørelse for forløbet, efter at redaktionsgruppen havde taget over efter Flemming Berendt. Siden sidste generalforsamling er Objektiv nr. 142, 143 og 144 udsendt. Nr. 142 var næsten færdigt fra Flemmings hånd, til nr. 143 havde Flemming forberedt en enkelt artikel. I dag sørger Klaus-Eckard for artiklerne, Svend Erik Jeppesen læser korrektur med videre, Niels-Ove Rolighed samler det hele og gør det klar til trykning. Klaus-Eckard nævnte afslutningsvis, at der for bladet tilstræbes en god afvejning af billedstof og teknik.

Leif Johansen oplyste, at alle tidligere numre af Objektiv (bortset fra 2014 og 2015) nu ligger til fri afbenyttelse på hjemmesiden. Jesper Bruus Pedersen har scannet alle numre i bedste kvalitet. Endvidere får vi nu fra trykkeriet til fremtidig brug den fil, som bladet bliver trykt efter.

Der var ingen kommentarer til formandens beretning, som godkendtes med applaus.

### **3. Kassererens beretning**

Kassereren Jesper Bruus Pedersen uddelte det reviderede regnskab. Under indtægter omtalte han udsvingene for "Kontingenter", som skyldes de problemer, der er knyttet til et kasseregnskab. Kassereren oplyste, at medlemstallet var 258 pr. 1.1. 2015, og at der p.t. var 234 betalende medlemmer. Det store beløb under "Løssalg af Objektiv" skyldes et ekstraordinært salg til en enkelt køber.

Under udgifterne nævnte kassereren, at hovedparten af "Øvrige driftsudgifter" retteligt burde have været placeret under "Objektiv", hvilket vil være tilfældet i fremtiden. Endvidere nævnte han, at udgifterne til "Bestyrelsesmøder/diæter", som følge af møder vedrørende Objektiv, var blevet lidt større end budgetteret. Der var ingen spørgsmål til regnskabet, som godkendtes med applaus.

### **4. Indkomne forslag**

Ingen.

### **5. Valg til bestyrelsen**

På valg var Svend Hugo og Leif Germann Jensen. Begge genvalgtes med applaus. Som nyt bestyrelsesmedlem pegede formanden på Klaus-Eckard Riess som en person, der vil falde naturligt ind i gruppen. Klaus-Eckard Riess valgtes med applaus.

### **6. Valg af 2 revisorer**

På valg var Willy Thomsen og Lars Schönberg-Hemme, der begge genvalgtes med applaus.

### **7. Fastsættelse af kontingent**

Bestyrelsen foreslog uændret kontingent. Dette var på grundlag af et budget for 2015 - 2016, som kassereren fremlagde for forsamlingen. Den budgetterede kontingentindtægt på 90.000 kr. er baseret på 240 betalende medlemmer. Endvidere er annonceindtægterne forøget i forhold til tidligere. På udgiftssiden forventes det, at Objektiv fremover kan holdes på 75.000 kr. Forsamlingen tog det foreslåede budget til efterretning.

### **8. Eventuelt**

Niels-Ove Rolighed nævnte, at vi havde afholdt 10-års og 25-års jubilæum, og spurgte, hvad bestyrelsen havde tænkt sig til december. Formanden svarede hertil, at der ikke var planer om en stor fest. Derimod forestillede han sig, at vi både i oktober i Middelfart og i december i København holder en lille reception. Arrangementet i Køben-

havn skulle også være et dagsarrangement, så medlemmer fra hele landet kunne nå frem og tilbage samme dag. Andreas Trier Mørch takkede for en umådelig smuk generalforsamling. Derudover siger han ja til alle forner for festlighed, og så hvor man kan tage sin bedre halvdel med.

Ken Lyndrup startede en diskussion om, hvorledes der kunne skaffes flere medlemmer. Han opfordrede selv til, at medlemmerne delte ud af de flyere, der allerede eksisterer. Flere andre opfordrede til, at man hver især gjorde selskabet mere synligt på Facebook. Andre mente, at hjemmesiden var den bedste reklame i forhold til at skaffe nye medlemmer.

Bjarne Meldgaard orienterede om de nyligt opståede problemer for fotomuseet i Herning. Situationen for Danmarks Fotomuseum er usikker. Herning kommune har reduceret det årlige driftstilskud på 800.000 kr. med 80 % til 160.000 kr. gældende fra 2016. Museets bestyrelse har sat alt i gang for at finde en anden kommune, der vil huse museet. Man kan køre igennem 2016 i Herning med en ekstra bevilling på 200.000 kr. Herning kommune foreslår, at museet selv skal ud og søge penge fra fonde til den fremtidige drift. Bjarne Meldgaard takkede for indlæg i Herning Folkeblad, blandt andet fra Svenn Hugo. I lyset af situationen for museet i Herning nævnte Bjarne Meldgaard, at man skulle være opmærksom på vedtægterne for DFS, hvor der i § 10 står: ”Ved selskabets opløsning, tilfalder eventuel formue Danmarks Fotomuseum i Herning”.

Afslutningsvis takkede dirigenten forsamlingen for god ro og orden.

#### **Efter generalforsamlingen konstituerede bestyrelsen sig som følger:**

Formand: Svenn Hugo  
Næstformand og anvisningssalgsleder:  
Leif Germann Jensen  
Kasserer: Jesper Bruus Pedersen  
Webredaktør og møder vest for Storebælt:  
Leif Johansen  
Bestyrelsesmedlem: Svend Erik Jeppesen  
Bestyrelsesmedlem: Klaus-Eckard Riess

Referat ved Svend Erik Jeppesen.



#### **Anvisningssalget**

Leif Germann Jensen

Med en kort pause efter generalforsamlingen startede dagens anvisningssalg. Andreas Trier Mørch svingede endnu en gang auktionshammeren, medens Svenn Hugo viste kostbarhederne frem. I første runde blev en række stereobilleder købt billigt af en glad samler. Et Nikonos II, som vi ikke ser så tit, havde flere bydere, men gik alligevel kun for kr. 420. Et Zeiss Ikonflex IIa opnåede hammerslag på kr. 500.

I anden runde opnåede par royale cabinetfotos hammerslag på kr. 200 og 260, et J. B. Melchior stereobillede af H. C. Andersen gik for kr. 300. Topscorere var et Zeiss Ikon Miroflex med hammerslag på kr. 2.100, Voigtländer Bessa R3A med hammerslag på kr. 2.800 og et Canon 7 med et 1,8/85mm objektiv med hammerslag kr. 2.400.

Alt blev solgt, og omsætningen var pæn med hammerslag på i alt kr. 23.570.

**Støt Danmarks Fotomuseum  
- bliv medlem af  
Venneforeningen på  
[www.fotomuseum.dk](http://www.fotomuseum.dk)**



**DANMARKSFOTOMUSEUM**

Museumsgade 28 · Herning · [www.fotomuseum.dk](http://www.fotomuseum.dk)



# Mødereferater

Torsdag 19. marts  
Af Svend Erik Jeppesen

Den aktive billedmand Jan Rasmussen fortalte om fotografen Kirstine Lund fra Hjørring. Dette var en beretning om en stærk kvinde, der til trods for modgang, havde styrke til ikke blot at klare sig igennem personlige vanskeligheder, men også til at skabe sig en blomstrende fotografforretning. Foredragsholderen illustrerede historien med en flot og veltilrettelagt billedpræsentation. Jan Rasmussen fik fremhævet mange interessante aspekter og detaljer af Kirstine Lunds liv og færden – uden at forfalde til petitesser. Et interessant stykke dansk fotohistorie!

Aftenen afsluttedes som sædvanligt med, at en overdådig mængde af fraseret isenkram skiftede ejere.

## Møderækken

17.9. – 3.10. – 15.10. – 19.11. – 12.12.

Torsdag 17. september  
Siger man **BILORA**, så tænkes der på fotostativer.

Men den mere end 100 år gamle virksomhed har i en længere periode også fremstillet gode og populære kameraer for den mere beskedne pengepung. Stativer skal have flere ben at stå på, og det samme har firmaet **BILORA** for sit eget vedkommende altid tilstræbt. Derved har foretagendet styret uden om alle skær og eksisterer den dag i dag. Klaus-Eckard Riess vil fortælle og illustrere historien, ikke mindst med en del gamle reklamer.

Lørdag 3. oktober  
**Jyllandsmøde**

Østergades Forsamlingshus  
Østergade 33  
5500 Middelfart

9:30 Lokalet åbnes  
10:00 Loppemarkedet begynder

11:30 Eventuelle miniudstillinger præsenteres

11:45 Frokostpause

NB! Johns sædvanlige frokost må desværre aflyses denne gang.

13:15 Foredrag.

Da Leif Johansens ihærdige forsøg på at finde en foredragsholder har svigtet, er Klaus-Eckard Riess sprunget ind. Han vil fortælle en spændende historie om den kontroversielle schweiziske videnskabsmand og filmreporter Martin Rikli, illustreret med mange billeder fra dennes bog "Ich filmte für Millionen" (1942).

14:30 Anvisningssalget begynder

16:00 Afslutning og oprydning

Torsdag 15. oktober

### Langsom fotografi

Fotograf Emil Ryge fortæller om sit dokumentariske arbejde med fotografiet, hvor han anvender nogle lidt usædvanlige redskaber, især 4x5 tommer storformat og også vådpladeteknik. Han vil snakke om sine projekter og deres indhold, men også om, hvorfor han har valgt at bruge de specifikke redskaber. Det handler om værdien af at tage hastigheden ud af fotografiet, men også om det særlige møde, man får med folk på denne måde.

Torsdag 19. november

### Dekoration i fotografien - Kameraer og fotoprodukter.

Et kamera kan være meget enkelt og funktionelt i sin konstruktion. Men vores trang til at dekorere/reklamere for vores produkter er, også inden for fotografien, blevet udtrykt på mangfoldige måder, både på kameraer og diverse fotoprodukter. Tag med Tune Laug på en rejse over 150 år, med eksempler fra bl.a. Danmarks Fotomuseum i Herning, og Fotohistorisk Museum i Agerskov.

Lørdag 12. december

### Julemøde med jubilæumsreception

Østerbrohuset  
Århusgade 103  
København Ø

11:00 Loppemarkedet begynder

12:00 Reception i anledning af DFS' 40 års jubilæum

14:00 Anvisningssalg

16:00 Afslutning og oprydning

## Dansk Fotohistorisk Selskab fylder 40 år

Svenn Hugo

Den 2. december 2015 er det 40 år siden, DFS blev stiftet. For at fejre dette har vi planlagt ikke bare én, men to receptioner. Siden starten har vi fået mange medlemmer, som er bosiddende vest for Storebælt - derfor beslutningen om at holde to arrangementer. Den ene reception bliver holdt i forbindelse med julemødet i København til december, den anden i forbindelse med januarmødet i Middelfart.

Til begge receptioner vil vi sørge for lidt godt til maven, og måske er der en, der vil sige et par bevingede ord. Vi glæder os til at se så mange som muligt, og man er velkommen til at komme til begge receptioner.

### SØGES

Stereoskop billeder fra

'KANA LUKSUS KAFFE'

Motiver : husdyr og København

Formatet er ca. 4½ x 10 cm.

Henvendelse:

Jens-Jørgen Jakobsen

8613 7167

### Et åbent spørgsmål i Lennart Webers postkort-artikel er blevet besvaret

På side 20 i Objektiv Nr. 144 er afbildet et stereoskopfoto med to ukendte mænd. Vor gode ven François Marchetti opdagede straks, at herren til venstre er Weimarrepublikkens udenrigsminister Gustav Stresemann. Herren til højre har foreløbig ikke kunnet identificeres. Billedet er formentlig taget i oktober 1925 i Locarno, da Gustav Stresemann forhandlede Tysklands indtræden i Folkeforbundet.



### Nye medlemmer

Kai Mikkelsen

Nordre Frihavnsvej 62, 3.tv.

2100 København Ø

Henning Melkersen

Hyldevej 38

4180 Sorø

Ib Bader

Frederiksholms Kanal 20, baghuset

1220 København K

### RES PHOTOGRAPHICA

Den franske Club Niépce Lumière har i sit tidsskrift "Res Photographica" igen gengivet artikler fra "Objektiv". Denne gang gælder det historierne om Ottomar Anschütz og om fotobyen Freital, som er skrevet af Klaus-Eckard Riess og oversat til fransk af François Marchetti. Tak til Gérard Bandelier, tidsskriftets redaktør og klubbens præsident, som for øvrigt arbejder på en samlet bogudgave med alle artiklerne både på fransk og på dansk.

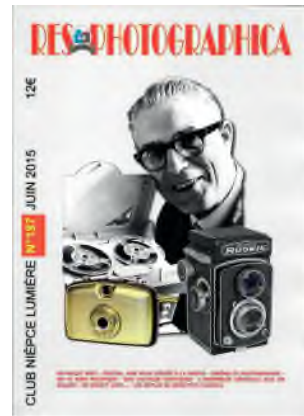

### Dødsfald

Et mangeårigt medlem af selskabet, Kaj Kempel, er afdøet ved døden. Kaj Kempel var i en årrække et skattet medlem af selskabets bestyrelse. I en periode var han med til at arrangere medlemsmøderne vest for Storebælt. I de senere år deltog han altid flittigt i selskabets arrangementer i Middelfart, hvor han ofte med både glæde og stolthed viste sine flotte farvefotos frem.

Æret være hans minde.



## Anvisningssalgslisten til lørdag, d. 03.10.15 i Middelfart

Anvisningssalgseffekterne sælges som beset, og Dansk Fotohistorisk Selskab påtager sig intet ansvar for eventuelle fejl og mangler og den anførte tilstandsbetegnelse. Køber og sælger erlægger hver 12,5% til D.F.S. Der afregnes kontant på stedet med såvel køber som sælger. Kredit gives kun til medlemmer, der ikke er til stede ved anvisningssalget. Ved kommissionskøb vil effekterne blive sendt pr. postopkrævning. Den, der afgiver bud for tredjemand hæfter for budet. Medlemmer kan indsende bud pr. telefon, e-mail eller brev til anvisningssalgslederen: **Leif Germann Jensen, Stationsvej 22, 2640 Hedehusene**

tlf. 33 21 43 67 - e-mail: leif.gj@mail.dk

Kommissionsbud modtages senest 2 døgn før anvisningssalget.

Nr.	Beskrivelse	Limit	H.slag
1	Flot, stor fotobog "Majestic Mærsk", helt ny, værdi 425 kr.		
2	Flot, ny fotobog "Tidsbilleder – Danmark i Hitlers Europa", værdi 269,95 kr.		
3	Zeiss Contaflex, blitz, lysmåler, sæt med filter, kamera fungerer, - lysmåler ?		
4	Gossen Lysmåler i original æske + plus taske		
5	Voigtländer Bessamatic, med Color Skopar , extra en original afstandsmåler		
6	Minicamera Minette		
7	Minicamera –" Lightercamera" på trefod		
8	Gammel mørkekammerlampe i messing, dekorativ		
9	Kikkert på trefod, god stand, 30x 60, med dæksel		
10	Retina Ila, m. Rodenstock 2,0/50mm, lukker træg på de lange tider		
11	4 stk. Nikon bøger		
12	Canon PowerShot G5 digitalcamera, OK god stand		
13	Canon AE-I, m. 1,8/50mm, OK		
14	Canon FTb, m. 1,8/50 mm, OK		
15	Taske med Olympus grej, IS-100 camera plus tele, uden batteri men fungerer		
16	Polaroid Miniportræt camera, 4 billeder		
17	Zeiss Mess Ikonta 6x6 klappcamera med Synchro Compur og Novar 75 mm.		
18	Polaroid Studio Express, elektronisk, 4 billeder pr optagelse.		
19	Franske stereodias i to æsker à 12 stk., god kvalitet, ca 4x4 format		
20	El Nikon, m. 4,0/120 mm macro objektiv, sælges uden batteri, OK		
21	Magasincamera 9x12 svensk Sven Scholander Stockholm ca 1900		
22	Canon undervandshus, ny i emballage, har ikke været brugt		
23	Samling filtre, diverse størrelser fra 49mm, alle i fin stand		
24	Exakta VX 500 med Tessar 2,8/50		
25	Pentax F, 3,5/28 – 4,5/80 Zoom		
26	NEO-FOT A, Made in Denmark		
27	Minox 35 GT inkl. læderetui Do		
28	Samling OMAG filtre og modlysblændere, diverse størrelser, fin stand		
29	8 danske cabinetfotos: Børn		
30	32 danske cabinetfotos: Kvinder		
31	17 danske cabinetfotos: Mænd		
32	12 danske cabinetfotos: Grupper		
33	7 danske cabinetfotos: Arbejdstøj og grupper		
34	Panoramafoto af Søerne i København		
35	16 diverse fotos, udenlandske		
36	6 danske stereofotos, signerede Harboe, Høeg, Brøns, Fangel o.a.		
37	6 stereofotos af Peter Elfelt		
38	5 stereofotos, tissue		
39	12 anonyme stereofotos med danske motiver		
40	16 diverse stereofotos, udenlandske		
41	17 diverse stereofotos		
42	Meopta Flexaret V, m. Belar 3,5/80 og BT		
43	Nikon Nikonos III ,lukker ? ,ellers i god stand, med objektiv		
44	Nikon 601 + 35-80mm objektiv, god stand, fungerer		
45	Kodak Easyshare S730, digital billedramme, som ny, i emballage.		
46	Minolta 4000 AF Flash, god stand		
47	Gammelt Sony Digital camera i emballage + alt i tilbehør		
48	Bælg til macrofotografi, Russisk med Zenith objektiv, original emballage		



## Anvisningssalgslisten til lørdag, d. 03.10.15 i Middelfart

Anvisningssalgseffekterne sælges som beset, og Dansk Fotohistorisk Selskab påtager sig intet ansvar for eventuelle fejl og mangler og den anførte tilstandsbetegnelse. Køber og sælger erlægger hver 12,5% til D.F.S. Der afregnes kontant på stedet med såvel køber som sælger. Kredit gives kun til medlemmer, der ikke er til stede ved anvisningssalget. Ved kommissionskøb vil effekterne blive sendt pr. postopkrævning. Den, der afgiver bud for trediemand hæfter for budet. Medlemmer kan indsende bud pr. telefon eller skriftligt til anvisningssalgslederen: **Leif Germann Jensen, Stationsvej 22, 2640 Hedehusene**

tlf. 33 21 43 67 - e-mail: leif.gj@mail.dk

Kommissionsbud modtages senest 2 døgn før anvisningssalget.

Nr.	Beskrivelse	Limit	H.slag
49	Lot fotobøger: Fransk bog, russisk reparationshåndbog til FED m.fl. + flere sjove		
50	Lot Canon Eos cameraer, 3 stk. + 2 objektiver		
51	Agfa Karat, sort, fra sidst i 1930'erne, m. IGESTAR 6,3/5cm. og taske, flot .		
52	FED 5B, (fra 24./8.-1990), m. 2,8/55mm., nyt og ubrugt		
53	Zeiss Ikon VEB Contax D, m. Biotar 2/58 (smuk og OK)	800	
54	Zeiss Ikon Ikonta (520/2), m. Tessar 4,5/10,5cm.	300	
55	Werra I (olive green), m. JenaT 2,8/50, modlysblænde og objektivdæksel	400	
56	Kodak / Blair No.2 Weno Hawkeye	500	
57	Elop Elca I, m. Anastigmat Elocar 4,5/3,5cm.	400	
58	Kodak Retinar S-AV2000 Lens 3.5/200 (til Kodak Carousel) +Kodak Special Condensor / Long focal length		
59	10 forskellige filtre		
60	3 objektiver til Minolta: Raynox 2.8/35, Minolta MC Tele Rokkor 2.8/135, Soligor Tele-Auto 2.8/135		
61	3 objektiver til Topcon: Topcor 2.0/53, Topcor 3.5/35, Topcor 4.0/135		
62	2 objektiver til EXA / EXAKTA: Isconar 4.0/100 og Convento-Tamron 4.5/135 incl. converter til 7.7/225		
63	1 objektiv : Zenza Bronica 2.8/80 - incl. Tele-converter S 2x.	600	
64	3 objektiver til Minolta: Seimar Auto Zoom 4.5/70-210, Beroflex Auto Zoom 3.5-4.5/35-70, Soligor Tele-auto 2.8/135		
65	1 objektiv: Smc Pentax-M 3.5/135 samt 1 objektiv til Petri Penta: Higon Itoh Kogaku 4.5/200		
66	Ensign. Full-Vue I 1946-1949. Sort. Incl. original beredskabstaske		
67	Linhof Super rollex 56 x 72 kassette. Brugerinstruktion medfølger	350	
68	Graflex 120 kassette		
69	Minolta SR-Meter 2 belysningsmåler.		
70	Kasse med 18 forskellige elektronblitz		
71	3 stk. View-Master standard stereo viewer + 20 stereohjul. Bl. a.: Snow White, Copenhagen, Niagara Falls		
72	4 kassetter til 9x12 glasplader: ICA, Zeiss Ikon, Contessa-Nettel, samt 4 kassetter til 6,8x8,6cm glasplader		
73	Agfa Clack, Agfa Click I, Agfa Syncro Box, Agfa Selecta (Selecta mangler deco på frontpladen)		
74	Zeiss Ikon Contaflex I 1953-55. Lukker defekt		
75	Zeiss Ikon Contina II 1954-58. Lukker defekt		
76	"Alt om foto" - Nr. 21-22-23-24-25-26-27-28-29 & 30. (Dansk tekst)		
77	"FOTO:s fickbibliotek" - Nr. 1-3-7-8-9-10-11-12-13-17&18. (Svensk tekst)		
78	"Foto Exkursion mit der EXA" af Werner Wurst.		
79	"Geschichte der Dresdner Fotoindustrie" af Herbert Blumtritt		
80	"Antique Trader Cameras and Photographica price guide 2004" af Kyle Husfloen		
81	"En dag i Danmark" - 102 fotografier portrætterer Danmark		
82	Solido modelbil 1/43: Ford V8 1936 med Kodak reklamer		
83	Leitz BEHOO Hilfsgerät (uden mellemringe), i org. æske		
84	Leitz flash bracket CTOOM		
85	Leitz short base range finder FOKOS	500	
86	Leitz sportssøger RASAL	400	
87			
88			
89			
90			
91			
92			
93			
94			
95			
96			

Der blev ikke plads til resultatet af anvisningssalget på generalforsamlingen denne gang.

Det bringes i december nummeret.

Eller se på foreningens hjemmeside:

[www.objektiv.dk](http://www.objektiv.dk)





PIXLART

VERDENS  
FØRSTE  
DIGITALE  
GALLERI

Liljevej 2, 9750 Østervrå, info@pixlart.dk, 20442332

© Per Morten Abrahamsen

# Goecker

Professional imaging  
Hejrevej 37  
2400 København NV



# NJAL FOTO

Njalsgade 22. Tlf.: 3254-5590  
www.njalfoto.dk



**LYBECK FOTO**

**GODTHÅBSVEJ 35**  
2000 Fr.berg tlf: 3583 0097

**LYBAEK FOTO@GMAIL.COM**



# Fotohistorisk Museum



Tværgade 4  
6534 Agerskov  
40 78 85 03



*www.fotohistoriskmuseum.dk*



# Bestyrelse & Redaktion

## Bestyrelse

### Formand

Svenn Hugo  
Orebyvej 27, Rørbæk  
4990 Sakskøbing.  
Tlf.: 5470 5595  
formand@objektiv.dk

### Kasserer:

Jesper Bruus Pedersen  
Overgaden oven Vandet 82, 1.tv  
1415 København K.  
Tlf.: 2172 4202  
kasserer@objektiv.dk

### Næstformand & anvisningssalgsleder

Leif Germann Jensen  
Stationsvej 22  
2640 Hedehusene  
Tlf.: 3321 4367  
naestformand@objektiv.dk

### Web-master & møder vest for Storebælt

Leif Johansen  
H.C. Andersens Vej 7  
6100 Haderslev  
Tlf.: 7452 6038  
webmaster@objektiv.dk

### Bestyrelsesmedlem

Svend Erik Jeppesen  
Skovvej 17  
2950 Vedbæk  
Tlf.: 6150 2124  
bestyrelsesmedlem@objektiv.dk

## Redaktion

### Artikler

Klaus-Eckard Riess (Ansv.)  
Opnæsgård 53, 2.tv  
2970 Hørsholm  
Tlf.: 4586 6810  
riess@mail.tele.dk

### Medlemsorientering mm

Svend Erik Jeppesen  
Skovvej 17  
2950 Vedbæk  
Tlf.: 6150 2124  
bestyrelsesmedlem@objektiv.dk

### Layout

Niels-Ove Rolighed  
Peder Munks Vej 81  
9300 Sæby  
Tlf.: 2278 0344  
redaktionsmedlem@objektiv.dk

## Møder i København & Middelfart

### København

Den 3. torsdag i månederne september-marts kl. 19:30.  
Østerbrohuset, Århusgade 103, 2100 København Ø.

### Middelfart

Møder i april, september/oktober og januar/februar.  
Østergades Forsamlingshus, Østergade 33, 5500 Middelfart.

## Medlemsskab

### Anvisningssalg

afholdes ved generalforsamlingen i  
Middelfart i april, samt vest for  
Storebælt i september/oktober.  
Desuden i København i december.

### Anvisningssalgsbetingelser

Henv.: Leif Germann Jensen  
Tilmelding af fotografika senest  
1. marts, 1. august og 1. november.  
Bud kan fremsendes pr. tlf. eller  
brev.  
Medlemskab af DFS er obligatorisk  
for deltagelse i anvisningssalg.  
Sælger og køber betaler hver 12,5%  
i salær til DFS.

### Loppemarkeder

afholdes i januar/februar, april,  
september/oktober samt december.

### Kontingent

Danmark kr. 375.-  
Udland kr. 425.-  
Netbank: Konto nr. 1551 1506447  
SWIFT-BIC: DABADKKK  
IBAN: DK35 30000001 5064 47

### Medlemsperiode

1. januar til 31. december.  
Girokort fremsendes i december.  
Indmeldelse pr. 1/10-31/12 kr. 85,-  
Objektiv udsendes i april, september  
og december.

### Adresseændring eller udmeldelse:

Henvendelse til kassereren.

### Æresmedlem

John Philipp

### Objektiv

Objektiv udsendes kun til medlemmer  
af DFS og forhandles ikke kommercielt.  
Redaktionen gør opmærksom på at ar-  
tikler ikke nødvendigvis afspejler for-  
eningsens holdning.  
Indsendt materiale er underlagt bladets  
layout.

Alle rettigheder forbeholdes. Mekanisk,  
fotografisk eller anden gengivelse af  
skriftet, samt dele deraf, er kun tilladt  
efter skriftlig tilladelse fra Dansk Foto-  
historisk Selskab.

No part of this publication may be re-  
produced in any form without permissi-  
on in writing from DFS.

### Web-site:

www.objektiv.dk

Ved enkelte illustrationer har det  
ikke været muligt at finde den ret-  
mæssige copyright indehaver. Skul-  
le ophavsretten være blevet kræn-  
ket, så er det utilsigtet. Retsmæssige  
krav i denne sammenhæng honore-  
res som om tilladelsen havde været  
indhentet forinden.

For a few of the illustrations, it has  
not been possible to locate the legal  
copyright holder. Any infringement  
of copyright whatsoever is not inten-  
ded. All legal claims in this respect  
will be honoured as if an authori-  
zation to use the illustrations had  
already been obtained.

Copyright 2015  
ISBN 0107-6329

Tryk: Strandbygaard Grafisk a/s  
Trykkerivej 2, 6900 Skjern

# PHOTOGRAFICA

