

# K E H L E T

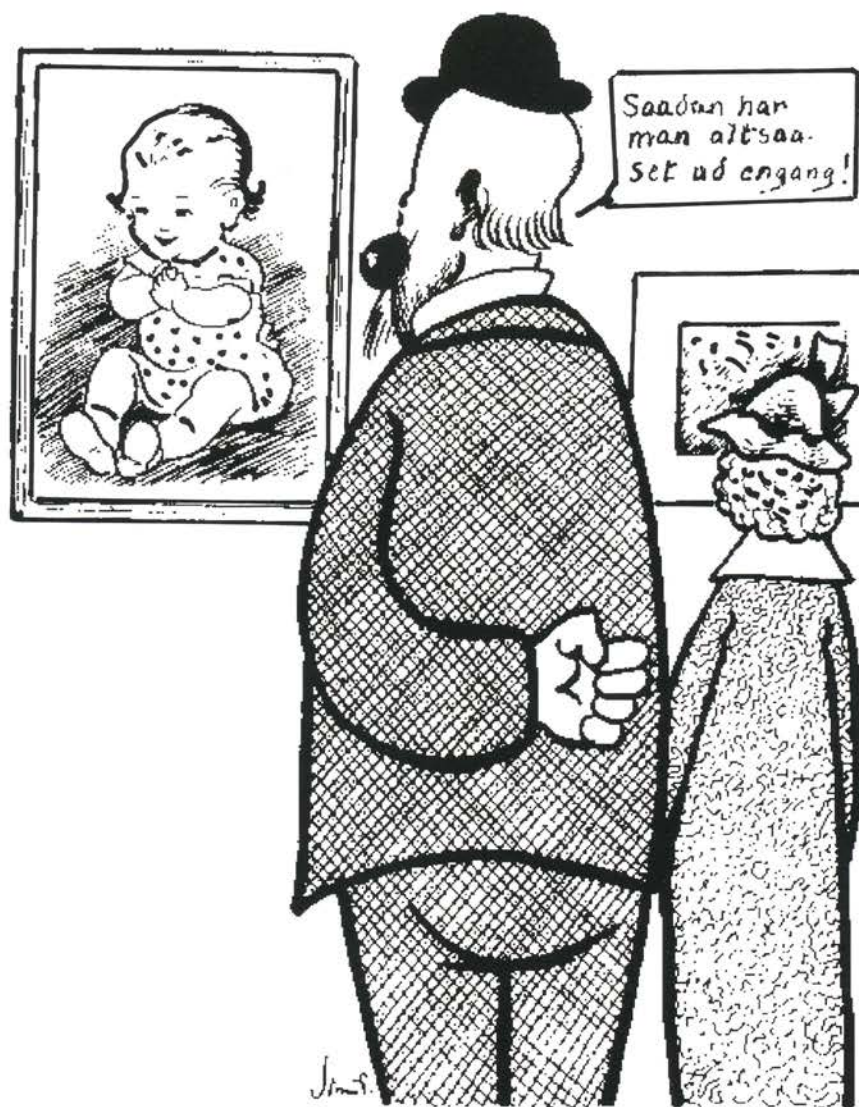

**Temanummer 2. del**



Forside: Reimert Kehlet som 70-årig.

# KEHLET

*Sigfred Løvstad  
&  
Flemming Berendt*

**Temanummer  
2. del**

**Redaktion**  
*Flemming Berendt*  
**2003**

# *Tak for økonomisk støtte*

*Goecker Prof-Service*

*Kofi*

*Fotografica*

*Inger, John og Henning Løvstad*

*Jørgen Gregersen*

*Klaus Lytzhøft*

*Inger Mohr*

*Lis Schubert*

Kildematerialet er indsamlet af afdøde museumsleder for Danmarks Fotomuseum i Herning, Sigfred Løvstad over en periode på 30 år.  
Det dokumentariske materiale er suppleret med interviews af tidligere ansatte, kolleger og nære bekendte.  
Det har været nødvendigt for redaktionen, at forkorte, redigere og supplere med nyopdukkede dokumenter.  
Afsnittet om den fototekniske udvikling efter 1945 i 2. del er skrevet af Hans Elfelt Bonnesen.  
Det samlede materiale beror på Danmarks Fotomuseum i Herning.

Tak til alle som har bidraget med materiale - ikke mindst Reimert Kehlets familie og barnebarnet Torben Kehlet, som har doneret værdifulde dokumenter i form af billedstof m.m.

## Indhold 2. del

### KATALOGERNE 1956-1971

2

Kærlighed & Portrætkunst

4

Kehlets farve-miniaturer

5

Fra baby til olding!

Der fødes stadig stormænd og genier

6

Hun er li´ godt al sliddet værd

Hjemmets Portræt-galleri

7

En anden skønne dag.....

7

Reklamekalender



8

Kehlet som arbejdsgiver

14

Kehlet som chef og privatmand

21

Firmaets kameraudstyr

42

Efter Reimert Kehlet død

43

Den tekniske udvikling efter 1945

*Hans Elfelt Bonnesen*

59

Stella Nova filialerne

62

Tidstabel

## Kærlighed og Portrætkunst.

*'Lad Fortidens og Nutidens Portrætter  
kæde sig til Fremtidens'.*

I 1956 begyndte Reimert Kehlet på noget ganske nyt, han benyttede sig af avisreklamer. Man lancerede en omfattende annoncekampagne i dagspressen. Serien omfattede ikke mindre end 50 annoncer, der alle var 2-spaltede med illustrationer anbragt i en cirkel udført af tegneren og vennen Sven Brasch. Annoncekampagnen startede den 24. april og endte den 12. oktober. Der var tale om en løbende føljeton, hvor historien begyndte med to unge forældre, Anna og Dan, der netop har fået en datter. Hvad skulle tanterne nu finde på at give de nybagte forældre, eller rettere deres barn i dåbsgave - selvfølgelig et Kehlet Børne-Abonnement!

Tekstskriveren lod et persongalleri passere, og samtidig kommer han gennem alle argumenterne for at lade sig fotografere. Anna og Dans datter Ulla voksede op, og hendes billeder, ét for hvert år til hun blev 18, gemt af Kehlets Stella Nova. Annas mor måtte med skam meddele, at hun ikke havde billeder fra sin barndom - dog, enkelte blev fundet i en støvet skotøjsæske på loftet. Der var også billeder af en svoger som dreng og af faderen som halv voksen - ja, men sikken dog en skat der lå! Det vidste de slet ikke.



Annonce fra dagspressen.



### Portrætternes verden 1' del. (s.25)

*'Gode Portrætter er virksomme – de taler eget stille  
Sprog'*

I 1957 udsendte Kehlet endnu et stort flot katalog i opsætning og tryk. Format 18,5x 30 cm. på 40 sider i s/h for- og bagside samt to sider i farve.

Trods påskriften 1. del kom der aldrig en 2. del. De senere udgivelser blev ringere trykt, og kunne ikke leve op til fortidens fine offset. Teksten var også mindre ordrig, og der var gennemgående kun ét billede på hver side. Temaet var endnu engang Kærlighed og Portrætkunst.<sup>19</sup> Kehlet skrev således: *Der aabner sig en hel ny Verden - for den, der begynder at samle paa Portrætter. Og det er en skøn Verden, for i den lever kun gode Venner, som trofast kommer een i Møde hver Gang, man kalder paa dem. I Tilfælde, hvor man præsenterer dem for sine Gæster, bliver de fortræffeligt*

*Underholdningsstof. Man finder altid fælles Bekendte! Samlingen viser, at man har Venner.*

Nogle sider længere fremme havde Kehlet et lille regnestykke:

*Titusinde af Kroner ofrer De paa det store Livsværk at føre Deres Barn frem til dets 18. Aar. Regn efter! De ofrer mere endnu. De 8 Kr. 50 til Abonnementet er den mindste af alle de Udgifter. Og dog er det netop denne ubetydelige lille Udgift, der skaffer det eneste ene - der engang aabner Deres Øjne for Rækkevidden af denne Deres Livsopgave. Hele den 18 Aars lange Proces gives Trin for Trin i en klar*

<sup>19</sup> I årshæftet Svikmøllen betegnet som 'Portrætkluns'.

## *Kærlighed og Portrætkunst*



### *Husk!*

at vi til hvert Abonnement – hver Gang – tager 12 vidtforskellige Billeder  
– i Smil og i Alvor –.

Ud fra disse 12 vælger De saa det allerbedste!

*Oversigt. Hvorledes skulde Forældre kunne undvære den? I flere Hundredtusinde af Fremtidens Hjem vil Nutidens Børn være deres Forældre taknemmelige, fordi de i Tide tegnede Kehlet's Børneabonnement, og de - der til den Tid maa savne det - vil med Sorg beklage - at man ikke kan fotografere baglæns i Tiden. Ingen Forældre - intet Barn - skal i Fremtiden savne sit Livsalbum. Derfor koster Kehlet's Børneabonnement kun 8 Kr. 50 - en enkelt Gang om Aaret i Stella Nova.*

Kehlet havde faktisk et godt budskab, og en god 'vare' at tilbyde, alligevel må det siges, at være lidt forbavsende, at det på 43 år kun blev til 125.000 Børne-Abonnenter, idet firmaet jo stort set havde hele Danmark som kunder. Måske var hans formuleringer for højstemt, men kunderne fik bestemt et indtryk af at det var en god forretning.

*Bliver Deres Barn Statsminister- en stor Kunstner eller på anden Maade berømt?*

*Gang paa Gang bringer Pressen Billeder af saadanne kendte Personer. Man ser dem som Baby, som Barn, Ungdomsbilleder o.s.v. Billeder der viser disse Menneskers Udvikling, har alles Interesse.*

*Vi har allerede nu 60.000 Børn, der er blevet Kehlet-Abonnenter.*

*Med den Fart, Abonnementstegningen har taget, vil vi have mellem 300-400.000 Abonnenter, naar det Daabsbarn der i dag indskrives, faar sit Livsalbum udleveret. Det er uundgaaeligt, at adskillige af disse 300-400.000 bliver førende Navne. Dags- og Ugepressen vil til den Tid være meget taknemmelige for Kehlet's Børneabonnement. Ingen Forældre - intet Barn skal til den Tid savne sit Livsalbum, naar alle andre har deres. Derfor er Prisen sat saa lavt. Et sundt Samfund bygges op indefra - fra hver enkelt Families Kreds. Kehlets Børneabonnement, Livsalbummet og Portrætsamlere knytter Husets Venner og hele Familien sammen.*

*Husk! - at vi til hvert Abonnement, hver Gang, tager 12 vidtforskellige Billeder, med Smil, og i Alvor. Ud fra disse vælger De saa det allerbedste og hvor gemmer man så portrætsamlingen. Det gør man i den specielle æske i form af en bog: Hjemmets Bog, Slægtens Historie. Den præsenterer sig såvel på sofabordet, som i boghylden. Det gamle familiealbum er nu genopstået i fornyet udgave!*

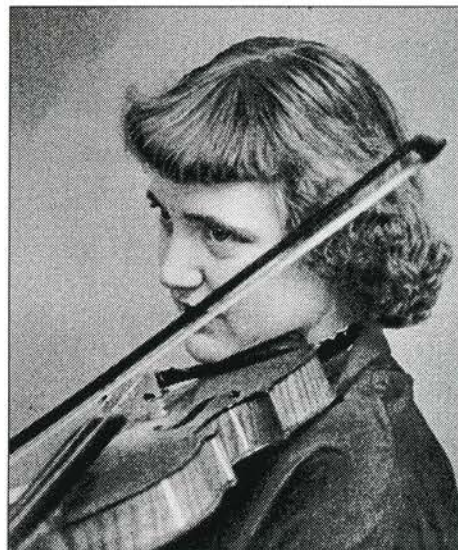

**Kehlet's farveminiaturer. (s.26 – s.28)**  
*'Forhen var alle fotografier brune eller grå –alt var brunt eller gråt'*

I 1958 går firmaet Kehlet ind i farvealderen. Der blev indkøbt elektronblitz-installationer til de mange atelier.<sup>20</sup> Det var en beslutning, der bl.a. indebar store investeringer i lysanlæg og nye kameraer. Hidtil havde belysningen været lysstofrør (en del af atelierne havde stadig glødelamper), men disse belysningssystemer gav ikke tilstrækkeligt konstant lys til farvefotografering.

Der blev anskaffet Mannesmann flash anlæg, som var velegnede til den schweiziske Tellko farvenegativfilm<sup>21</sup> som Dahl-Weile havde valgt. Alle optagelser blev foretaget i farver fra den 1. december 1960.

Naturligvis måtte de to næste salgskataloger fremstilles i farver. Den ene i formatet 14x18 cm., udelukkende i farver. Den anden i 20,5x29,5 cm. med både s/h, dog flest farvebilleder. Denne gang var det bogtrykker Bording som havde fået opgaven at trykke de flotte billeder med guldkanter osv. Kehlets farve-miniaturer blev optaget på 1/900 sek., - dermed var rystelser udelukket. Kunderne kunne herefter frit vælge billeder og forstørrelser som bruntone- eller farvebilleder. Farvefotografierne blev skåret ud i enkeltbilleder og leveret indsat i en kunststoframme.

<sup>20</sup> Ca. 100 anlæg blev leveret af firmaet Erik Nielsen i Rosengården.

<sup>21</sup> I hård konkurrence med Agfa, Gevaert og Kodak.



Den nye stil kaldtes: farveminiaturer. Hvor besværlig teknikken var fremgår af følgende pasus i miniaturekataloget: *I Vort farvehus måtte vi indrette et særligt hus til processen, thi den tåler ikke engang dunsterne af de kemikalier, vi bruger til vor almindelige bruntone proces. Farveprocessen er hysterisk følsom. Luften i dette hus skal være fuldkommen ren og temperaturen nøjagtig 20 grader, ikke 19 ½ og ikke 20 ½, men nøjagtig 20 på alle timer af dagen i alle årets måneder. Den mindste afvigelse skader billederne.*

*Man forbløffes over det videnskabens vidunder, et farveportræt er! Et fond af genial opfinderånd er nedlagt deri. Yderligere er fabrikationen deraf så vanskelig, at man synes, det må være umuligt at gennemføre. Dog - geniale ingeniører og konstruktører har formået det.*

Der blev sideløbende indført egne ramme- og billedformater. Formentlig for at være ene om at levere rammer til billederne. Formaterne afveg fra branchens standardmål.

Dette skabte nogen forvirring hos fabrikanter og forhandlere, men resultatet blev, at producenterne fremstillede rammer i de særlige mål.<sup>22</sup>

### Fra baby til olding! (s.29)

*'Uden disse Portrætter vil de føle sig rodløse'.*

I 1964 ønskede den ældre herre selv, at være fotomodel. Den 79-årige Reimert Kehlet optræder på billedet med langpibe.

På bagsiden havde han anbragt sin frue, Xenia, i den særlige imiterede elfenbens- eller ibenholtssramme til farveminiaturerne. Reklamen var trykt på ét ark 50 x 68 cm, der foldet tre gange målte 17 x 25 cm. Billederne var i s/h og farve. Teksten var knap så ordrig! Der var imidlertid indført et nyt slogan: Forglem mig ej. Når tryksagen var udfoldet sås 18 billeder af en pige, fra baby til student.

*Ethvert menneske har brug for os! Vi illustrerer jo Deres liv og udvikling! For den ringe sum af 18 kr. 50 øre - een gang om året - fik abonnenterne et elegant album - og hvert år et smukt farvebillede til det. Skulle der være bryllup var Kehlet meget gerne til tjeneste - også lørdag eftermiddag - når der blev bestilt tid. Det eneste sted forældrene har en oversigt over deres barns udvikling er i Kehlet's*

<sup>22</sup> 10x14, 13x18, 18x24, 24x30. ½ ark og 1/1 ark, man brugte 12x16,5 cm Mimosa plader.

*Børne-abonnement. 120.000 børn er indtil nu blevet Kehlet-Abonnementer. Den kærlighed de føler for Deres baby - for et-Aarsbarnet 2-Aars - 3-Aars o.s.v. genopleves kun gennem portrætterne når barnet er blevet voksent.*



### Der fødes stadig stormænd og genier.

(s.30 – s.31)

*'Der er ingen periode i et menneskes liv som må udslettes!'*

Dette konstaterede Kehlet i indledningen på et salgskatalog udsendt i september 1964. Her præsenterede han på forsiden et portræt af sin gamle ven kongelig skuespiller Poul Reumert. Reklamen var viet til det gode herreportræt. De mænd, der var så svære at få anbragt foran kameraet, havde nu Kehlets særlige bevågenhed. Der vistest i alt 7 herreportrætter. Tryksagen kunne foldes ud til formatet 50 x 68 cm, og på indersiden fandtes otte portrætter der alle bevidst var optaget meget uskarpe. Hen over dem var skrevet med store typer: *Ak - kun sådan - husker forældre deres børn - i de forskellige aldre, og børnene deres forældre - når de ikke har portrætter.*

## Andre salgsmetoder

*'Man må ha' portrætter at knytte sin kærlighed til!'*

I en periode havde firmaet et 8-sidet indlæg i Illustreret Familie Journal. Der var igen tale om en fortløbende historie. Her blev gengivet 8 billeder af børn, mødre, fædre og andre familiemedlemmer - og så var der teksten, man fornemmer tydeligt at Reimert Kehlet er optaget af astrologi - han skriver: *I ægteskabet er det universet, der bestemmer! Universet bestemmer, hvordan et træ skal gro - også Deres stamtræ. Mange tror, man har fri vilje, så man selv kan bestemme, hvorledes man vil leve. Men det er ikke helt rigtigt! Mon ikke de mål, vi stræber efter, bestemmes et sted ude i universet? Der bestemmes, at en løve ikke må forelske sig i en tiger - og omvendt. Vi har i det højeste tilladelse til selv at finde vejen til vort mål, men målet sættes udefra! Det er, som vor solide fornuft til tider tages fra os. Vi lystre - især hvad kærligheden angår. Drachmann synger i midsommer-sangen Da kan du ej vælge, du har ikke vilje. Man tager sig til hovedet, når man ser andre mennesker, der - på trods af al fornuft - lyder kærlighedens stemme - kaster alt over bord blot for at følge denne altbeherskende følelse. Lidt sund fornuft - en lille smule - tillader kærligheden dog at komme til orde, men det er så velsignet lidt. Dersom naturen bestemmer, at nye grene skal gro ud på stamtræet, så sker det! Vi indser, vi er grene på et sådant stamtræ - gamle og nye - men hvordan ser stammen ud?*

### **Hun er nu li' godt al sliddet værd. (s.32)**

*'Han smilede nødig, men veltilfreds, og udbrød i kærlighed:  
Hun er li' godt al sliddet værd'*

I oktober 1965 udsendtes atter en tryksag til alle husstande. Formatet var 17x25 cm. i farver med titlen *Hun er nu li' godt al sliddet værd*. Hvorfor var det så hun var sliddet værd? Kehlet har hentet historien frem fra en gammel tryksag fra 1928. I den nuværende reklame er den lille pige blevet voksen, og det er hende der kommer med sit barn til fotografering, for selvfølgelig var barnet Kehlet-Abonnet. Kehlet skriver bl.a.:

*Det ansigt De elskede overalt i verden - da De var lille: Deres faders og moders ! Hvordan så det ansigt ud - i al dets ungdommelige friskhed, kraft og humør. Kunne jeg blot nu fremstille disse portrætter*

*- så købte De dem gerne til dobbelt pris! Men ak! jeg kan ikke fotografere "bag ud". Men Deres barns unge forældre - dem kan jeg skabe portrætter af nu - dog helst enkeltvis - enkelt-Portrætter fortæller mest om Personen. Og vi opbevarer filmen i 100 år!<sup>23</sup> Deres oldebørn kan til den tid bestille portrætter af deres oldeforældre!*

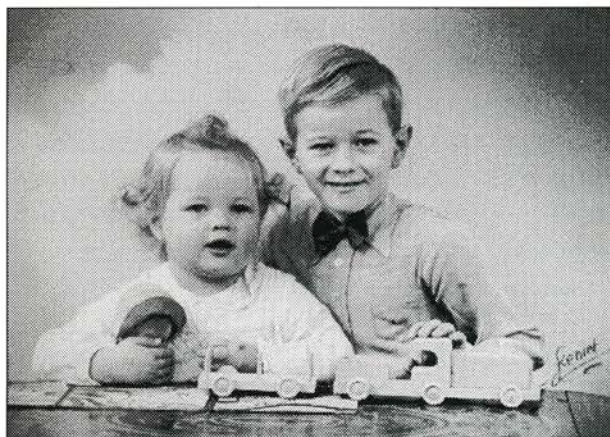

### **Hjemmets Portræt-galleri. (s.33)**

*'Som små malerier der hygger og pryder, er vore farvebilleder'*

Firmaet udsendte normalt ikke reklamer op mod jul, men julen 1966 var en undtagelse - måske på grund af en vis afmatning i omsætningen. Reklamen hed *Hjemmets Portræt-galleri*. Den var trykt på et stort ark - 50 x 68 cm, og foldet tre gange til formatet 17 x 25 cm. i farver.

De 16 farvebilleder i formatet 14x18 cm viste en bred vifte af genkendelige situationer: fødsel, barnedåb, konfirmation, bryllup og bedsteforældre m.m. Her fortalte Kehlet også, at amatørfotografiet, som efterhånden var meget udbredt, slet ikke kunne erstatte det rigtige portræt, der blev optaget med neutral baggrund og under atelierets veltilrettelagte, gunstige forhold, så persongengivelsen ikke blev svækket! Der blev også slået til lyd for at erhverve sig: *julekort eller vedhæng til gave! 4 kr. og 50 øre var prisen for et elegant karton (ved køb af de 9). Yderligere medfølger vort smukke album Hjemmets Portræt-galleri samt 2 etuier til tegnebogen og taske. "Talisman'en i tegnebogen" - bringer lykke!*

<sup>23</sup> Det 300 kvadratmeter store arkiv blev kørt på forbrændingen i forbindelse med lukningen.

Et 50-årigt fotografisk persongalleri af den danske befolkning var gået op i luer.

### **En anden skønne dag. (s.34)**

*'Man opsætter og opsætter og bagefter fortryder man, at det ikke blev til noget!'*

I foråret 1971 udsender firmaet et salgskatalog trykt på ét stort ark 55x72,5 cm, der foldet tre gange fik formatet 18 x 27,5 cm. Der blev gengivet 15 store farvefotografier. Teksten var håndskrevet af Kehlet selv - de små babyer havde fået mæle:

*Alle de dejlige børn - folk dog har! Synd, De mister erindringen om hvert årsbarn. Det kommer aldrig igen!*

*William: Når jeg bliver stor, så vil jeg have fuldskæg! Så ser jeg helt anderledes ud. Arnold: Det gør du jo allerede om 1 år! Hvert år bliver du en anden. Ligetil du er 18 år. Marlene: Ha! Så når min mor får mit Livs Album, ser hun, at da hun fik mig, fik hun ikke ét barn, men 18 forskellige! Sokrates: Spørg de der nu har voksne børn, om ikke de kunne ønske sig, at de havde et stort smukt barneportræt fra hvert af barndomsårene! Man opsætter og opsætter det, og bagefter fortryder man, at det ikke blev til noget. Tillad mig at skubbe! Endelig billedet af det unge brudepar - med denne tekst: En skønne dag - forlader de leende glade barndomshjemmet. En ny epoke - et hjem er skabt! I vore farvebilleder bevarer bruden og bukatten sin friskhed og smukke farve! Endnu en ny epoke! Underet er sket! En slægt fortsætter.*

### **Reklamekalender. (s.35)**

*'Dette har karakteren af - et fortællende portræt - af menneskets bedste ven!'*

I slutningen af 1971 var omsætningen dalende og de flotte salgskataloger blev nu afløst af en husstandsomdelt kalender for året 1972. På grund af det såkaldte Almanak-Stempel blev publikationen meget dyr. Den var på seks sider med 12 farvebilleder, et for hver måned, format 18x30 cm.<sup>24</sup> Det skulle imidlertid blive Reimert Kehlets sidste reklamefremstød.



<sup>24</sup> Der blev tillige fremstillet en enkelt reklamefilm 'Tiden stjæler alle ansigter', hvor det handler om ulykken ved at miste sine familiefotografier.

# Reimert Kehlet som arbejdsgiver

## Arbejdsgiveren

*'Mennesket er Praktiker, før det er Teoretiker. Derfor maaske!'*

For at afrunde den fotohistoriske beskrivelse af arbejdsgiveren Reimert Kehlet overlades ordet til Erik Frederiksen.<sup>25</sup>

*Kehlet var barndomsbekendt til min far, og en dag sad jeg i det herrens år 1928, 14 år gammel sammen med min far og talte med Kehlet i atelieret på Købmagergade. Det drejede sig om en læreplads. Under samtalen, bød Kehlet på små stykker chokolade, fint indpakkede. Papiret smed Kehlet på gulvet: men en plante, der skal bane sig vej op gennem stenbroen, må kende den slags tricks. Jeg samlede papiret op og lagde det i papirkurven og hørte Kehlet hviske til min far: Din søn er opvakt, og så kom jeg i fotograflære. Jeg var taknemlig for min læreplads, fotografering dengang var noget teknisk besværligt, men atmosfæren oppe under taget med ateliervinduerne og de gamle mahognikameraer var spændende. Måske kunne man lære et morsomt fag, der engang ad åre ved egen dygtighed kunne omsættes til mønter - og således være i stand til at realisere egne drømme. Ord som: krav, eller vi kræver, var ikke rigtigt på mode.*

*Jeg fik ingen løn i læretiden, så far betalte sygekasse, tandlægegudgifter samt tøj- og lomme penge. Erik Frederiksen - fortsætter: Når jeg har omtalt, at jeg ingen løn fik i lære tiden, skylder jeg at sige, at jeg fik noget andet, som var nok så vigtigt. Kehlet inviterede os elever og enkelte af medarbejderne på nogle pragtfulde rejser til Italien, Schweiz og passionsspillene i Oberammergau. Som jeg ser det i dag, mener jeg, at disse rejser for en 15 års dreng var så positivt til*

*gavn, at jeg mener, de gav mig mere udbytte, end eventuelle lønkrav ville have givet. Jeg forlod Kehlet kort før læretidens ophør, årsagen var en lille skærmydsel: jeg ønskede at afslutte min uddannelse på Teknologisk Instituts fagskole. Kehlet mente ikke, at en elev fra hans forretning behøvede denne afsluttende eksamen. Da jeg insisterede, sagde han til mig: Du bliver aldrig til noget, det gjorde mig virkelig ked af det. Senere da jeg spillede i Svend Asmussen's orkester på ABC teatret, kom Kehlet efter premieren op bag scenen og sagde til mig: jeg vidste jo, De ville blive til noget.*

## En tidligere ansat udtaler sig....

Et andet udsagn kommer fra den tidligere formand for Fotografisk Landsforbund Knud Kristensen. Beskrivelsen omfatter hans oplevelser hos Kehlet i begyndelsen af 1960'erne. Knud Kristensen var noget benovet over, at Reimert Kehlet personligt ville tale med ham. Det blev til ansættelse efter få minutters samtale, resten drejede sig om farvefotografien og dens fremtidsmuligheder. Knud Kristensens arbejde bestod i at filtrere farveark. Han var lidt forbavset over, at lønnen var kr. 50,00 pr. uge højere end han havde fået andre steder.

Det var også en stor overraskelse for ham, at opleve den praktiske chefs deltagelse i produktionen. Én ting var, at han altid var første mand i firmaet om morgenen. Noget andet var, at Kehlet jævnlige fortalte ham om, hvor stor spildprocenten var på farveark, og han strålede af glæde, når Knud kunne berette om, at procenten var dalet.

*Hans faderlige klap på skulderen når han roste mig og opfordrede mig til at forblive i virksomheden, var ting der for en ung mand gjorde indtryk berettede Knud Kristensen. Videre hedder det: Jeg fik revideret min opfattelse af Reimert Kehlet. Jeg lærte mennesket at kende. Jeg husker endnu da Kehlet gav mig det første album til portrætgalleriet. Hans egne digte prydede siderne. Han gav en oplæsning og ville høre vores mening. Han kunne lide at arbejde*

<sup>25</sup> Kendt som trommeslager i Svend Asmussens orkester. Beretningen er hentet fra bogen: "Tromslageren hader støj" fra 1979.

med at få portrættet gjort til allemandseje. Han var et større menneske end de fleste fotografmestre.

### Arbejdsgiveren

#### - tegnet af ham selv

'Rockefeller sagde engang: "Blot man sidder længe nok og roder med tallene, kommer der altid noget ud af dem".



Reimert Kehlet bliver i det kommunistiske dagblad Land og Folk den 12. Maj 1950 omtalt som en patriarkalsk og hård arbejdsgiver. Artiklen er skrevet af journalist Jørgen Christensen, som indleder med en bemærkning om, at læserne måske vil stemple citaterne fra Kehlet, som et falsum: for at karikere og latterliggøre arbejdsgiverne her i landet, men materialet er autentisk nok, hævder bladet.

Det bliver oplyst, at Kehlet, i anledning af, at en del af personalet fra 1. april 1950 skulle arbejde om søndagen,<sup>26</sup> udsendte et cirkulære i folioformat, hvoraf det fremgik, at søndagsarbejdet ville indebære, at deres ugentlige fridag henlagdes til f.eks. onsdage, og uden løntillæg for søndagsarbejdet. Land og Folk citerer bl.a.:

..... Som sagt - vi står nu hver på sin post, og den jeg sidder på nu, krumbøjet over den sidste del af bogens færdiggørelse, vil jeg vel snart kunne forlade, men da har jeg også arbejdet ud i eet stræk fra september 1949 til 30. marts 1950 - praktisk talt uden fridage, og derfor tillader jeg mig at tage en lille ferie i forbindelse med påske-ferien. Jeg rejser til mit elskede Italien..... Om søndagsarbejdet skriver Kehlet: I min bog havde jeg tænkt at reklamere for lørdag eftermiddag fordi jeg syntes, det var så fortræffelig en idé at holde åbent denne halve dag, hvor alle andre lukker. Desværre er der nogle som prøver at lægge os sten i vejen - eller vel rettere har lagt os sten i vejen; thi der er nu til Rigsdagen

indsendt forslag til ny lovgivning, hvor det forbydes fotografer at have åbent lørdag eftermiddag. Hvilket vil sige, at vi så må til at holde åbent om søndagen igen. Kehlet fortsætter: Min hustru, som har set min flid - thi det er jo ikke alene tiden på mit kontor, der benyttes og ikke alene aftenerne, men som oftest vågner jeg om natten, og da jeg har fået indrettet et bord, der kan spændes over min seng, rejser jeg mig op og sidder og skriver der - som sagt, min kone protesterer og spørger mig: hvor jeg gider. Mange af mine venner spørger om det samme.

Kære medarbejdere, jeg gider gudskelov, og det er nødvendigt at arbejde således som jeg arbejder .... Jeg har på fornemmelsen, at I alle er sportsfolk, som jeg er det, og med til den kraftanstrengelse ved at konsolidere vort stærke firma og sikre os alle frem i tiden.

Et nytårsbudskab til alle medarbejdere i firmaet skriver Reimert Kehlets som deres arbejdsgiver:

....at bringe vort kære firma fremad og opad mod de evige stjerner. Det er nødvendigt, at hver eneste medarbejder passer på, at ingen penge her i firmaet går tabt. Husk, at hver eneste af os skal være fuldt optaget i vor 8-timers forretningstid - fuldt optaget! Dersom dette ikke er tilfældet, må man indmelde det til mig, thi da skal vi herinde finde beskæftigelse for vedkommende - noget positivt praktisk at udfylde tiden med. Land og Folk havde denne kommentar: Store ord, skulderklap, friskfyragtighed og en til storhedsvanvid grænsende selvglæde - med disse midler lykkes det faktisk at bilde en vis gruppe lønarbejdere ind, at de er i samme båd som arbejdsgiveren, at det både ville være fordringsfuldt og urimeligt, om de krævede ordentlige løn- og arbejdsforhold m.v.<sup>27</sup>

### Kehlet & kollegerne

Det kan næppe overraske, at landets portrætfotografer ikke ligefrem elskede Reimert Kehlet og hans landsdækkende fotografiske virksomhed. Firmaets forretningsmetoder var overraskende nye, og fotograferne blev aldrig enige om, hvorledes Reimert Kehlet skulle takles. I virkeligheden havde han kun konkurrence fra Polyfoto, men alligevel følte han sig i 1955 berettiget til at fremsende breve til konkurrerende fotografer hvori det hed:

<sup>26</sup> Denne påstand skulle være ukorrekt, man havde søndagsåbent fra 10-17.

<sup>27</sup> Reimert Kehlet abonnerede på bladet i mange år.

Alt stiger i pris, hver eneste lille ting, også husleje, telefoner og arbejds lønningerne vil komme til at stige stærkt. Der er praktisk talt ikke arbejdsløshed i Danmark. Vore kunder tjener derfor betydeligt mere end før, og de, der før var arbejdsløse, tjener nu gode penge; de har derfor udmærket råd til at betale en sådan pris, at også vi og vore medarbejdere kan hæve vor levestandard. Dette får vi kun ved at følge med i inflationens priser, så de dækker vore omkostninger, og giver os en fortjeneste, som andre håndværksmestre. For at følge op med inflationen hæver jeg nu vor pris på vore 12 billeders ark, som vi før tog kr. 14.85 for, men nu fra 1. juli koster kr. 17.85. Jeg indser dog, at dette trods alt er en meningsløs lille pris, for det store arbejde det er at fotografere 12 forskellige billeder af en eller flere personer. Det er praktisk talt et 24x30 billede, vi leverer til denne lave pris. Arbejdet er endda betydelig større såvel ved fotograferingen som ved billedfremstillingen. Enhver fotograf må naturligvis selv om, hvordan han vil drive sin forretning, og hvad han vil beregne sig i timeløn, men regner fotografen ud hvor mange timer, der går med at ekspedere en kunde til fotografering, derefter selve fotograferingen, næst derpå følger man kunden ud, hjælper overtøjet på og sommetider må man høre på kundens livshistorie. Det tager lang tid. Derefter kommer kunden igen og skal se på arket og drøfte det med fotografen, hvorefter kunden går hjem og kommer igen for at drøfte efterbestilling.

Så skal fotografen gøre efterbestillingen færdig, og når efterbestillingen skal udleveres, så tager det igen tid, når man taler om eet eller andet med kunden. Ude om i landet tager en sådan ekspedition mere tid end i København, men overalt er det fotografens timer, som går, og disse timer koster penge, det som i håndværkersproget hedder: timeløn, medens det gamle ord kun siger: Tid er penge. Fotografen må også beregne sig timeløn for den tid, hvor han sidder og venter på kunden, således

som en ekspedient skal have timeløn, for den tid, der ikke er kunder i butikken. Hvor meget skal man beregne sig i timeløn, - må man naturligvis selv om, men jeg skal senere i dette brev, meddele Dem, hvad jeg synes er en rimelig timebetaling for en mindre fotograf. Kun skal jeg her villig indrømme, at man ikke kan få den rette timeløn ud af en arkfotografering, dertil fordrer den for meget tid og takket være sin billige pris, underbetalt, også når

man får kr. 17.85. Så skal man have fortjenesten ind på forstørrelser, men det er jo kun ca. 50% af arkunderne, der køber forstørrelser. Skulle vi tjene normalt på et ark, så skulle det koste 30.- kr.

Vedrørende firmaets farveprojekter som var lige om hjørnet hedder det:

Jeg foretager for tiden meget kostbare eksperimenter angående farvefotografering. Det er en meget, meget vanskelig proces og opfindelsen er ikke moden endnu. Den bliver det ikke, før vi tager kraftigt fat og bringer den frem til publikum; thi det er portrætfotografernes erfaringer, der vil modne processen. Her har vi et felt, hvor fagmanden vil kunne overgå amatør fotografen, der arbejder under fortvivlende, forskellige omstændigheder, og derfor ikke vil kunne nå så langt som atelier fotografen, der under sine stabile forhold vil finde frem til den rigtige filtrering. Ud fra de erfaringer jeg foreløbig har gjort, må jeg anbefale enhver, der er begyndt på denne proces, at sætte sig grundigt ind i alt det skrevne. Her vil jeg gerne anbefale dr. Bergers bog om farvefotografien. Farveprocessen er ikke sådan at løbe til, om den skal lykkes for mig, vil tiden vise.

Nogle kunne måske, med den viden og praktiske brug vi nu har angående farvefotografi, fristes til at tro, at Kehlet her maler fanden på væggen, men farvefotografering i 1950'erne var virkelig som beskrevet. Brevet slutter med disse ord: Forhåbentlig kan jeg vel engang i efteråret begynde at føre mine farvebilleder frem, men endnu står de på et såkaldt eksperiment stadium. Dersom portrætfotografen, der nu leverer sort/hvide billeder ikke sørger for at få en sådan pris at han kan henlægge summer til eksperimentet med farvebillederne, vil han aldrig kunne føre dem frem. Endnu engang beder jeg Dem forstå, at dette brev er skrevet i den bedste mening, jeg ønsker kun til fælles nytte at orientere Dem i mine tanker og om min prispolitik, der desværre ikke kan gennemføres helt endnu; thi selvfølgelig burde arket koste kr. 30.- og ikke kr. 17.85 og denne pris er endda kun efter det trin inflationen foreløbig står på. Dersom vi med glæde skal gå i vor forretning, og dersom vi skal have råd til at leve som andre håndværksmestre, og dersom vi skal have råd til at samle kapital til brug for fremtidige eksperimenter, så skal vi beregne os den rette timeløn. Må jeg til slut sige den læser tak, som har gidet læse hele mit lange brev igennem, og

# Prisliste

## Fotografier

<i>Visit</i> ... .. pr. Dus. Kr. 15.00
<i>Julekort</i> ... .. pr. Dus. Kr. 17.00
<i>Samlerformat..</i> ... .. pr. Dus. Kr. 28.00
<i>Kabinet</i> ... .. pr. Dus. Kr. 42.00
<i>Nova: Det første Billede</i> ... .. Kr. 10.00
hvert efterfølgende... .. Kr. 2.75

## Studiebilleder

<i>Hamilton: Det første Billede</i> ...	Kr. 16.50
hvert efterfølgende...	Kr. 5.50
<i>Danton: Det første Billede</i> ...	Kr. 18.00
hvert efterfølgende...	Kr. 7.00
<i>Salon: Det første Billede</i> ...	Kr. 22.00
(18×24 cm.) hvert efterfølgende...	Kr. 13.00

Ved Bestilling paa mindst 6 Studiebilleder er *hvert Billede* 50 Øre billigere.  
Ved Bestilling paa mindst 12 er *hvert Billede* 1 Kr. billigere.

Ovennævnte Billeder til 28 Kr. pr. Dus. faar vore Abonnenter til 22 Kr. — Skulde en Abonnent ønske sig større og færre Billeder i Stedet for de 12, som Abonnementet giver Ret til, kan dette ogsaa leveres til samme Pris.

Hvad kan jeg faa for ca. 10 Kr.

hos Fotograf Kehlet

6 <i>Visit</i> ... ..	Kr. 10.00
6 <i>Julekort..</i> ... ..	Kr. 12.00
3 <i>Samlerformat...</i> ... ..	Kr. 12.00
1 <i>Nova</i> ... ..	Kr. 10.00

Hvad kan jeg faa for ca. 20 Kr.

hos Fotograf Kehlet

1 Dusin <i>Visit</i> ... ..	Kr. 15.00
2 Dusin <i>Visit</i> ... ..	Kr. 21.00
1 Dusin <i>Julekort</i> ... ..	Kr. 17.00
6 <i>Samlerformat...</i> ... ..	Kr. 19.50
5 <i>Nova</i> ... ..	Kr. 21.00
2 Studiebilleder, <i>Hamilton</i> ...	Kr. 22.00
1 Studiebillede, <i>Danton</i> ..	Kr. 18.00
1 Forstørrelse, <i>Salon</i> ...	Kr. 22.00

Hvad kan jeg faa for ca. 30 Kr.

hos Fotograf Kehlet

3 Dusin <i>Visit</i> ... ..	Kr. 27.00
3 Dusin <i>Julekort</i> ... ..	Kr. 30.00
1 Dusin <i>Samlerformat</i> ... ..	Kr. 28.00
9 <i>Nova</i> ... ..	Kr. 32.00
4 <i>Hamilton</i> (Studiebillede)...	Kr. 33.00
3 <i>Danton</i> (Største Studiebil.)	Kr. 32.00
1 <i>Salon</i> og 3 <i>Nova</i> ... ..	Kr. 30.25
1 <i>Billede</i> (24 × 30 cm.) ...	Kr. 26.00
1 <i>Seriebillede paa 3 Stk.</i> ... ..	Kr. 32.00



*dersom De har fundet ting deri, som De synes om, så beder jeg Dem om at læse brevet igen.*

Se, det var jo virkelig en meddelse at sende ud. Man kan undre sig over, at Kehlet har brugt tid på denne énvejskommunikation - som der var tale om. Formålet var dog klart nok - lad være med at konkurrere på prisen. Det havde Kehlet selv gjort i stor udstrækning i kampagneperioder, men havde klart brug for at kollegerne fulgte hans prispolitik.

Nogle vil sikkert sige: Ja, jeg gør mit allerbedste, dertil må jeg spørge: Er det lykkedes? Hvad vil en operatør stræbe for at nå? Velsagtens dette, stadig at kunne tage smukkere og bedre billeder af kunder.

Gør det noget, at jeg låner de, der vil frem denne lille bog, som jeg udgav i oktober 1928 (den 6. oktober)? Den repræsenterer mine fotografier fra den tid. Nu fotografierer I!

Er Jeres optagelser blevet smukkere - bedre komponeret - mere karakteristiske - fornøjeligere o.s.v.? Er der sket en udvikling i de 33 år? Selve arbejdet med at fotografere er jo langt lettere. Mit kamera fra den tid må nu betegnes som gammeldags, dog tog jeg også 9 eller 12 plader af hver kunde, men jeg måtte skifte plade hver gang. Mine belyningslegemer stod langt tilbage fra jeres. Jeg måtte eksponere langt længere og holde kunden stille under eksponeringen. Det højeste antal kunder jeg på denne måde fotograferede, var på en søndag før jul, hvor jeg ene mand med en assistent, der indstillede, fotograferede 119 forskellige optagelser fra kl. 9 morgen til 8 aften. Læs denne bog igennem. I må kun beholde den den dag I modtager den, så skal I om aftenen sende den videre med posten til den næste filial, som står på listen, og skriv så udfor jert filialnummer datoen, I sender den videre - men send den i den samme emballage og vær omhyggelige med bogen; thi jeg skulle gerne have den uplettet tilbage. Dersom en filial modtager bogen i mindre pæn stand, så er skylden den forudgående filials. Skriv så udenfor jeres filial: Modtog bogen, som var forringet ved (og så skrives, hvad der var sket med bogen) o.s.v.....

### Kehlets prispolitik

Der var mange portrætfotografer i København og provinsen hvilket gav stor konkurrence. Reimert Kehlet's rationelle arbejdsmetode, forenkling af produktion og distribution gjorde ham utrolig svær at hamle op med. En stram økonomisk prisbevidst styring, et udviklet organisationstalent og dygtigt trofast personale var firmaets force. Selv har han udtrykt det således:

*Min Ekspedition har ofte meddelt mig, at Publikum i Almindelighed tror, at mine Billeder er langt dyrere, end de i Virkeligheden er. Jeg skal derfor imødekomme Ekspeditionens Ønske om i denne Bog at fremsætte mine Priser, men samtidig maa jeg*

*bemærke, at jeg naturligvis aldrig har tænkt mig at konkurrere paa Prisen løs (billige Fotografere har vi saamæn nok af), men jeg har stillet min Pris saaledes, at enhver Familie med blot nogenlunde god Indtægt har Raad til at lade sig fotografere hos mig. Og Prisen levner mig saa megen Fortjeneste, at jeg har Raad til at gøre mig Umage med mine Billeder.*

Prisen var kr. 18,00 for 1 dusin i visitkortformat. Postkort kunne man få 12 stk. af for kr. 25,00. En optagelse leveret i kabinetformat kostede kr.12,00 og hvert efterfølgende billede kr. 3,75. Som en hjælp til at vurdere disse priser, kan nævnes, at en timeløn for en faguddannet arbejder var kr. 1,84. En arbejdsmand måtte nøjes med kr. 1,46 i timen.<sup>28</sup>

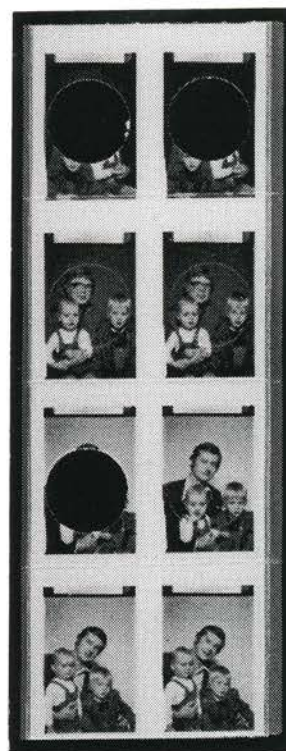

Til medaljoner, brocher og andre smykker kunne man få fremstillet små runde fotografier som man udstansede af et miniaturebillede. Billederne viser Torben Kehlets familie.

<sup>28</sup> Disse statistiske tal er fra arbejderbevægelsens oplysninger vedrørende lønniveauet i 1923.



Kehlet runder de 70 år

## Frygt ikke - Firmaet holder

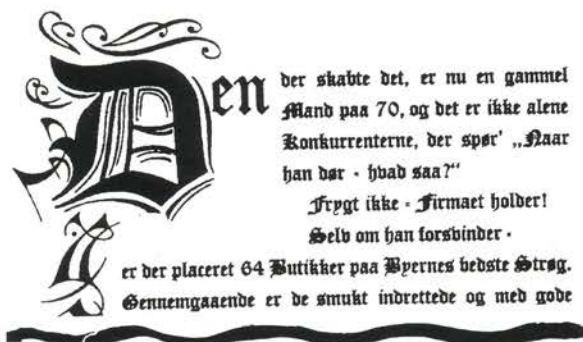

Den der skabte det, er nu en gammel Mand paa 70, og det er ikke alene Konkurrenterne, der spør' „Naar han dør - hvad saa?“

Frygt ikke - Firmaet holder!  
Selv om han forsvinder -

er der placeret 64 Butikker paa Byernes bedste Strøg. Gennemgaaende er de smukt indrettede og med gode

Den 6. oktober 1955 rundede Reimert Kehlet de 70 år. I den anledning udsendte han en hilsen til medarbejderstaben under overskriften: *Frygt ikke, Firmaet holder*. De ret pessimistiske toner m.h.t. firmaets ve og vel i de netop citerede cirkulærer, er nu afløst af optimisme såvel angående nutid som fremtid. Kehlet føler alderdommens komme, men har dog endnu kræfter til at affyre følgende salut:

*Det er ikke alene Konkurrenterne, der spørger: Naar han dør, hvad saa? Frygt ikke - Firmaet holder! Selv om han forsvinder - er der placeret 64 Butikker paa Byernes bedste Strøg. Gennemgaaende er de smukt indrettede og med gode Facader. Trænet, kritiserende Personale arbejder ogsaa til den Tid energisk og evnerigt i Firmaets og dermed i egen Interesse. Hver af dem har Interesse i, at de selv og Kammeraterne gør sig den største Umage. Vaagne Kritikere - saavel faglige - som forretningsmæssige - holder ogsaa til den tid Øje med hver og viser til Stadighed den enkelte, hvorledes hans Evner og Indsats staar i Forhold til de andre. Forud - i Kehlets Tid - er Millioner af Kroner benyttet til at grundfæste Firmaets Ry gennem Reklame. Millioner af Billeder staar til Stadighed som Reklameplakater rundt om i Hjemmene. Ogsaa i Fremtiden vil Firmaet hver 14. Dag spy ca. 2.000 Reklamebilleder af høj Kvalitet ud til de 64 Vinduesudstillinger. Samtidig straaler Lyset paa de udstillede Billeder, indtil Slukuret afbryder Strømmen. 43.000 er foreløbig blevet*

*Kehlet-Abonnenter - i Fremtiden 100.000 - En stærk Rygrad i Firmaet. Dygtige tekniske og forretningsmæssige Ledere varetager hver sit, og dygtige Filialledere sørger for Omsætningens Stigning i hver sin Forretning. Leverandørerne kappes om at tilfredsstille os. Ingen Gældspost plager os - alt er betalt. Der findes ikke Mage til vore Kameraer og Stativer. Vort Lys i Atelierne er uovertruffet. Stadig forbedres Teknikken med nye Maskiner, og nye Lokaler føjes til de andre. Firmaet er sundt - Firmaet er stærkt. Firmaet staar i sin Ungdomskraft - selv om Chefen er gammel.*

*I øvrigt - dersom hver af Jer gør sin Pligt i egen Interesse og er ivrige efter at tilfredsstille Firmaets taknemmelige, virkelige og evigt levende Chef: Publikum - saa behøver ingen frygte for dette grundfæstede Firmas fortsatte Eksistens. Paa min 70 Aars Dag sender jeg Jer mine venligste Hilsner og Tak for godt Samarbejde.*

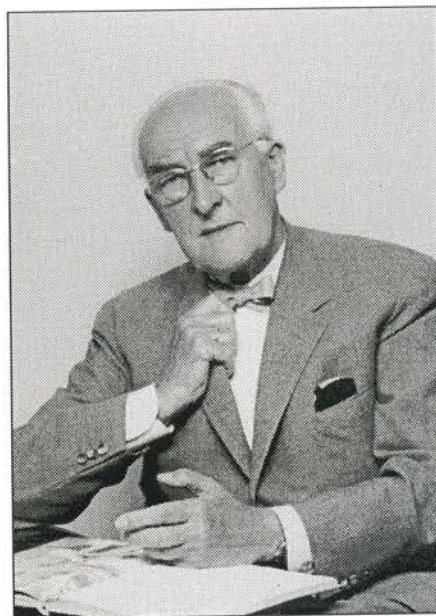

### En opsang

I september 1961 sender Kehlet et fint indbundet eksemplar af *Kehlets Livs Album* fra 1928, med et følgebrev til 43 filialbestyrere. Bogen skulle tilbagesendes efter cirkulation. Med dette ønskede han at give dem en lille - skal vi kalde det opsang *se* hvad jeg kunne for 33 år siden, hvad med jer nu? Kehlet får selv ordet:

*Udviklingen skal gå sin gang! Alt og alle bør deltage i den! Jeg gør mig selv de største anstrengelser for at følge med. Gør I ogsaa det?*

# Kehlet som chef og privatperson



På Københavns Hovedbanegård på vej til Prag i 1929.



Postkort fra Prag med turens gæster.

Fotograf Reimert Kehlet, som gennem hele sit liv med stor ildhu har nedskrevet sine fotografiske intentioner i mindst 14 kataloger og talrige ordrige breve til såvel venner som 'fjender' – har ikke efterladt sig nogen form for dagbog eller optegnelser om sit eget liv og levned.

Kehlet har givetvis været et muntert og åbent menneske på alle måder, men også bevidst om den styrke og 'kommandotone', som lå i perioden før- og efter Den anden Verdenskrig. I 1930'erne inviterede han sit relativt store personale på ferietur til Tyskland og Italien – disse udenlandsrejser blev imidlertid droset ned i perioden 1939-1945. Efter krigen blev de genoptaget i forskellige variationer.

Mærkedagen af enhver art blev tydeligvis brugt til munter fest og sammenkomst.

Firmaet Reimert Kehlet var en økonomisk 'guldgrube' hvilket selvfølgelig gav sig udslag i hans personlige adspredelser. Stort kontor, store-biler og huse - de svingende armbevægelser var en del af hans personlighed. Der findes andre udsagn som taler om 'kæft trit og retning' – egenskaber man vel til alle tider må have med i et billede at krakterfaste naturer. I en beskeden æske lå en del af de her viste billeder som ikke behøver yderligere kommentarer ud over hans egen replik: *Vi har forsøgt at gøre vort bedste!*



Den 4. Maj 1930 afgik toget fra Københavns Hovedbanegård med retning mod Tyskland og Italien.



I Venedig blev Reimert Kehlet, siddende i første række, fotograferet med sit personale. I midten bagerst ses Theodor Weg, firmaets mest betroede mand.



I 1932 gik turen til Berlin og kulturbyen Dresden.

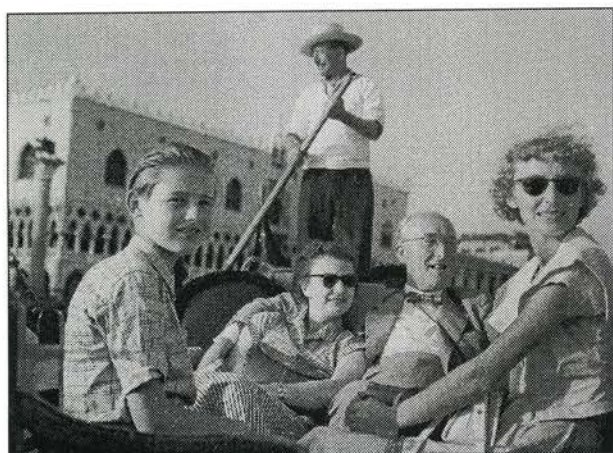

Situation fra åbningen af Ålborg-filialen i 1957.



Et jubilæum eller lignende ca. 1940.



Den travle chef bestormes dagligt!

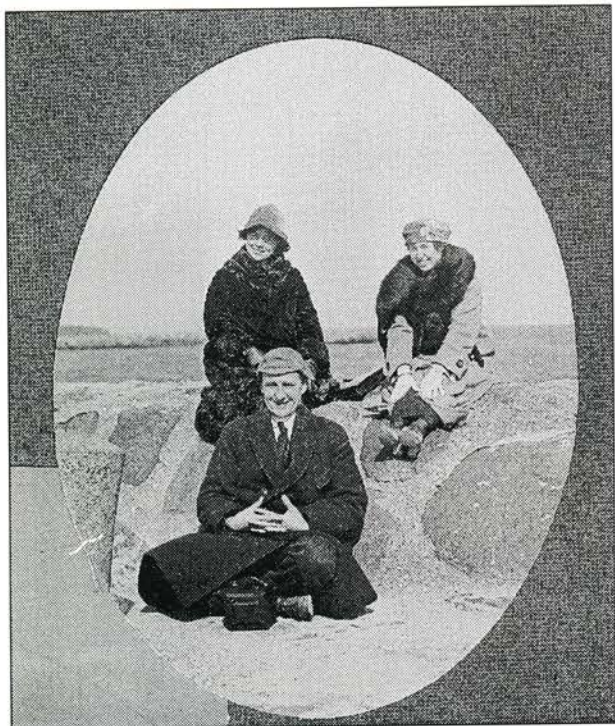

På familieskovtur.

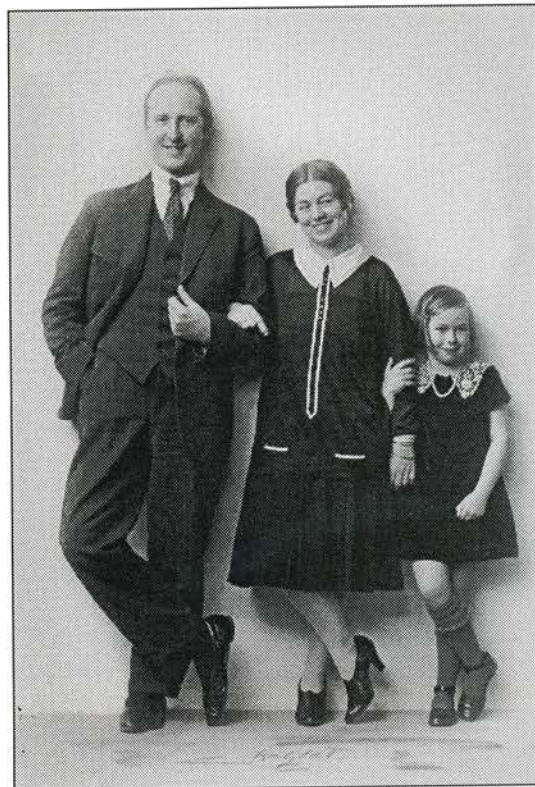

Far, mor og datter.

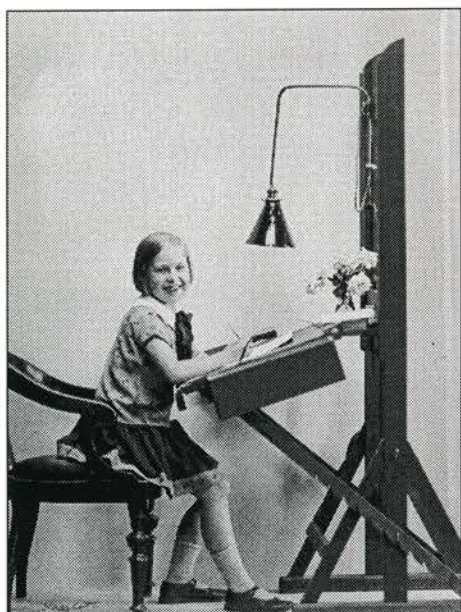

Solveig ved sin skolepult.



Ungpigebillede af Xenia Kehlet.



Relief fremstillet af kunstneren Sophus Madsen.



Fru Inger Mohr ved bordets glæder.

Reimert Kehlets 75-års dag blev fejret behørigt.

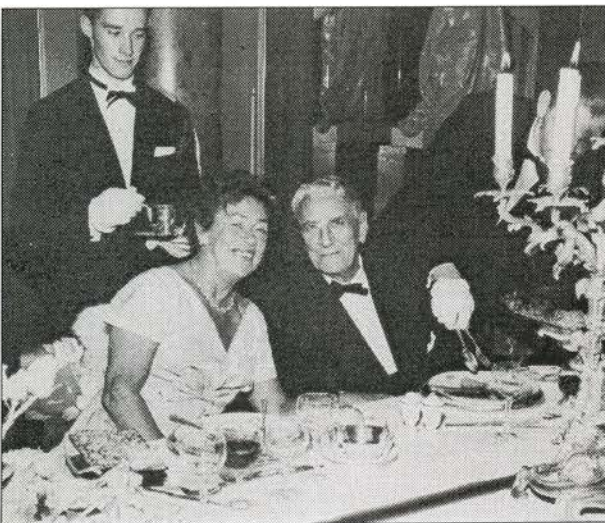

Xenia og Poul Reumert.



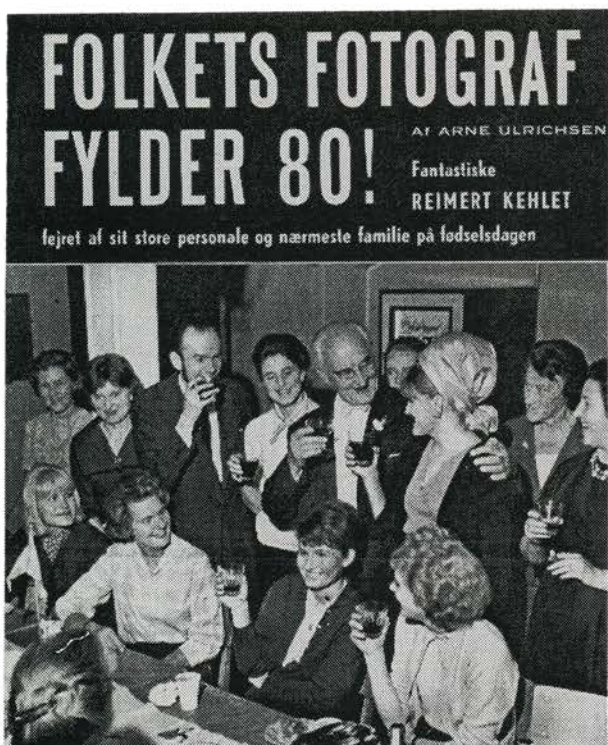

Billedbladet hyldede folkets fotograf på hans 80-årsdag i 1965!



Xenia med sin fotografmand i hvis navn der er optaget ca. 23 millioner fotografier.



En stor skål for fødselaren!

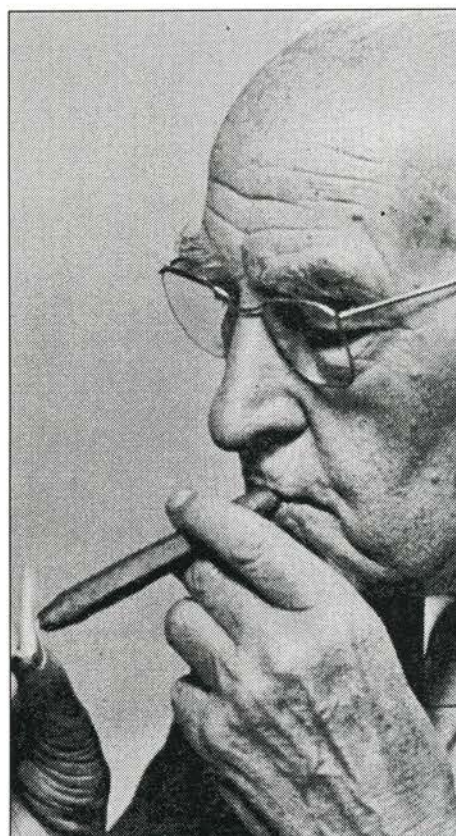

Det sidste billede af den godt 80-årige fotograf og levemand.

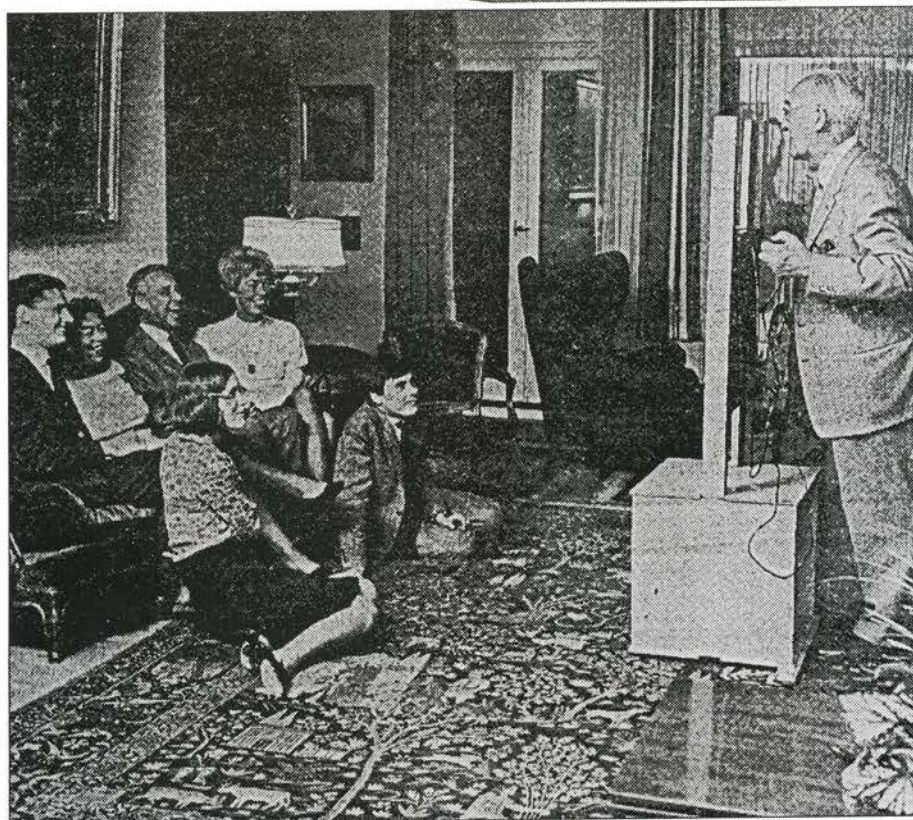
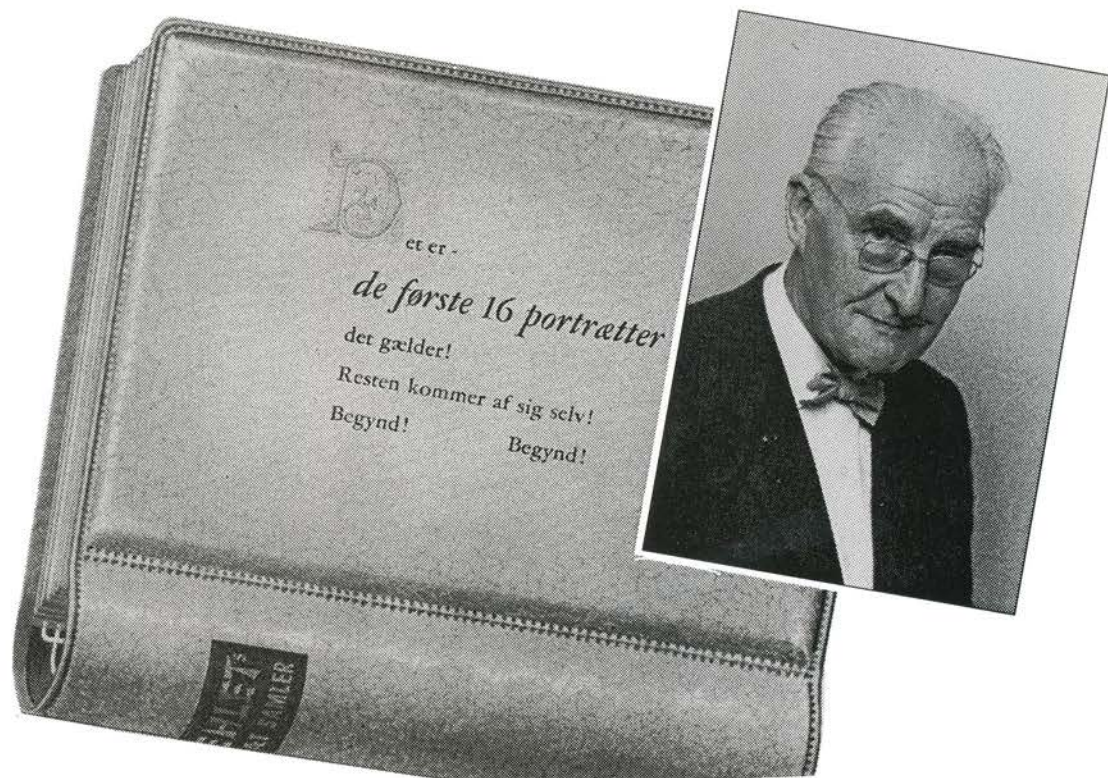

Hans livs billede kaldte B.T. dette fotografi af Reimert Kehlet klar til at fotografere den samlede familie for første gang. Kameraet er 'Norka Hansen', og var Kehlets første 'fotografmaskine'. I sofaen ses fra venstre dattersønnen Torben Kehlet, fru Xenia Kehlet, svigersønnen H. Lassen, datteren Soveig Lassen. I forgrunden på gulvet Per og Marianne der endnu ikke ved om de skal gå i morfars fodspor. Foto: Bent K. Rasmussen.



# Reimert Kehlet's kameraudstyr

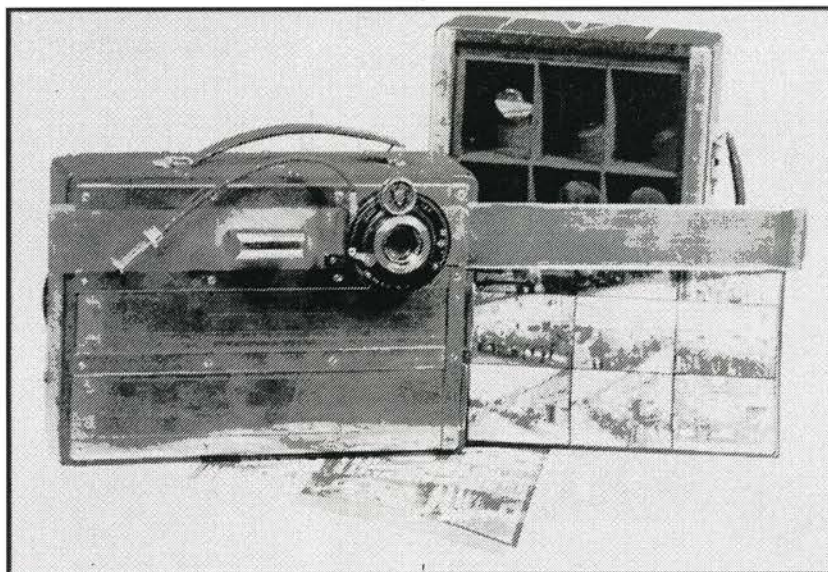

Erhardt Jensens multiplikator-kamera.

## Kehlets kameraudstyr

Allerede i midten af 1800'tallet arbejdede kamerakonstruktører på at fremstille apparater til seriefotografering. Den første var Antoine Claudet (1797-1867) som i 1852 opfandt en vendbar kassette, og i 1882 konstruerede Jules Janssens (1824-1907) et kamera til 48 billeder.

Disse tidlige forsøgs konstruktioner blev fremstillet med henblik på videnskabelige eksperimenter indenfor bl.a. astronomi, og ikke til portrætfotografering – imidlertid var idéen med 'automatisk' ultrafoto nærliggende. Der skulle imidlertid gå ca. 50 år før de første polyfoto-systemer<sup>29</sup>. Blandt de første var den danske ingeniør Carl-Johan Rixen (1883-1941) som i 1933 konstruerede et multikamera. Endnu en dansker, fotograf Erhardt Jensen (1888-1973) fremstillede i perioden fra 1933-35 et multiplikator-kamera<sup>30</sup> til optagelse af 3, 15 eller 18 billeder på en 13x18cm plade.

Det har imidlertid vist sig, at en engelsk ingeniør Williamson fra London samme år begyndte en produktion af et multikamera til optagelse af 48 billeder, som han navngav Polyfoto.<sup>31</sup>

Fra begyndelsen var tanken den at man ville mere eller mindre 'automatisere' portrætfotograferingen og dermed presse priserne ned på et niveau, hvor de mindre bemidlede kunne få råd til at blive fotograferet. Det skulle hurtigt vise sig at teori er en ting og praksis noget ganske andet. Man var ikke i stand til at både 'automatisere' portrætfotograferingen uden risiko for karikatur og sjælløs portrætkunst – desuden var det næsten umuligt at retoucerer de små billedformater. Negativmaterialet krævede mikroskopisk skarphed, hvilket fordrede kameraer og andet materiel af stor præcision, men da negativmaterialet blev væsentligt forbedret fik man måler i sigte.

På grund af manglende dokumentation på området, utallige filialbestyrer over hele landet har det ikke været muligt at efterspore tilstrækkelig relevante oplysninger. Sammenstyknings af de mange 'brikker', skriftlige såvel som fotografier giver dog et væsentligt billede af de arbejdsredskaber 'Kehlet-fabrikker' gjorde brug af i en lang periode.

<sup>29</sup> Græsk: poly + foto(grafi).

<sup>30</sup> Objektiv nr. 67, s.44.

<sup>31</sup> British Journal of Photography 21. juli 1933, s.9.  
Vil blive nærmere beskrevet i Objektiv i 2004.

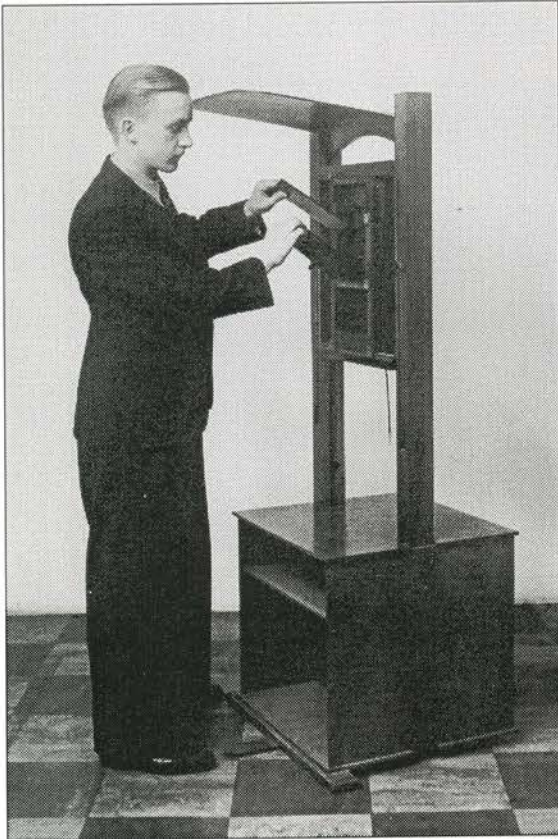

'Norka Hansens' første multifotokonstruktion.  
Pladekassetten ilægges.

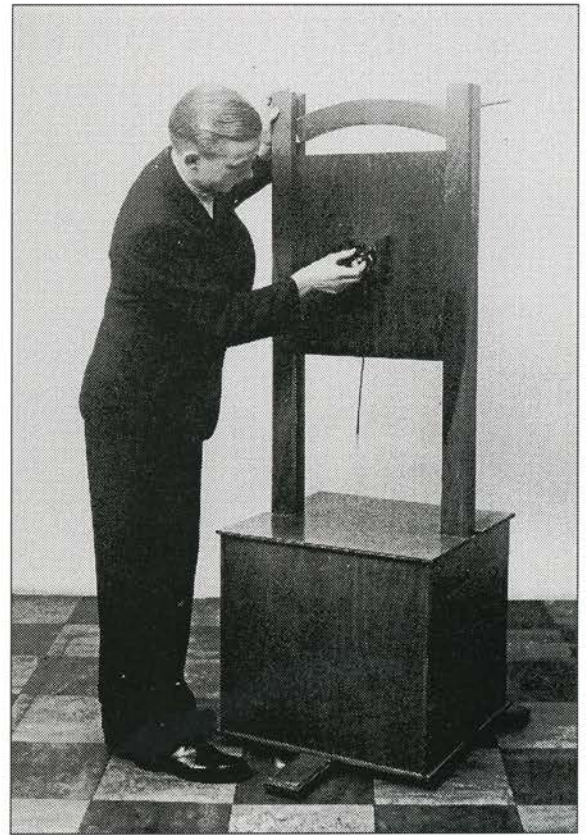

Og blænden indstilles.

### Jens Peter Hansen (Norka)

Reimert Kehlets første multifoto-kamera var et opretstående trækamera fremstillet af kamerakonstruktør Jens Peter Hansen (1876-1971), kendt som 'Norka-Hansen'.<sup>32</sup> Navnet 'Norka' var en forkortelse af Nordisk Kamerafabrik i København. Kameraet blev markedsført i oktober 1933 og videreudviklet gennem mange år.<sup>33</sup>

Idéen byggede på, at man i multikameraet placerede en fotografisk plade – hvorefter en særlig sindrig mekanisme tillod fotografen at eksponere umiddelbart efter indstilling på matskiven.

Ved det traditionelle kamera måtte man først fjerne matskiven, derefter indførtes en pladekassette på matskivens plads kassetelåget skulle trækkes ud, og endelig kunne fotografen tage sit billede.

Det blev nu tillige muligt mellem optagelserne, at kontrollere motivet (et portrætbillede) direkte på matskiven,

<sup>32</sup> Temanummer om 'Norka-Hansen' er under forberedelse.

<sup>33</sup> J.P.A.'s multikamera blev primært konstrueret for alm. fotografer som ønskede at konkurrere mod Polyfoto ark-foto til 48 billeder.

hvilket gav fotografen en friere situationsfornemmelse, og lyslægning. På en 12x16,5cm plade kunne kameraet eksponere 4, 6, 8, eller 12 optagelser hurtigt efter hinanden. Billedarkenes mål var ca. 21,5 x 29 cm, den kunne imidlertid også omstilles til andre formater, 9 eller 12 billeder på én plade.

Fidusen var et antal spor- og haksinker i messing som placeredes i forskellige talkombinationer – et system som fik verdenspatent. Objektivet var en anastigmat F:3,5, 12 cm brændvidde. Lukkeren en Ibsor-lukker, med eksponeringstiderne 1, ½, 11/5, 1/10 og 1/25 sek. Multikameraet kostede den nette sum af kr. 965, - herudover kom de mange løsdele.

Nykonstruktionen blev præsenteret for Kehlet på Købmagergade, og havde det til afprøvning i 8 dage – han vragede hurtigt 48 billeders arket, som Polyfoto havde indført, men valgte et større negativ som gav mulighed for at fremstille væsentligt

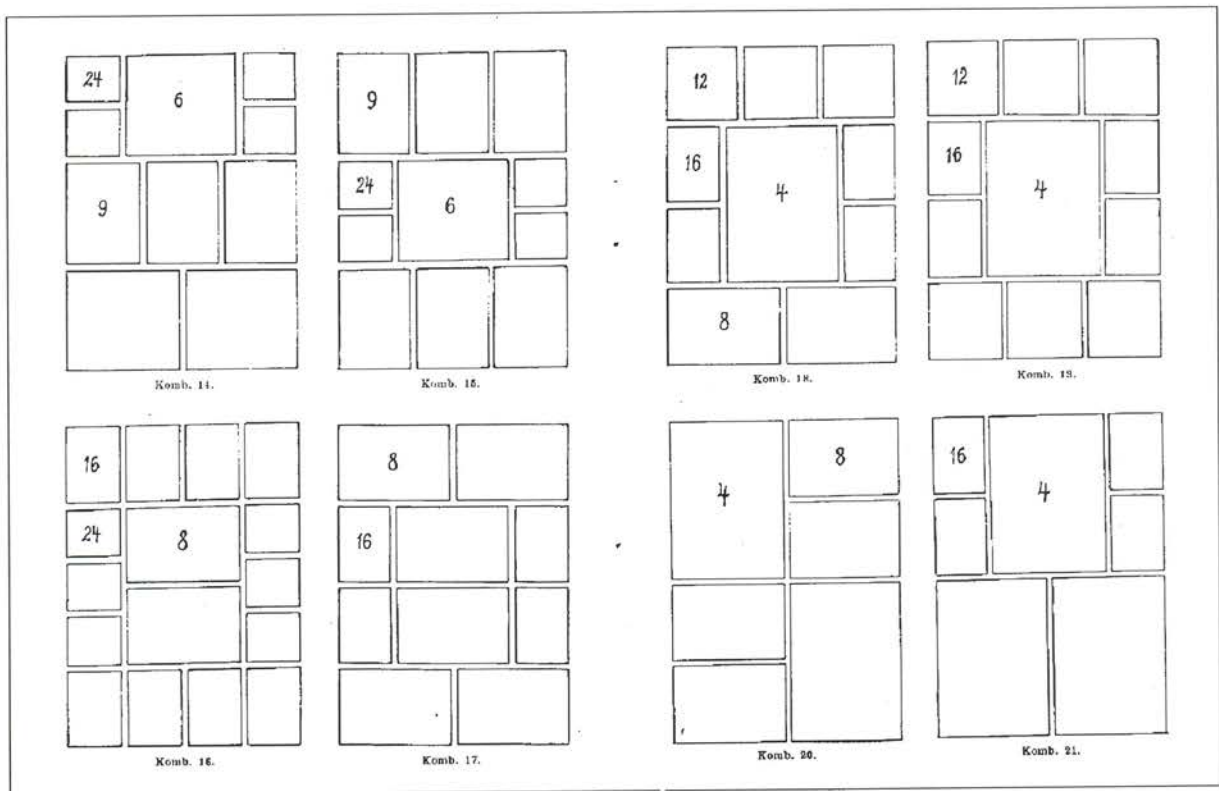

Et udsnit af Ark-fotograferingens muligheder.

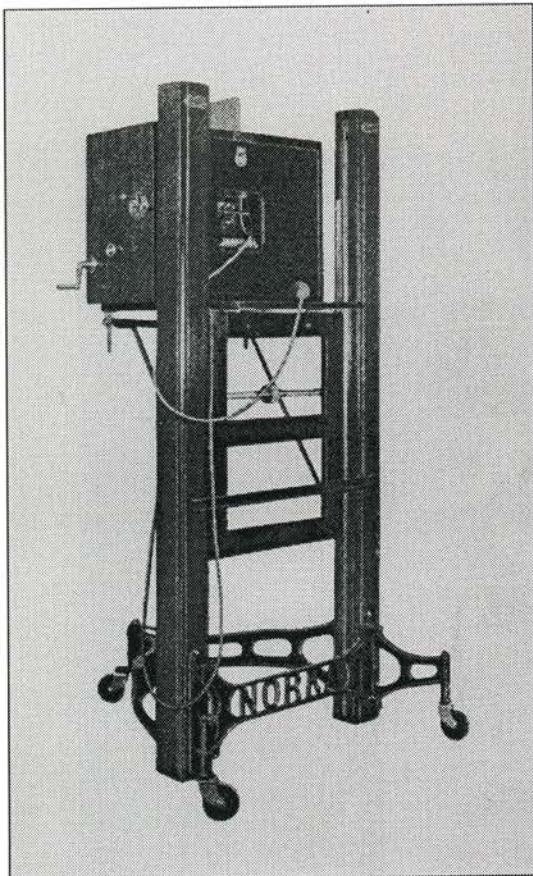

'Norkas' prototype fra 1930'erne.

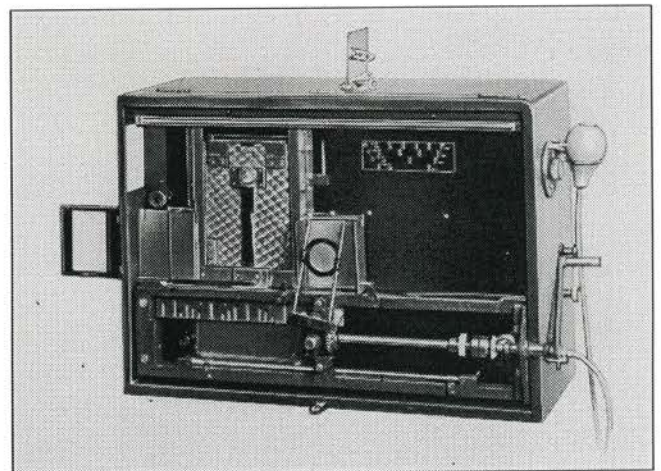

Spor og haksinner placeredes i talkombinationer.

De kendte 'Ark' kom til at pryde de allerfleste hjem i landet, men også i Sverige, Norge og Finland fandt firmaet afsætning for multikameraet. En begrænset eksport fandt sted til Tyskland, England, USA og Sovjetunionen.

Den 30. juni 1944 blev fabrikken ødelagt i forbindelse med en sabotagesprængning mod naboejendommen, som fremstillede tyske militæruniformer.

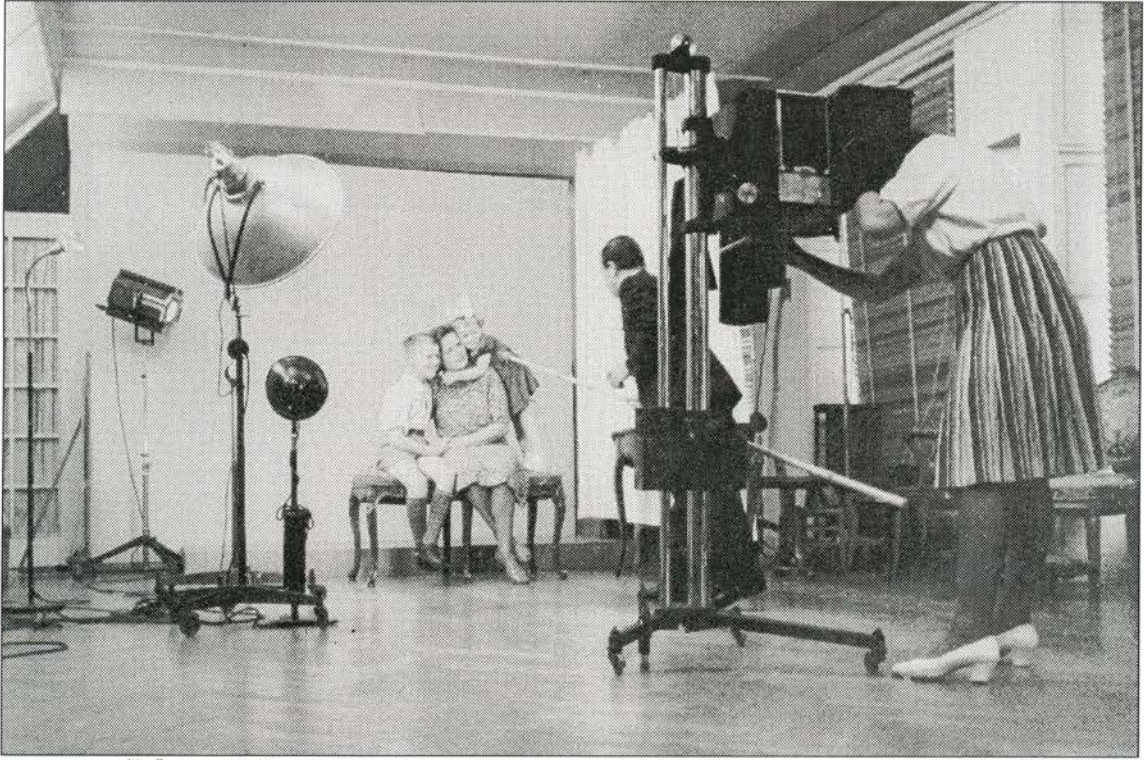

Klar til endnu en atelieroptagelse.

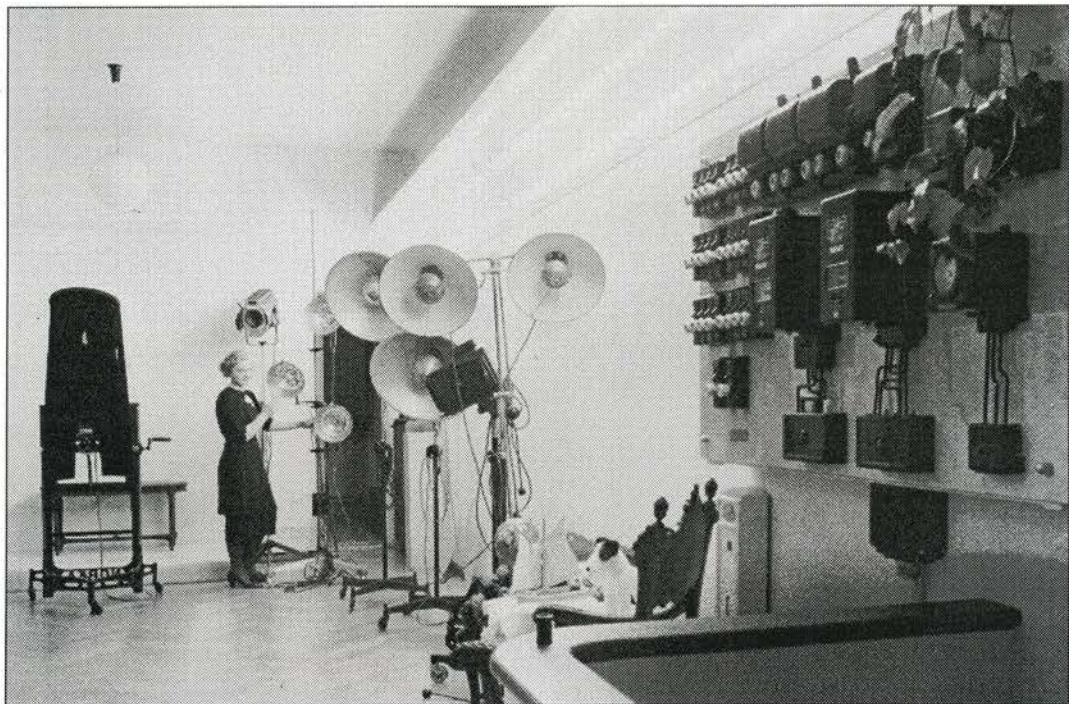

I Århus-filialen ses et 'Norka-Multikamera'.





*Farver klæder begge køn og alle aldre!*

**Forhen**  
var alle fotografier  
brune eller grå –  
alt var brunt  
eller gråt

Selv lieberne var brune  
eller grå (nærmest sorte)  
*Nu er de fristende røde!*  
– tit vil De få brug for  
at have et par  
farveportrætter liggende  
(til julekort f. eks.)

*Dobbelt-portræt til fryd i hjemmet*

*Farveportrætter optaget med Mannesmann-lins og Ultra-lyd*

Det virkelige behov  
for portrætter, det  
være sig af mennesker,  
som af dyr – kommer  
ofte for sent – når  
man har forandret  
sig – når nogen er  
rejst – eller nogen  
er gået bort  
for steds.

Man opsætter det  
og opsætter det,  
og bagefter fortryder  
man, at det ikke blev  
til noget.

11

# KEHLET'S Stella Nova

(Nærmeste - ses i telefonbogen.)

Bestil tid forud!

Åben hverdage 10-17<sup>30</sup> - søndage 10-17 - sommersøndage 10-14  
 lørdag eftermiddag efter aftale

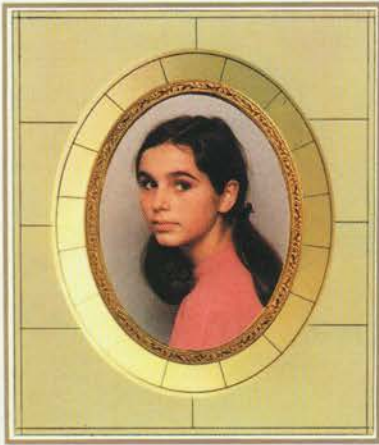

Har bogen  
ikke  
interesse

- giv den  
til en anden.  
Tak forud!

## Deres miniature-billede

er skjult i sig, alt, hvad der gør det store billede så levende og betagende.  
 Smukt er det lille, det er som fortidens kostbare miniaturemalerier -  
 det er særligt smukt i vore elfenbenslignende antikammer!

## Miniature-billedet

i den elegante karton koster kun 7 kr. 50 øre pr. stk. - ved køb af de 9 vidt forskellige.

## Howdan skulle vi kunne huske hinanden

(i denne fortravlede verden)

- hvis vi ikke havde portrætterne!



Sådan og kun sådan  
- husker vi dem -  
vi ikke har et billede af

De »portrættene«,  
- der ikke -  
til at blive husket!

Hvor er de henne,  
- de store og små,  
- de venner og venner?

Min ikke-Deres  
LIVS-OVERSIGT.  
De var -!  
De er -!  
De Måske!



5Kr.

LÆNSET - skifter hele tilværelsen og vennekredsen.  
 UBEMÆRKET - forandrer alle sig, nogle rejser bort - andre  
 glæder stille ud af kredsen - igen andre går bort for stede

## men i Hjemmets portrætgalleri

der - lever de alle - og fortæller deres livshistorie!  
 Hver af personerne taler sit stille sprog og siger: »Husker du?»  
 De svarer: »Ja, jeg gør, for jeg har dit portræt!»

(De fik det, fordi De had gostagne gange)



## Slægter skal komme-!

Når denne glade baby er i bedsteforældrenes alder,  
 så er dette billede af uerstattelig værdi.  
 Vi opbevarer filmene til vore farvebilleder i 100 år. Deres oldebørn kan  
 - som De selv - altid få et nyt frisk billede efter farvefilmen.

Bestil tid forud!



Barnet ser andres portrætter og livsalbum mod tiden!

Men forældrene opsatte det - og opsatte det, og fortold lugter

- at det ikke blev til noget!

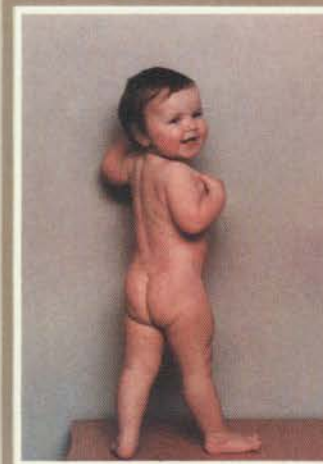

Hvor ville det være dejligt



- hvis jeg havde kunnet vise også disse 17 små billeder i stort format



- og derved have givet et mere fuldkomment indtryk af dette barnesind



Desværre — kan tryk ikke gengive vores farvebilleder i alle deres skønhed. Se dem i vores vinduer. Der er nye billeder hver 14. dag.

1 år.

*Fra baby til olding!*

79 år.

Ethvert menneske har brug for os!

Vi illustrerer jo Deres liv og udvikling!

**KEHLET<sup>®</sup>**  
Stella Nova

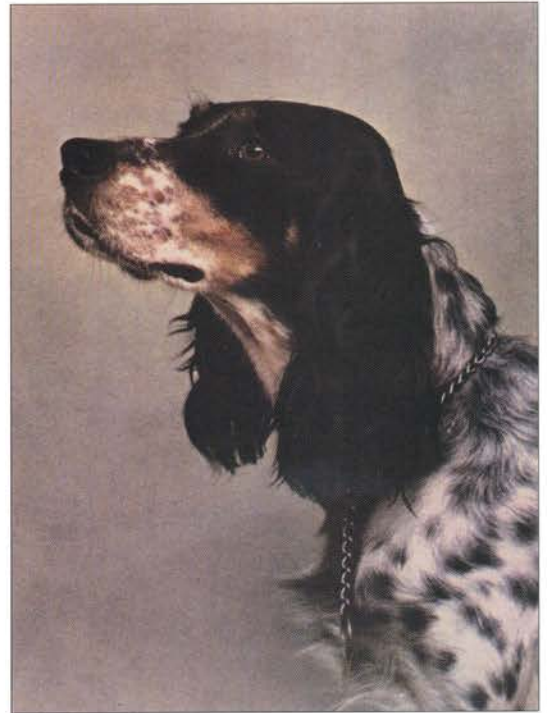

**KEHLET'S**

**Stella Nova**

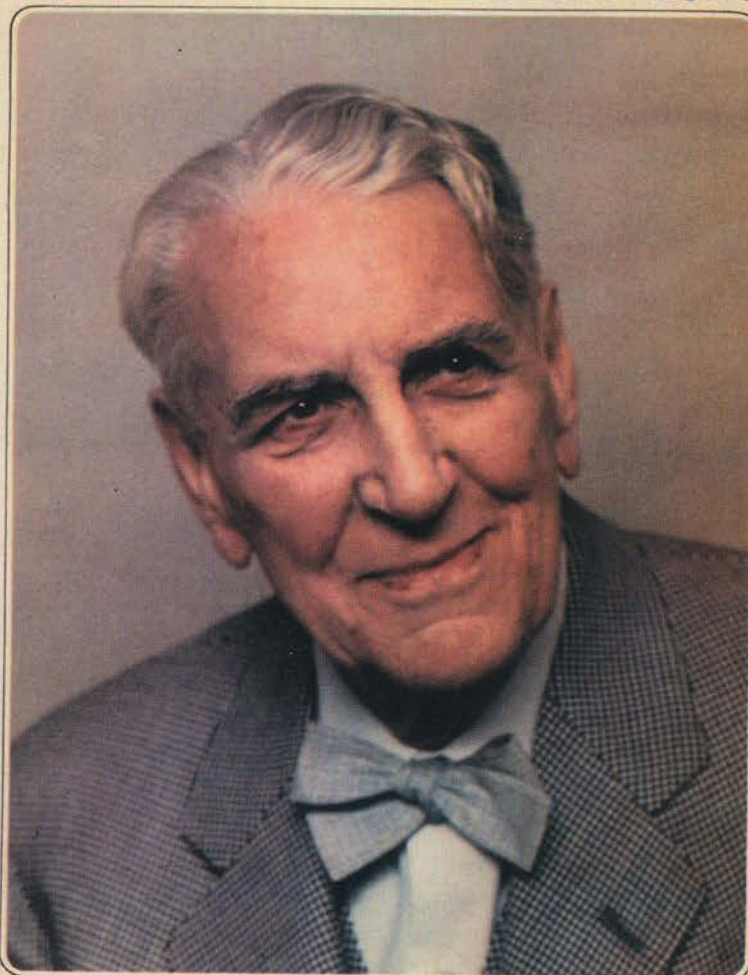

Der fødes stadig - stormænd og genier!  
Deres barn -! Hvem kender forud dets udvikling?

*I "Kehlet's Børne-abonnement" følger man barnets udvikling,  
I "Hjemmets Portret-galleri" følger man de voksnes udvikling.*

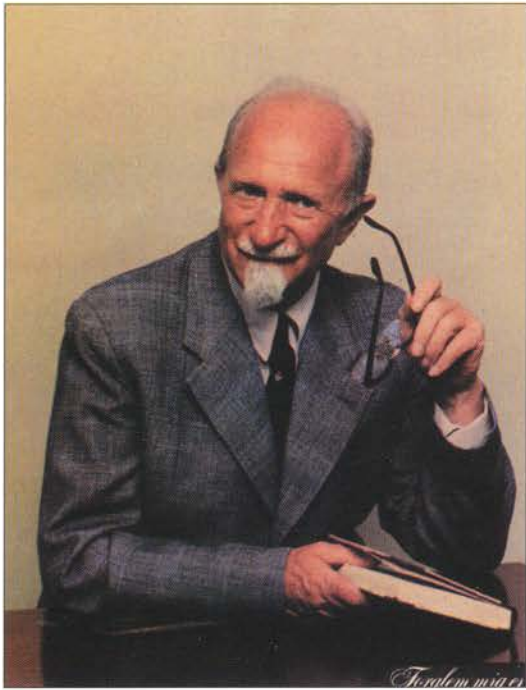

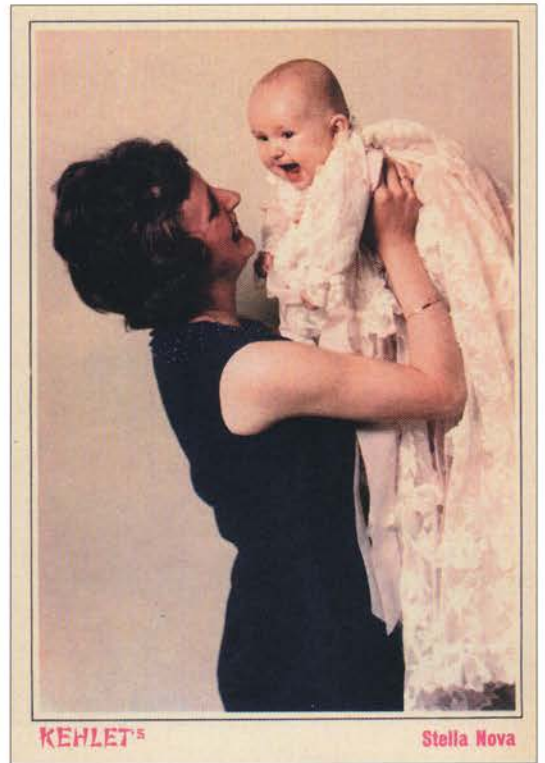
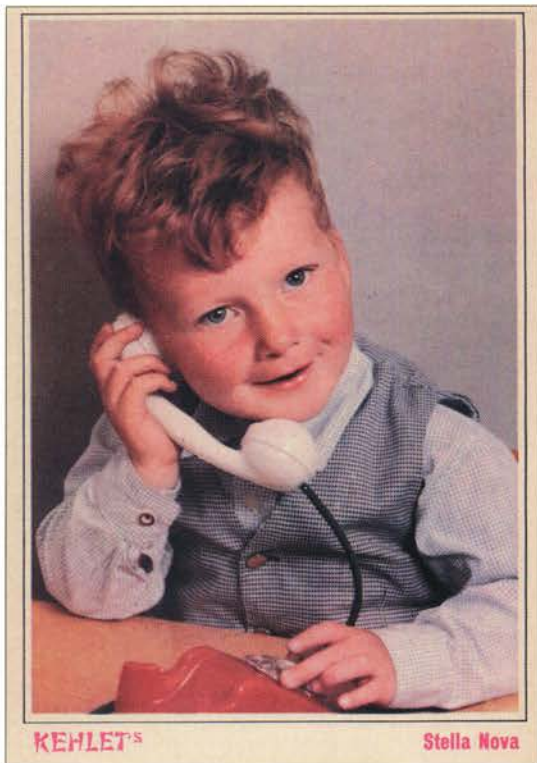

**KEHLET'S** Stella Nova



Helheden - den interessante helhed -  
af **Deres** lange liv - kan - **kun** - overskues  
*i Hjemmets Portræt-galleri*  
- En tydelig forklaring på Deres udviklings-under!



*En anden skønne dag -  
forlader de leende glade barndomsvenner!  
Med venlig hilsen*

**KEHLET'S**  
Stella Nova

Bredgade 16  
Herning, tlf. 12 18 48  
*Beth. tid forud*



*Tiden går! - Förändringen sker - ickelösligt!  
 Det döms, De elsker nu, försvänder sig;  
 De genopstår det glänsande - i Postmetall!*



**JANUAR 1972**

SÖNDAG	MANDAG	TIRSDAG	ONSDAG	TORS DAG	FREDAG	LÖRDAG
						1
2	3	4	5	6	7	8
9	10	11	12	13	14	15
16	17	18	19	20	21	22
23	24	25	26	27	28	29
30	31					

**KEHLET'S** Stella Nova Herring, Bredgade 16, tlf. 121848

Bestill till föred

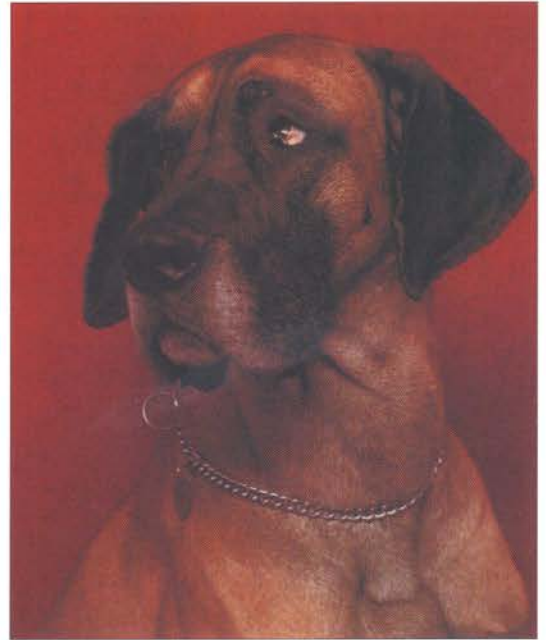

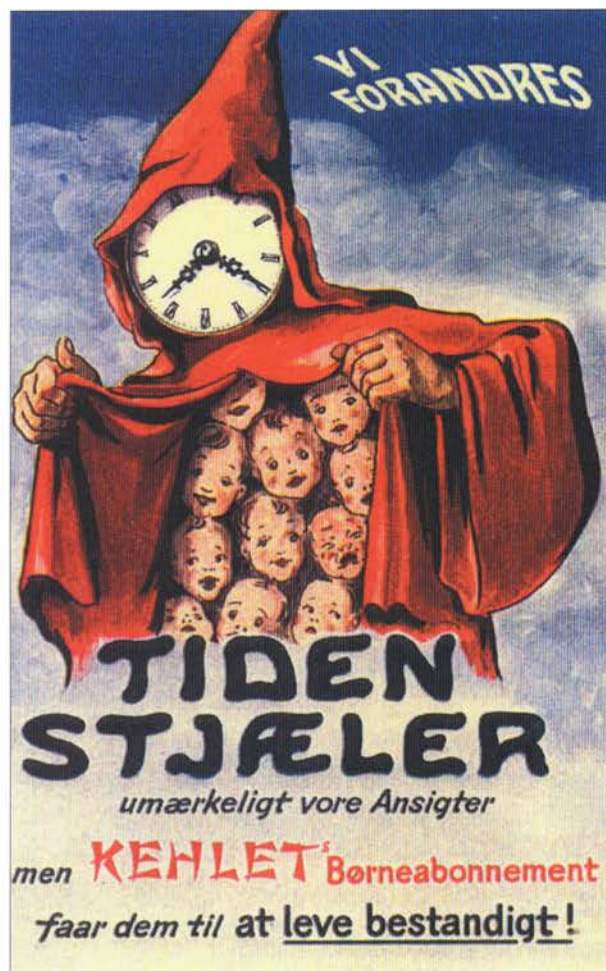



I 1951 præsenteredes et såkaldt Lyn-portræt-kamera produceret af underleverandører.

Kameraet havde to objektiver. Et til indstilling og et til optagelse. Der var således ikke noget vippende spejl. Apparatet var anbragt på et søjlestativ. Desværre blev det af økonomiske grunde ingen succes, teknisk set var kameraet fremragende.

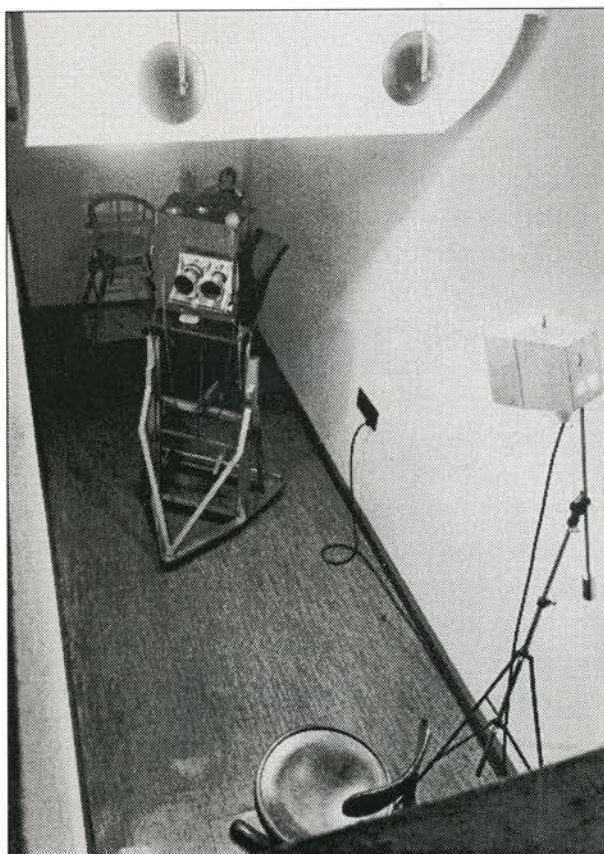
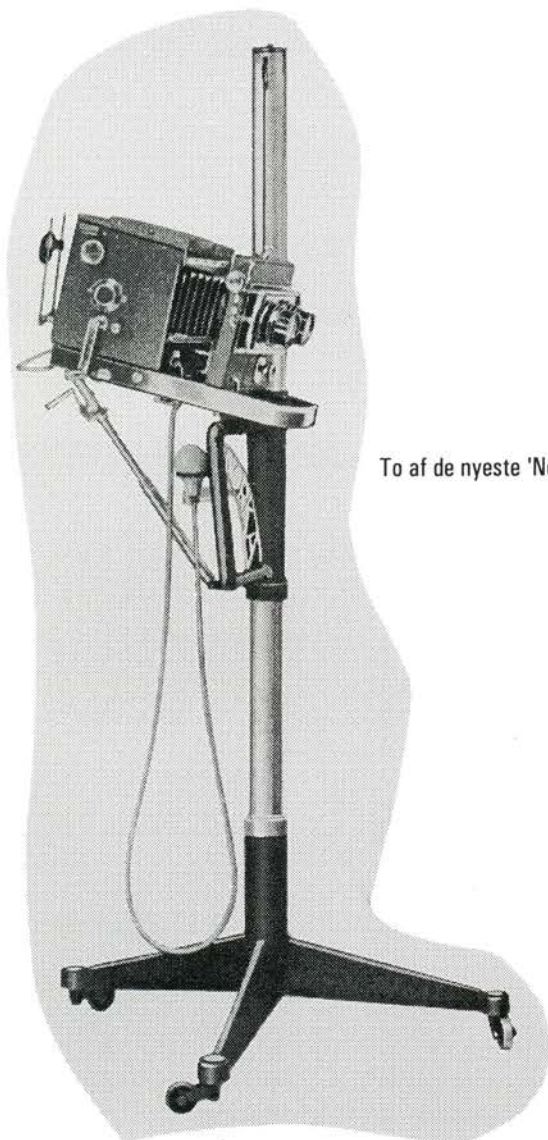

To af de nyeste 'Norka' konstruktioner fra atelieret i Bagsværd.

bedre forstørrelser, og hele arket var tillige egnet til at indramme og hænge op på væggen, man tilstræbte, at alle 12 optagelser var gode og varierende.

Kehlets atelier havde på et tidspunkt 15 af disse apparater i brug. En modebølge var sat i gang og fik stor succes.

Kehlet og 'Norka-Hansen' havde imidlertid vanskeligheder med at blive enige om væsentlige konstruktionsprincipper og søgte derfor en ny samarbejdspartner, hvor han kunne få mere indflydelse på konstruktionen. Nordisk Kameraindustri leverede imidlertid i en længere periode fortsat teknisk udstyr til den stadig voksende kæde af atelierer.

## Kaj Bjørn Jensen (Bjørka)

I 1938 skete der en fornyelse!

Reimert Kehlet indgik en aftale med kamerakonstruktør Kaj Bjørn Jensen (1913-1963), som netop havde startet egen virksomhed i Glostrup, vedrørende konstruktion af et multikamera opbygget efter Kehlets foreskrifter og behov. Det færdige kamera fik betegnelsen Bjørka Model 47.<sup>34</sup> Kameraets tilhørende brugsanvisning er på 12 A4 ark, suppleret med 29 detailfotografier og markering af 112 betjeningspunkter. Intet blev overladt til tilfældighederne. Model 47 blev i begyndelsen af 1950'erne erstattet af en ny konstruktion.

I 1960 blev kameraerne synkroniserede til elektronflash. Kehlet skrev disse ord om hans egen indsats:

*Vore fotografiapparater bygger vi selv (!). Det er resultatet af 10-15 års arbejde, i hvilken tid en række forbedringer og omforandringer blev foretaget – ud fra vor samlede erfaring fra de hundrede tusinde fotografieringer. Fra hele verden har vi forespørgsler om salg af dette kamera, men vi vil ene og alene fremstille det for os selv og for vore Stella Nova'er i udlandet.*



Bjørka kamera nr.53.

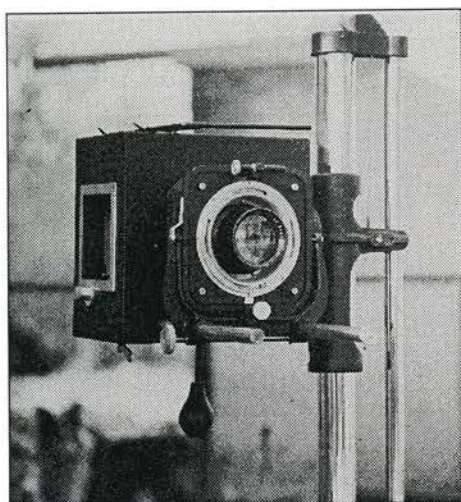

Demomodel af et Bjørka-kamera.

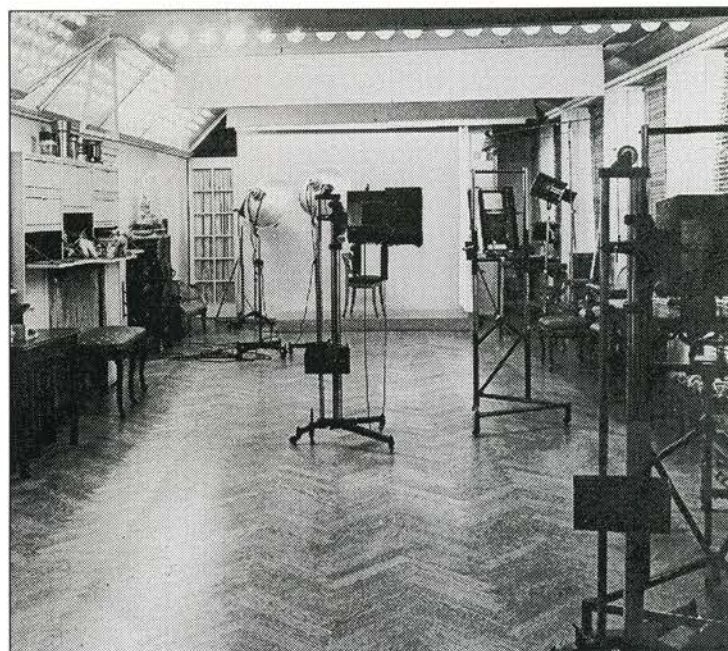

I Købmagergade 39 havde man 3 Bjørka kameraer.

<sup>34</sup> Befinder sig på Danmarks Fotomuseum.

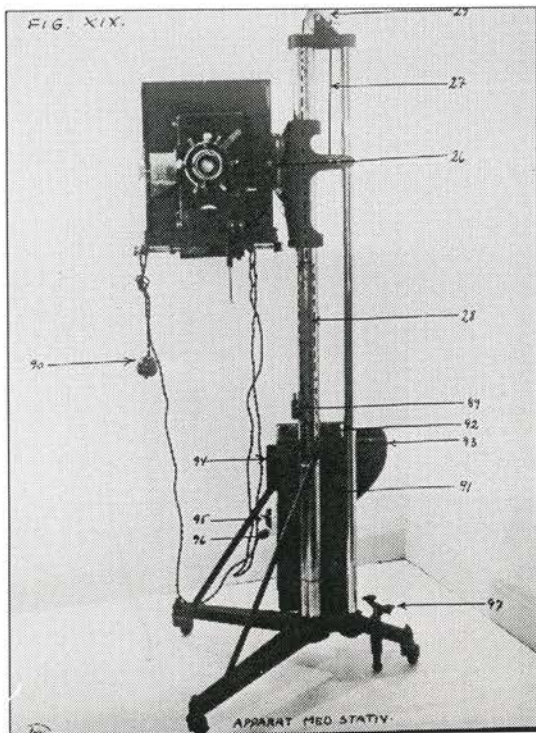

Bjørka kamera nr.47.

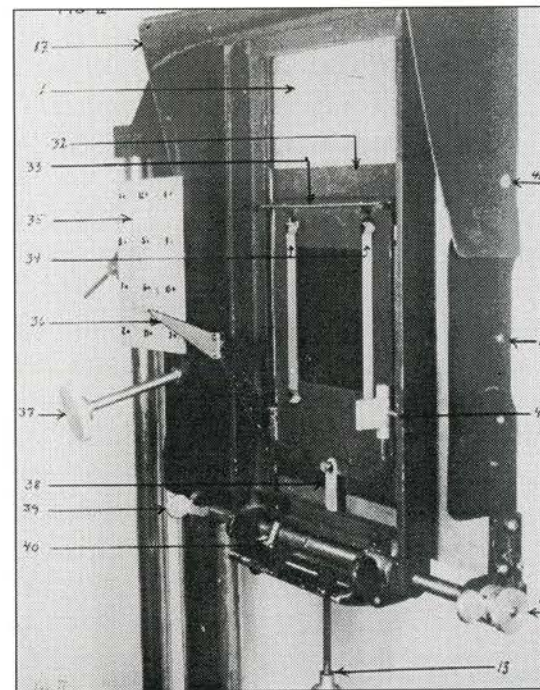
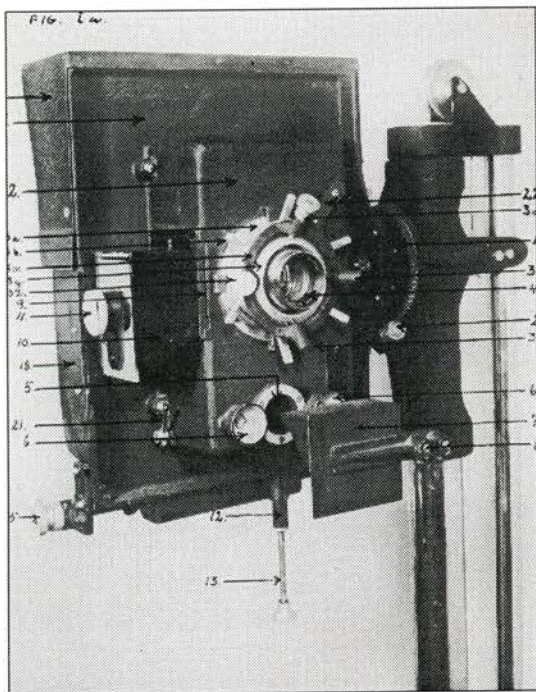
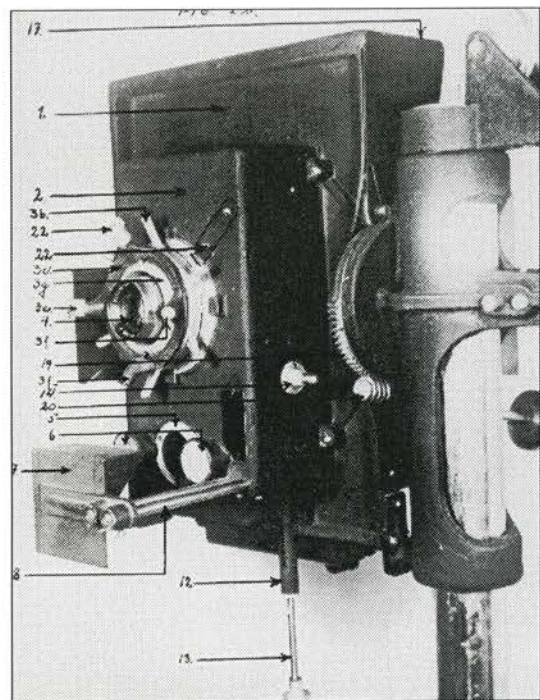

Bjørka-kameraet var så kompliceret at arbejde med, at den tekniske leder R. Simonsen i 1948 måtte udsende et cirkulære med 7 punkter til filialfotograferne med betjeningsadvarsler. I det 7. Punkt hed det:  
 Husk! Det kan ikke hjælpe, at De siger, at Paragonen har staaet daarlig i længere Tid, det maa ikke finde sted. De har selv Ansvaret for at Fejlen hurtigt bliver rettet.  
 Paragonen KAN staa rigtigt paa Arket og den skal staa rigtigt, d.v.s. at man tydeligt og klart læser Filialens Nummer, Lokalnummer, Kundens Navn og Adresse, samt Rubrikkernes Datoer, Int., m.v. – Se efter med det samme!!

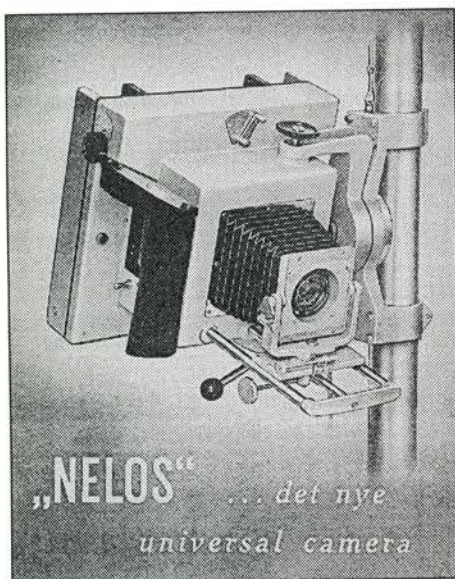

Nelos kamera fremstillet fra 1948-1953.

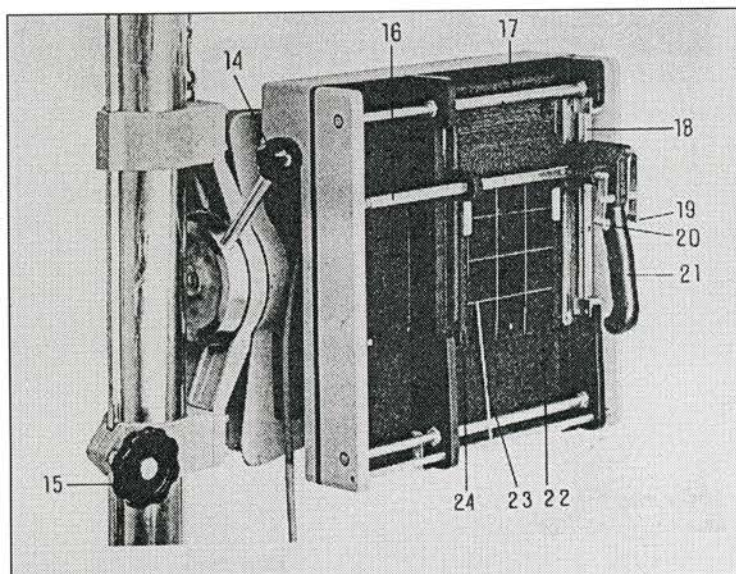

Nelos kameraet set bagfra.

### Nelos atelierkamera

I 1948 indkøbte Kehlet Skandinavisk Camera Industri's første universal kamera Nelos. Firmaet kaldte det et aristokratisk kamera som vil indgyde kunderne en vis respekt for atelieret – det måtte så også gælde Kehlet's Stella Nova forretningerne! Nelos atelierkamera var et meget moderne og tidssvarende kamera anbragt på et opretstående stativ med indbygget kontravægt, en konstruktion man også anvendte i de efterfølgende modeller. Bagsiden er svingbar for horisontalt og vertikal optagelse. Udskiftelig optik fra 18cm til 25cm's brændvidde. Der anvendes 12x16,5cm plade med 2, 4, 6, eller 12 optagelser på et negativ. Fremføring af den fotografiske plade sker ved hjælp af et tryk på to knapper. Kameraets spejlrefleks system virker således at spejlet udskydes automatisk ved brug af gummibold til eksponering. Spaltelukkeren er indstillelig for eksponering fra 1 sek. til 1/50 sek. samt tidsindstilling.

I et internt cirkulære indskærpes det at paragonjusteringen er korrekt, således at man kan læse filialens nummer, lokalnummer, kundens navn og adresse, samt rubrikkerne med datoer, m.v. Det har utvivlsomt været et tidsbesparende kamera i forhold til de ældre Norka-kameraer.

### Blitz

I slutningen af 1950'erne gik man i gang med en teknisk omlægning til farvefotografering. Kameraerne blev eftersynkroniseret og man indkøbte store Mannesmann elektronflash,<sup>35</sup> som erstatning for de hidtil anvendte lysstofrør – Farvefotograferingen krævede stor akuratesse for at lyslægningen kunne blive optimal.

Kehlet skrev bl.a. i en brochure

*Vort elektriske lyssystem er som det klare Soskin; De kan derfor roligt komme til os paa mørke Dage og hen under Aften. Det specielle lyssystem, der er splinternyt, er yderst behageligt såvel for vore kunder som for vore fotografer og giver – hvad der er hovedsagen – så smukke, bløde skygger og er så fint formdannende, at det blev en revolution indenfor vor fotografering.*

Fra 1. december 1960 overgik firmaet til udelukkende at optage på farvenegativfilm. Kunden havde derefter frit valg mellem de hidtidige grå eller bruntonede billeder, eller originale farvefotografier, idet der efter et farvenegativ kunne fremstilles begge dele. Udviklingen gik hurtig i retning af næsten udelukkende levering af farvebilleder.

<sup>35</sup> Eksponeringstid 1/1000.

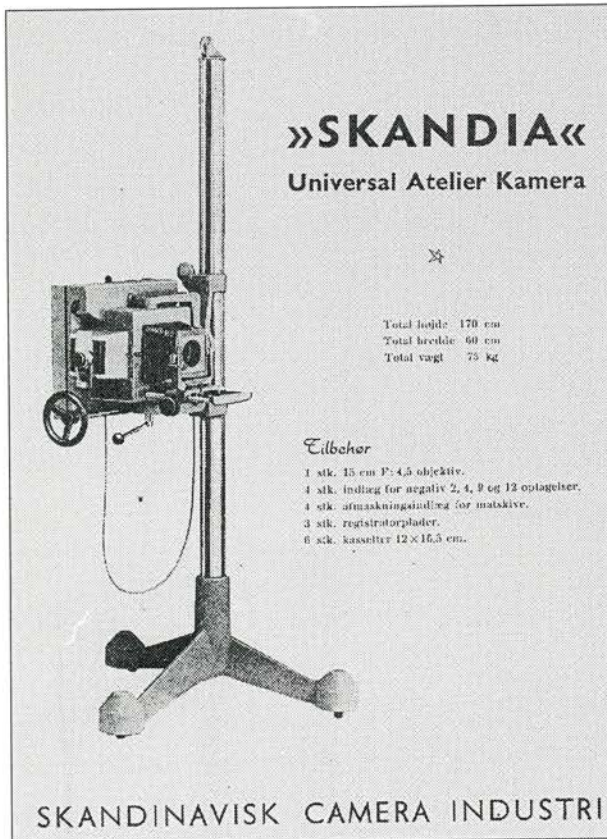

Skandia Universak kamera fremstillet i årene 1954-1959.

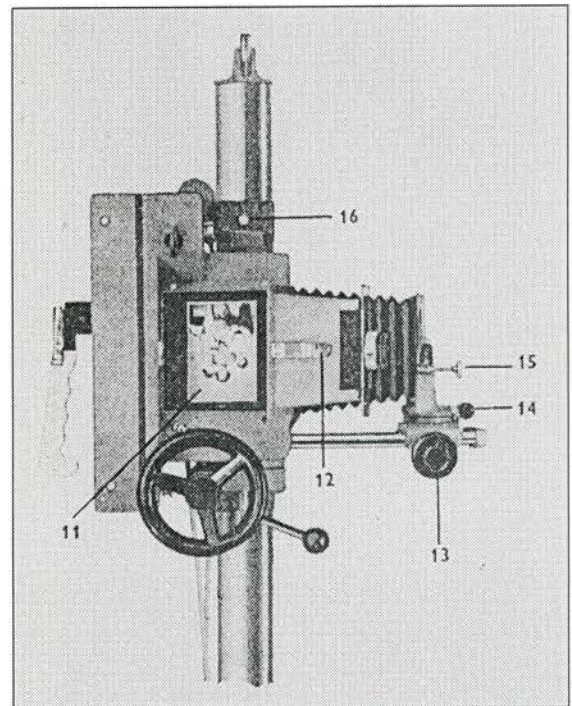

Kameraet set fra siden.

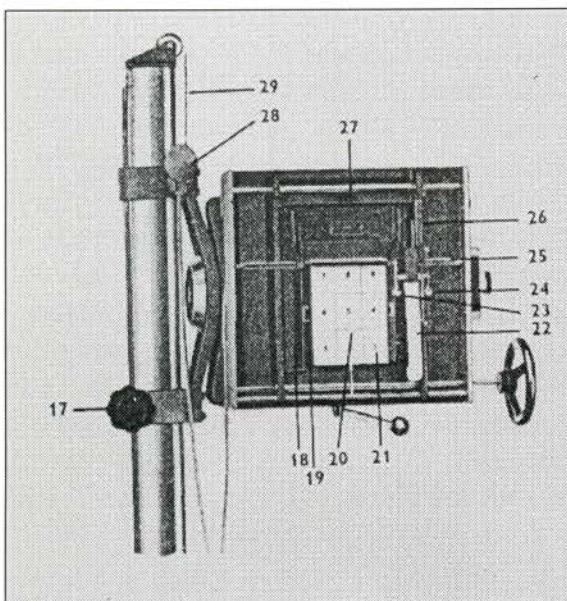

Kameraet set bagfra.

### Skandia Universal kamera

I 1954 indkøber Kehlet det kendte Skandia Universal Atelier Kamera monteret på et opretstående stativ i stål med indvendig kontravægt. Der anvendtes 12x16,5cm plade eller planfilm med 2, 4, 9, eller 12 optagelser på et negativ. Skiftning af format finder sted ved forskellige indlæg på kameraets bagside.

Fremføring af kassetteholderen sker ved tryk på to fingerknapper. Bagsiden er svingbar for horisontalt og vertikal optagelse.

Matskive med spejlrefleks, således at fotografen har fuld kontrol over optagelsen helt frem til eksponeringsøjeblikket.

Udskiftelig objektiv fra 15cm (F:4,5) til 30 cm brændvidde. Spaltelukkeren er indstillelig for eksponering fra 1/10 til 1/70 samt tidsindstilling. ●

**stjerne-studio**  
for hele **FAMILIEN**

Med vore nye af-skærmede studier kan De nu blive fotograferet i et roligt og ugenært miljø.

Farveportræt format 12 x 17 cm

Nu kun **9**

**fotex**

**Ta denne KUPON med til fotografen og få tilbudet for kun 1.85**

583-816

De kan kun benytte den i kun en af de nævnte adresser. Kuponen gælder kun for farveportrætter i format 12 x 17 cm.

Pariserstr. 22, 8	kl. 10.00-17.00
Christiesgade 23, 8	kl. 10.00-17.00
Christiesgade 24, 8	kl. 10.00-19.00
Christiesgade 25, 8	kl. 10.00-18.00
Christiesgade 26, 8	kl. 10.00-12.00
Prinsesstr. 12, 22-19.00	uåbnet

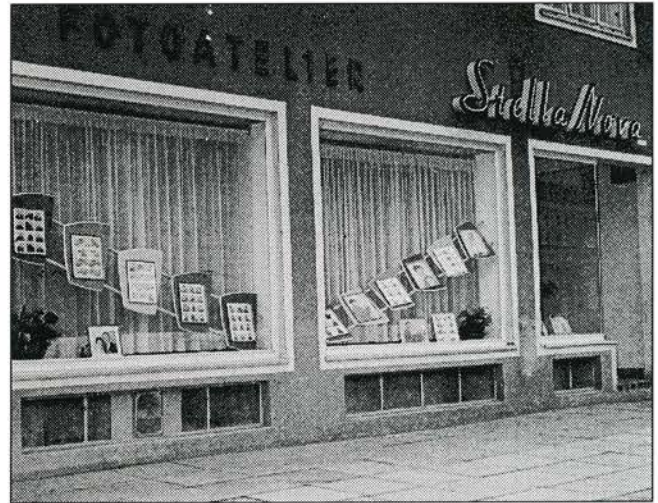

Stella Nova atelier i Bremen.



Stella Nova atelier i Cape Town.

## Efter Kehlets død

Reimert Timotheus Rahe Kehlet døde den 18. december 1971 – 86 år gammel. Det blev Kehlets barnebarn Torben Kehlet som nu fik ansvaret for ca. 300 medarbejdere. Som udlært fotograf, men uden nogen form for handelsuddannelse var opgaven umulig. Tiderne havde samtig ændret sig, og omsætningen var stærkt dalende, men alligevel lykkedes det Torben Kehlet at etablere Stella Nova Skolefoto og Stjerne Studio i 1972, som var et tilbud til kunderne i større varehuse og supermarkeder. Der åbnedes studier i Sverige, Tyskland, Holland og Belgien. Samme år rejste Torben Kehlet til Amerika<sup>36</sup> for at søge en partner. Han etablerede kontakt med det amerikanske firma Photo Corporation of America der ønskede at etablere sig i Europa.

I 1973 var tiden var inde til at aktier og varehuskonceptets rettigheder blev overdraget til amerikanerne, som straks gik i gang med at rationalisere firmaet. Det kolossale negativarkiv måtte lade livet, det var blevet en økonomisk belastning at bemande og opretholde. Trods det enorme kundepotentiale var efterspørgslen af genbestillinger meget. Efter Reimert Kehlet's død beskedent. Køberne var jo primært interesseret i profit af deres investering. Det hele blev kørt til forbrænding med tilhørende optegnelser. Fotohistorisk var det en beklagelig, om end forståelig beslutning.

Torben Kehlet var selvfølgelig vidende om at firmaet havde lovet sine kunder at opbevare negativerne i 100 år – en ømtålelig situation som han bestemt ikke billigede. Torben mistede gejsten og rejste med sin familie til Belgien for at arbejde med noget han havde mere lyst til. Det sidste billede var kopieret. Et par af filialerne blev overtaget af gamle medarbejdere, og bygningerne i Bagsværd blev overtaget af Novo Nordisk.

Således slukkede i 1978 en stjerne på fotohimlen.

<sup>36</sup> I USA var der et firma med 345 filialer.

# Den tekniske udvikling - efter 1945

*Hans Elfelt Bonnesen*

Tidl. cheftekniker, salgsdirektør og underdirektør i Agfa-Gevaert A/S

Efter afslutningen af Den 2. Verdenskrig begyndte farvefotografering for alvor at vinde indpas blandt menigmand, først som dias og siden som en negativ-positiv proces, hvor man kunne få et farvefotografi på et stykke papir, noget der selvfølgelig interesserede Reimert Kehlet meget.

Processen var allerede under krigen blevet forevist af Agfa ved en speciel demonstration i København på Kunstindustrimuseet, men på grund af Tysklands totale sammenbrud i 1945 skulle det vare mange år før, de viste materialer blev fremstillet i sådanne mængder, at en eksport fra Tyskland kunne komme på tale.

I Danmark medførte valutariske begrænsninger desværre, at de materialer, der blev fremstillet i USA og visse andre lande, blev bedømt som dollarvarer. Det betød, at man kun efter særlig tilladelse fra Direktoratet for Vareforsyning kunne fremskaffe disse varer. Resultatet var, at helt op til slutningen af 1950'erne, forblev farvenegativ-positiv processen noget, som kun særligt privilegerede kunne arbejde med. Gradvis hævedes de strenge valutariske restriktioner, og farvediamaterialer fra dollarområdet begyndte at vise sig på markedet. Fra Agfas side havde man imidlertid relativt hurtigt kunnet fremskaffe Agfacolor diapositivfilm, der kom fra de tidligere fabrikker i Wolfen, DDR, men hvad negativ film og farvepapir angik, varede det en rum tid før man kom på markedet med varer produceret i Leverkusen ved Köln.

Agfa indførte imidlertid den begrænsning, at adgangen til køb af disse farvematerialer, var underlagt den betingelse, at man skulle anerkendes som et Agfacolor laboratorium.

En sådan anerkendelse kunne kun opnås ved at gå på kursus i Leverkusen, på Agfas fabrikker. En række danske fotografer, specielt indenfor reklamefoto indordnede sig under disse forhold og påbegyndte en aktiv fotografering på Agfacolor farvenegativ. Blandt disse kan bl.a. nævnes Nordisk Films Teknik A/S. I 1958 begyndte to laboratorier i

Danmark nemlig Selzer Madsen og Nordisk Films Teknik A/S at udføre det samme på Kodak materialer, som nu endelig kunne fremskaffes. De var imidlertid meget dyrere, fordi de stadig var belagt med en såkaldt dollorpræmiering. Bag dette udtryk lå en strafvekselkurs, der var indført for at forhindre at landet brugte dollar til indførsel af varer, der kunne fås fra andre lande. Dette skrivebordssynspunkt tog dog ingen hensyn til kvalitetsforskelle..

## **Farvematerialer**

Reimert Kehlet fulgte med fra sidelinien i udviklingen, og via førstemanden Svend Aage Hellum blev de første forsøg med forskellige farvematerialer udført på 2. sal i det daværende hovedkvarter på Købmagergade. Umiddelbart under Reimer Kehlets kontor blev der indrettet særlige mørkekamre og et atelier, hvor forsøgene blev gennemført. Svend Hellum kunne fortælle Reimert Kehlet, om de mange handelsmæssige og tekniske hindringer og besværligheder, der fandtes inden for dette område, men også, at der var en filmfabrik, som kunne levere materialer uden speciel tilladelse og uden dollorpræmiering, nemlig Tellko. Denne producent, der havde fabrikker i Schweiz og Frankrig var i stand til levere her og nu, og blev i Danmark forhandlet gennem grossisten Erik Nielsen i Rosengaarden og dennes repræsentant, Dahl-Weile. Med disse Telcolor-materialer begyndte man nu alvorlige forsøg med fotografering i farve samt beregninger over, hvordan prisen for et farveportræt ville ligge, og hvordan farvebillederne skulle se ud. Reimert Kehlet, der indtil nu kun havde beskæftiget sig med sort/hvid fotografi og bruntoning af billeder, mente i begyndelsen, at de faciliteter, man havde, ville kunne anvendes til produktion af farvebilleder.

På Købmagergade ejede Reimert Kehlet ikke blot bagbygningen, som rummede Kehlet's Stella Nova hovedkvarteret, men også to sidebygninger. Den venstre indeholdt forskellige lagre af kameraer og

andet fotografisk udstyr, råmaterialer, rammer, butiksindretninger og udstillingsmateriale til de ca. 60 butikker, der lå spredt ud over landet i Danmark, Sverige, Tyskland, Sydafrika og USA. I den højre sidebygning, var alle etager indrettet til negativ fremkaldelse, kopiering og bruntoning og her foregik selve produktionen for alle filialerne. Filmene blev fremkaldt, og billeder produceret, under industrielle forhold. Specielt skylning af billederne samt bruntoning og sluskylning var omgivet af et enormt vandpjaskeri i store murede kar beklædt med hvide fliser. Reimert Kehlet forstod, efter mange forklaringer, at fremstilling af farvebilleder ikke kunne foretages på samme måde, idet man for at opnå et godt resultat måtte arbejde med en nøje temperaturkontrol, - samt at de mange bade, man skulle bruge, var så giftige, at direkte kontakt med de mange væsker, ofte seks til syv bade måtte undgås.

Gennem undersøgelsen af markedet for farvematerialer havde Kehlet til sin ærgrelse erfaret, at blandingsforholdet for de forskellige bade var en velbevaret fabriks hemmelighed, og at alle fabrikker meddelte, at de ingen garanti ville give for billedernes holdbarhed, hvis ikke de blev behandlet med de originale fabriksbade. Kehlets irritation var enorm, men han turde ikke andet end følge disse forholdsregler, selv om den kendte kemiingeniør Gustav Theilgaard, fra Kemisk Værk i Køge havde udgivet en receptsamling til bearbejdelse af farvematerialer. En fabrik havde dog intet imod brug af disse recepter, nemlig Tellko. Tellko havde også en anden fordel, idet denne fabrik kunne levere et farvepapir i kartontykkelse og i ruller á 250 meters længde og 30 cm i bredden, noget som ingen anden fabrik havde på programmet, og som var en af Kehlets betingelser. Om Kehlet nogensinde selv var blevet testet for farveblindhed får man ikke at vide i dag; sikkert er det imidlertid, at hans bedømmelse af farvebilleder var temmelig absurd, idet han ofte sagde: *Jeg ønsker at den ansigtsfarve personerne på mine portrætter skal have, er den farve man har, når man rejser sig fra en bedre middag.*

### En stor mand

Reimert Kehlet voksede, som allerede omtalt, op til at blive en stor og høj mand. På den tid, hvor Kehlet levede var det sjældent at mænd nærmede sig en højde af 1.80 eller 1.85. Tilmed afslørede hans statur

at han ikke var et ranglet menneske. Tværtimod var han fyldig uden på nogen måde at virke fedladet. Hans langsomme og næsten drævende gangart gjorde, at man kunne tro, at han var en lidt tilbageholdende og sky mand.



At bedømme ham som sådan, ville være en stor fejltagelse. Han kunne pludselig vende sig om og med et uventet og ikke helt ufarligt blik slynge et spørgsmål eller en korrektion ud. Bag en sådan ytring gled der ofte et mærkværdigt smil over hans ansigt. Et smil der ikke altid afslørede, hvad han egentlig mente med sit smil. Normalt var Reimert Kehlet iført ret lyst tøj. I modsætning til de fleste store forretningsmænd der gik i mørkt tøj, ønskede han øjensynligt at man skulle få et afslappet, lyst og ungdommeligt syn på ham. En af de særlige mærkværdigheder var hans sko. Eftersom Kehlet havde store fødder, måtte han også have store sko. Disse sko skulle naturligvis stå til hans lyse tøj, og han var derfor ofte iført lysebrune sko, hvor overlæderet var udført i ét stykke skind. Under samtaler med ham kunne man ikke undgå at se på disse store lysebrune sko, der alene ved deres form afslørede, at de måtte være håndsyede.

Blandt offentligt kendte mennesker var der især en, som han altid refererede til nemlig skuespilleren Poul Reumert, som han omtalte, som sin gode ven, og de to mænd havde da også en slående lighed. I en samtale med Reimert Kehlet skete det af og til, at han påtog sig en diktation eller stemmeføring som lignede Poul Reumerts meget, ja det var ikke langt fra, at man hørte Poul Reumerts udsagn, som han



brugte ved indledningen til et foredrag eller en oplæsning: *Kan alle høre mig, kan alle se mig.*

Efter Kehlet havde fået etableret sin store forretning med dens mange filialer, fortalte han gerne, om sin ungdom, specielt og om de - i hans øjne mange nedværdigende job, han havde måttet tage til takke med.

Da jeg lærte Reimert Kehlet at kende boede han i sin store hvide villa på Viggo Rothesvej 30 i Charlottenlund sammen med sin kone skuespillerinden Xenia. Hver morgen gik han ad Strandvejen de syv kilometer ind til forretningens hovedkvarter på Købmagergade. En ansat, kørte lidt senere hans store åbne lysegrå Pontiac convertible 1938 ind til Købmagergade, hvor den blev parkeret i en af de fem garager, som stadig findes i forretningskomplekset. Ved arbejdets ophør blev den kørt ud af garagen og sat i gården, således at han selv kunne køre dette fremragende komfortable køretøj hjem. Det var Kehlet en særlig glæde at vise besøgende, hvordan bilen var indrettet.

Ud over automatgearet, som umiddelbart efter 2. Verdenskrig var aldeles ukendt i europæiske biler, var den store Pontiac, som han sagde, den eneste bil hvor forsædet drejede sig til venstre, når man åbnede døren ved rattet. *Det er meget praktisk* sagde han, *man behøver bare at sætte sig og løfte fødderne samt lukke døren, så kører forsædet tilbage til den rette stilling.* Da denne bil endelig i begyndelsen af 1960'erne trængte til en afløser, kunne selv en Kehlet ikke få en Pontiac igen. Han var som hele Danmark af valutariske grunde tvunget til at vælge noget andet end amerikanske biler. Det helt luksuøse var på den tid en Daimler eller en Rolls Royce, og det lykkedes ham da også at få en importør af britiske biler til at tage en af disse hjem for at demonstrere og evt. levere den. Ved demonstrationen, der fandt sted nede i firmaets gård harcellerede Reimert Kehlet først lidt over, at der ikke var et automatisk drejende forsæde, som han var vant til fra sin elskede Pontiac. Da han derefter spurgte forhandleren hvor knappen til betjeningen af ruderne var, viste den meget høflige mand fra importøren ham, at ruderne blev betjent med et håndsving. *Tak skal De have unge mand,* svarede Kehlet og tilføjede, *Så tror jeg ikke rigtig dette er en bil for mig,* hvorefter seancen var forbi. Meget senere i livet faldt han for fristelsen til igen at købe en amerikansk bil. Det blev en Ford Thunderbird, som blev parkeret i en garage på det nye domicil på

Krogshøjvej, en sag vi vender tilbage til. At Kehlet overhovedet - umiddelbart efter krigen - skulle ønske at købe en engelsk bil lå ellers i dyb afstand fra hans grundlæggende livssyn. Det skyldtes nærmere, at tyske biler på denne tid endnu ikke var kommet i rigtig produktion endnu. En Mercedes kom derfor overhovedet ikke på tale. Reimert Kehlet var en typisk germansk indstillet kontinental europæer, og for ham var det sikkert en stor sorg, at Den 2. Verdenskrig endte med Tysklands totale nederlag. Jeg har aldrig hørt ham sige et ord på engelsk, - måske talte han overhovedet ikke sproget, medens han var helt ferm til tysk.

### Leverandør til Reimert Kehlet

Eftersom Kehlet og hans Kehlet's Stella Nova forretninger naturligvis var en yderst interessant kunde for alle importører af fotografiske materialer, så flokkedes disse omkring ham for at blive leverandør. At få en aftale i hus med den store mand selv, var ikke helt enkelt. Vejen til en aftale om en demonstration eller en samtale gik gennem enten hans førstemand Svend Hellum eller hans personlige sekretær fru Inger Mohr. Når man havde fået et tidspunkt opgivet var det altafgørende, at man kom nøjagtig på dette tidspunkt. Ved en af mine samtaler med Reimert Kehlet havde jeg besvær i trafikken og kunne først parkere min bil inde i hans gård ca. 2 minutter efter det berammede tidspunkt. Normalt meldte man sig inde i hovedforretningen, der lå dybest inde i gården, Købmagergade 23. Damerne bag disken, som samtidig varetog fotograferingen i hovedatelieret henvendte sig derpå via et samtaleanlæg til den høje chef. I dette tilfælde lød konversationen således: *hr. Kehlet, hr. Bonnesen er kommet og står hernede. hils hr. Bonnesen fra mig og sig, at han kommer for sent, og at jeg er optaget med andre opgaver.* Ved en anden lejlighed kom jeg rettidigt, men fik at vide, at hr. Kehlet ikke var klar endnu. Da jeg havde ventet ca. 5-6 minutter lød det oppefra via samtaleanlægget:

*Vil De bede hr. Bonnesen tage elevatoren og komme op til mig.* Da jeg trådte ud af elevatoren, mødte han mig med et strålende smil og en fremstrakt hånd: *hr. Bonnesen, jeg beklager mange gange, at jeg har ladet dem vente, sig mig ryger De ikke pibe?* Da jeg nikkede, gik han hen til et indbygget sideskab og fremtog en lille æske. Her er en merskumspibe med min undskyldning, sagde han, hvorefter vi gik over til at tale om det, jeg var kommet for at diskutere.

Reimert Kehlets gamle kontor på Købmagergade var i øvrigt et ganske fantastisk sted. Rummet var ca. 6 meter bredt og omkring 12 meter langt. Bagest i rummet var gulvet hævet 15 cm til et plateau på de sidste 3 meter, og her stod hans skrivebord vendt mod indgangen. Det betød, at man måtte gå hen over det lange gulv, før man kom hen til skrivebordet. Denne lidt ejendommelige og uheldsvarslenende canossagang benyttede han ikke over for leverandører, når de kom på besøg, men man kan tænke sig, at han har muntret sig med at skræmme ansatte fra vid og sans, hvis han havde tilkaldt dem i en eller anden lejlighed. Gulvet foran hans skrivebord var i øvrigt ikke helt tomt. Midt på gulvet stod en gruppe lidt tunge mørke stole ved et rundt bord. Ved siden af dette fandtes et skab, hvorfra fru Mohr fremtog de sager, der skulle diskuteres. Som noget ganske særligt havde Reimert Kehlet ved indgangen til sit kontor en væg fuld af portrætter i format 9x12 cm. *Dette er min leverandørvæg*, sagde Kehlet, og forklarede, at det gjorde det lettere for ham, at huske hver enkelt af de omkring 20 personer, han talte oftest med.

Efter at jeg var blevet fotograferet til denne væg, bad Kehlet mig om navnet på min kone samt min hjemmeadresse. En uges tid senere modtog min kone et portræt af mig med Reimert Kehlets personlige hilsen. Under en samtale noterede Kehlet i øvrigt aldrig noget ned, men han var til gengæld altid sammen med enten fru Mohr eller hr. Hellum, øjensynlig for at de efter samtalen kunne fastlægge og notere, hvad der var blevet sagt og lovet. Langs væggene som i virkeligheden var skunkvægge, var der indbyggede skabe og vinduesåbninger med franske altaner der vendte ud mod den indre gård. Eftersom denne vendte mod vest, og da kontoret lå på tredje sal var rummet meget lyst og solen faldt oftest ind i store striber på parketgulvet. På alle de ledige vægstykker hang der udsøgt kunst. Bedst husker jeg et meget stort maleri af en sortklædt jæger, der i en gullig efterårsskov bøjer sig frem bag nogle buske med sit gevær klart. Jeg tror, at maleriet var udført af den kendte svenske maler Bruno Liljefors.

Var man på Købmagergade blevet tilsagt til en samtale lidt før kl.12 henvendte Reimert Kehlet sig altid til fru Mohr og sagde:

*Aah, lille Mohr, har De ikke sørget for lidt at spise?* Det havde fru Mohr altid, og der blev på få sekunder

frembåret smørrebrød, der sikkert kom fra en af de nærliggende restauranter.

I forbindelse med smørrebrødet, hvor man brændte efter at få en øl, blev der altid trukket vin op. Under store falbelader blev denne studeret for rette navn og smag. Faldt den i chefens smag, blev der straks indledt en samtale med fru Mohr, - om hun nu havde bestilt rigelige mængder af netop denne vin. Det besynderlige ved traktementet var i øvrigt, at enhver frokost blev afsluttet med en rød sodavand, et produkt som Reimert Ehlert var yderst fascineret af. En sommer hvor jeg var blevet tilsagt om eftermiddagen, sad Kehlet ved sit skrivebord og bad mig tage plads overfor. Da vi havde talt et øjeblik sammen, bøjede han sig fremover og lagde sin venstre hånd ind under bordet, hvorpå han sagde: *Aah, hr. Bonnesen, - er det ikke en dejlig dag? Det er netop på en sådan dag, at man rigtig burde nyde naturen.* Oven over mig lød der en brummen, hvorefter dele af loftet over hans skrivebord begyndte at glide til side. Da det var gledet helt væk, var der nu en åbning op mod himlen. Åbningen, der var på ca. 2 x 3 meter medførte, at man kunne se den blå himmel og mågerne, der kredsede langsomt i store cirkler. *Jeg skal sige Dem hr. Bonnesen* sagde Kehlet idet han lænede sig tilbage og lagde de foldede hænder bag nakken, mens han så op i det blå: *jeg tænker bedst, når jeg sådan sidder under Guds egen himmel.* Efter en sådan tour de force følte man sig unægtelig mærkelig til mode, når man bagefter satte sig ned i sin bil for at køre hjem.

### **Fremkaldelse af farvepapir**

De mange forsøg med farvefotografering, der som sagt var blevet udført i det små, skulle nu bringes op på et højere plan.

For at opnå dette forstod Reimert Kehlet, at man måtte installere maskiner til både fremkaldelse af film og billeder. Da farveportrætterne ville blive betydeligt dyrere end de sort/hvide billeder var det hans hensigt at bibeholde den normale sort/hvid produktion. Dette betød, at man ikke kunne ændre ved de sort/hvide produktionsfaciliteter, der var fast installeret i den højre fløj af ejendommen. Den venstre fløj, der som ovenfor omtalt, tjente som lager for tilbehør og forskellige ateliermaterialer osv., blev nu delvis ryddet, idet man oppe på 2. sal indrettede en afdeling for fremstilling af farveportrætter. Fremkaldemaskiner til farvepapir var i 1960'erne ikke helt usædvanlige, men var

oftest indrettet til fremkaldelse af papirbilleder til amatørmarkedet. Det vil sige, at man kunne fremkalde en, to eller tre baner papir af 10 cm bredde. Kehlet ønskede noget ganske andet, idet han ville have fremkaldemuligheder for papir i 30 cm bredde. Agfa kunne ikke, selv om man kunne byde på afprøvede maskiner ændre den fastlagte produktion af 'normale' fremkaldemaskiner, medens de mindre tyske fabrikker Müllersohn og især Hostert var parat til at brække en arm på langs for at få lov til at fremstille noget, der var lidt specielt. Problemet med fremkaldemaskiner til papir var, at man måtte have en 'leder' til papiret, som så at sige kunne trække papiret igennem maskinens mange bade. Denne 'leder' var oftest to endeløse kæder udført af et plastmateriale, hvorpå der sad en pind, som papiret blev gjort fast til. Pinden kunne ikke alene sørge for, at en længde papir blev trukket igennem maskinen, man var derfor tvunget til at lade visse af transportrullerne i maskinen være 'hjælpetrækkere'. Disse var med andre ord forbundet med kæden ved hjælp af tandhjul af plast. Kæderne, hjælpetrækkere og formen på de ruller som papiret skulle køre over og under på under vandringen gennem maskinen var konstruktionsmæssigt en fatal fejl. Kæderne slæbte kemikalier fra bad til bad i en mængde som oversteg det kemikalieforbrug, der gik til den egentlige proces, og de kemikalierester, der aldrig rigtigt blev skyllet ud af kædens mange led, medførte, at badene lidt efter lidt blev kontamineret, dvs smittet. Hjælpetrækkervalserne var som sagt fast forbundet med kæden og dens vandring, men hvad der aldrig blev løst var, de slappe papirlommer der dannedes under fremkaldeprocessen. Lommerne opstod, fordi det tykke fotopapir udvidede sig i længderetningen under fremkaldelsen. Så længe problemet med de slappe papirlommer var begrænset til de dele af fremkaldemaskinen, som var ude i lyset, kunne det afhjælpes ved at der stod kvindelige medarbejdere på begge sider af maskinen for at hjælpe papiret igennem maskinen. Dannedes der sig papirlommer inde i maskinens mørke del var resultatet, at papirbanen kom ud i siderne hvor kæden hurtigt rev papirbanen i stykker.

I den 'lyse' del af maskinen var et øjeblik uopmærksomhed nok til at papiret kom klemme og blev revet i stykker. Bare en enkelt afbrydelse betød, at hele længden af portrætter kunne hales ud af maskinen i en lang bane og smides direkte i

skraldespanden, hvorefter alle de ødelagte portrætter måtte omkopieres.

Under arbejdet ved fremkaldemaskinerne måtte de kvindelige medarbejdere udføre iført lange gummihandsker i en ulidelig stank af formalin, et produkt som var tilført det sidste bad som en form for stabilisering af farvelagene i de færdige billeder. Formalindampene ville i dag have medført at arbejdsstedet var blevet lukket omgående. Sådanne hensyn tog man ikke den gang. Formalindampene medførte at næsens slimhinder blev ætsede. De normale tørretromler som Hostert fremstillede var i øvrigt beregnet til papirtykkelse og dermed ikke store nok til at tørre det kartontyke papir under dets kontinuerlige vandring og nye og større tromler måtte i hast fabrikkes. Tromlen var indvendigt forsynet med et bruserarrangement, hvor nærmest spilkogende vand oversprøjtede tromlens inderside. Naturligvis afgav den næsten to meter store tromle en kvælende varme. Samtidig undslap de sidste rester af formalin fra tromlens overflade, hvilket medførte, at man efter få minutter i maskinrummet ikke kunne se noget for tårer.

### Løsningen på problemerne

Tabene ved produktionen af farveportrætter var derfor i de første lange tider enorme, og Reimert Kehlet måtte til sidst se sig om i verden for at undersøge, om der dog ikke var nogen der kunne løse problemet. På den tid havde Gevaert Photo Producten NV i Antwerpen fået europaagenturet for Pako Corporation, verdens største fabrik for fremstilling af fremkaldemaskiner til røntgenfilm, grafiske film, fotografiske materialer samt flyfotografi.

Fabrikken i Minneapolis havde med over 3.000 ansatte en glidende produktion af maskiner, og stod på det tidspunkt på toppen af sin formåen. Dette var resultatet af 2. Verdenskrig hvor uanede midler fra det amerikanske forsvar havde gjort det muligt for Pako Corp. at forske og udvikle maskiner til forarbejdning af enhver form for fotografisk materiale. Nu 15 år efter krigen kunne man tilbyde fremkaldemaskiner, hvor enhver stump var benævnt med et reservedelsnummer, og hvor alle problemer for længst var løst, selv når det drejede sig om kartonpapir.

Som dansk ansvarlig for produkterne kunne jeg fortælle Reimert Kehlet om alt dette og vise ham billeder og film fra fabrikkerne. Han slog et lille

slag med hovedet, da han på filmen kunne se, at der også var afro-amerikanere og indianere blandt de ansatte. Men han var behørigt imponeret, og da der endnu ikke var opstillet maskiner af denne art i Danmark blev Reimert Kehlet og Hellum inviteret til Antwerpen, hvor en del af dette udstyr var opstillet og kunne besigtiges.

Ved et afsluttende møde hvor den danske direktør Julius Graae og jeg deltog præsiderede Gevaert fabrikernes skandinaviske chef de Prest. Samtidig var der repræsentanter fra Pako i USA til stede. Reimert Kehlet blev i begyndelsen lidt irriteret over at amerikanerne ikke kendte ham, og at de skulle have forklaret, at han var verdens største portrætfotograf.

De lyttede imidlertid venligt på Kehlets forklaring, der blev oversat til engelsk, men studsede da han afsluttede sin forklaring med at fortælle, hvad det var han ville have, og hvilke ændringer der skulle udføres på maskinerne før han ville acceptere dem. De amerikanske herrer svarede, at ændringer på det eksisterende fabrikationsprogram overhovedet ikke kunne komme på tale. Her var det som verden stod stille. Direktør Graae og jeg måtte overfor Reimert Kehlet gentage, at han ikke kunne få sine forlangende opfyldt, men at man i løbet af nogle få uger ville kunne levere det, han skulle bruge fra lager. Reimert Kehlet blev ildrød i hovedet, rejste sig med et sæt og sagde efter nogle få sekunders pause til hr. de Prest: *Vil De være elskværdig at sige til de herrer fra Amerika, at så har vi ikke mere og tale om. Til Hellum der stod ved siden af sagde han: Hvordan kommer vi hurtigst muligt tilbage til København?*

### **Pako maskinerne**

Få uger senere blev jeg indkaldt til et møde hos Reimert Kehlet, hvor vi så skulle fastslå, hvilken Pakomaskine man mente ville egne sig bedst. Da Pako fremkaldemaskinerne kunne leveres som faste moduler og sammenbygges nøjagtig som man ønskede blev det starten på mange møder. En af vanskelighederne lå i at få Kehlet til at forstå, at man til den samme procestype og dermed tidsmæssige forløb kunne tilbyde flere forskellige maskiner, der naturligvis kørte med større eller mindre hastighed. Maskinerne med den største hastighed bestod naturligvis af flere moduler og var dermed dyrere. Forhandlingerne foregik således: *hr. Bonnesen - vær nu ærlig. Vi taler om en dyr maskine*

*og en billigere model. Er vi ikke enige?* - Jo, svarede jeg pligtskyldigt. *Lad os nu sætte, hr. Bonnesen, at de to modeller står ved siden af hinanden. Jeg stiller mig foran den billige og De står foran den dyre model - er vi enige?*, udtalte Reimert Kehlet - Ja, svarede jeg igen. *'Nu løfter vi hånden samtidig - og sætter papiret på nøjagtig samtidig, og så går vi ned bag maskinen for at vente på at papiret kommer ud. Fortæl mig nu hr. Bonnesen, kommer papiret fra den dyre maskine eller den billige maskine først ud?* De kommer ud nøjagtig på samme tid hr. Kehlet, *Der ser De hr. Bonnesen, proklamerede Reimert Kehlet med et djævelsk smil. Forklar mig nu hvorfor jeg skulle købe en maskine der er næsten dobbelt så dyr, når de er nøjagtige lige længe om at fremkalde papiret.* Jeg måtte tage en dybe indånding, og endte med at overbevise ham, ved at bruge den ægte løber, der lå på gulvet. Først lagde jeg løberen i sin fulde længde, hvorefter jeg gik helt ned på maven, medens jeg på to minutter krabbede mig vej fra den ene ende ned til løberens anden ende. Derefter foldede jeg løberen på midten og gentog proceduren således at jeg krabbede mig langsommere frem og nåede den anden ende på to minutter. Reimert Kehlet sendte mig et diabolisk blik, - tog sig tøvende om næsen, vendte sig langsomt og kom med de forløsende ord. *Jeg tror Dem på Deres ord - De er en ærlig mand.*

Efter at have børstet mit tøj af kunne vi sætte os ned og gå i gang med at beslutte, hvilken maskine han så skulle have leveret.

### **De første Pakomaskiner**

Som lovet dukkede den første Pako fremkaldemaskine op efter få uger i gården i Købmagergade. Reimert Kehlet kom ned i gården og blev overrasket over at de mange kasser, der indeholdt de færdige moduler på hver sin palle. *Nå, sagde Reimert Kehlet til Gevaerts daværende montør, Alfred Dannerbo. Hvornår begynder de at skille maskinerne ad for at bære dem op.* Vi skiller ikke noget som helst ad, hr. Kehlet, svarede den bramfrie mekaniker. Om lidt kommer der en kran, en tømrer og en murer. Jeg har allerede mærket af hvor meget der skal hugges bort af muren og fortalt tømreren, hvordan vinduet skal pilles ud. Kehlet forsvandt måbende op på sit kontor, og i løbet af nogle få timer var alle kasser på plads, og selve montagen kunne begynde. Nogle få dage senere var alt i orden og det første papir rullede igennem



Kehlet reklamerede stolt af sin nye Pakomaskine.

maskinen. Som gammel smed var Reimert Kehlet meget interesseret i hvordan det kunne være, at de problemer man havde haft med de tidligere maskiner overhovedet ikke fandtes her, og han beundrede, hvordan maskinerne havde lukkede drivkasser der var udført med hængslet grålakeret rustfrit stål. Meget kort fortalt havde Pako maskinerne i deres drivsystem ikke nogen kæder men et fladt lederbånd af plastic, hvor man kunne skrabe væsken af mellem hvert bad, for det andet var alle de øverste transportruller i maskinen bøjeligt drevne ved en intern og patenteret mekanisme, og for det tredje var tørretromlen forsynet med dobbelt væg og hule aksler, hvorigennem overophedet olie cirkuleredes aldeles lydløst. Sluttelig var tørretromlen indkapslet i et hus, der bortsugede de formalindampe som havde plaget de ansatte tidligere. Med undren kunne Reimert Kehlet se, at der ikke var nogen lommedannelse mere, og at maskinen kunne fremkalde kilometer efter kilometer uden at der var nogen til at se efter papiret. De mange kvindelige medarbejdere der tidligere var nødvendige ved fremkaldelsen blev afskediget. Længe stod han og betragtede de tøndeformede transportruller, der forårsagede at papiret som af en magisk hånd selv fandt op på det punkt hvor transportrullen havde den største

diameter, og derfor kørte snorlige igennem maskinen. Med et fast greb om sin næse drejede han rundt på hælen og fandt tilbage til sit kontor. Denne første installation var kun begyndelsen til en fortsat leverance af Pako-maskiner til det nye domicil på Krogshøjvej i Bagsværd som snart skulle blive til virkelighed.

### Et nyt domicil

Langsomt gik det op for Kehlet, at de snævre rammer på Købmagergade ikke var tilstrækkelige til de fremtidige planer, samtidig var det blevet aftalt, at firmaet skulle rømme Købmagergade i løbet af 1966, fordi Kehlet havde solgt sine ejendomme i byens centrum. I løbet af 1963 blev det ved forskellige møder nævnt, at man var interesseret i at få noget større. Det normale ville nok have været, at man så sig om efter en industribygning, - men sådan var Kehlet ikke. Ejendomsmæglere blev sat i gang med at søge efter en passende grund, arkitekter og ingeniører blev spurgt til råds og blev bedt om at komme med overslag. Som arkitektfirma valgte man arkitekt Peter Grut M.A.A. samt ingeniørfirmaet Johs. Jørgensen A/S. Som leverandør af maskiner deltog jeg i mange møder, hvor husets planer blev luftet, og den succes som Pakomaskinerne, hvoraf der efterhånden var opstillet to, medførte, at mine ord vejede meget tungt. Ingeniørfirmaet var himmelfalden over, at Pako kunne levere fuldt færdige målsatte trykte pre-installationsplaner over den plads hver enkelt maskine skulle have, og hvor meget vand og el. der var nødvendigt. Endnu mere fornøjede blev de, da det også kunne meddeles nøjagtig hvor gulvafløbene skulle placeres. Hermed kunne støbeplanerne for gulvafløb målsættes helt nøjagtigt Et stadigt tilbagevendende spørgsmål var, hvordan man skulle klare problemerne med at tilvejebringe en glidende produktion uden at være forhindret af kemikaliepåfyldning af maskinerne. Kehlets ønske var, at dette 'svineri' måtte foregå i kælderlokaler, hvor man relativt let kunne få råstoffer ind og bagefter pumpe kemikalierne op. Jeg fortalte ham, at sådan løste man ikke problemerne.

Den voldsomme pumpen af specielt farvefremkalder ville nedbryde fremkaldersubstansen, samtidig ville det kræve mange pumper, der lidt efter lidt ville blive utætte og forårsage udsivning og spild. Dertil kom, at kælderlokaler havde en tendens til altid at blive negligeret og ende med at blive et sekundært



Reimert Kehlet og Inger Mohr inspicerer den erhvervede grund.

område uden den store respekt. I stedet skulle man placere kemikalieblanderiet på 1. sal i fuldt dagslys, hvorfra man nemt og uden pumper kunne lade kemikalierne løbe i rør ned til de steder, hvor de skulle bruges. Råvarerne kunne let bringes op med en elevator. Fra møder i Gevaert- koncernen havde jeg erfaret, at sådan forholdt det sig virkelig. Kehlet troede ikke på det, men efter et besøg hos Linkopia A/B i Linköping - en stor kopianstalt for amatør billeder - hvor arkitekter og ingeniører fløj op sammen med mig, blev Kehlet ved selvsyn overbevist. Her lå blanderummene på 1. sal. Medvirkende til Kehlets ændrede indstilling til hele kemikalieproceduren var, at han hos Linkopia så, hvordan Pakos blandemaskiner til kemikalier klarede 200 liter fremkalder eller fikser på få minutter. Disse var monteret på hjul, og kunne i løbet af ingen tid flyttes. Pakomixerne syntes Kehlet var uforskammet dyre, men demonstrationen i Linköping overbeviste ham om, at de var pengene værd. Besøget i Linköping medførte, at alle planer for den nye fotofabrik måtte ændres.

I Bagsværd havde ejendomsmæglere fundet en grund på Krogshøjvej på ca. 6000 m<sup>2</sup>. Denne blev købt, og planerne blev nu tilpasset til grundens form og kontur. I september 1964 blev alle planer og tegninger indleveret til myndighederne i Gladsaxe Kommune og allerede i november 1964 forelå byggetilladelsen. Nu kunne bygningen af Danmarks mest formidable fotolaboratorium påbegyndes.

#### **Krogshøjvej 46**

Reimert Kehlets nye hus blev opført i beton med en gul skalmur var - da det stod færdigt i 1966 - sikkert et af verdens smukkeste og største fotografiske værksteder, med et samlet etageareal på 2.346 m<sup>2</sup> samt fuld kælder. Set fra Krogshøjvej lå til venstre en stor men lav lukket gul mur, bag hvilken Kehlets eget kontor og have var beliggende. Til højre lå administrationsafdelingen med sine 13 enkeltmandskontorer. Bagved hævdede sig et stort gult kompleks også med fuld kælder.

På midten af produktionsafdelingen var bygningen forsynet med en overetage, med store vinduer, kemikalieafdelingen.

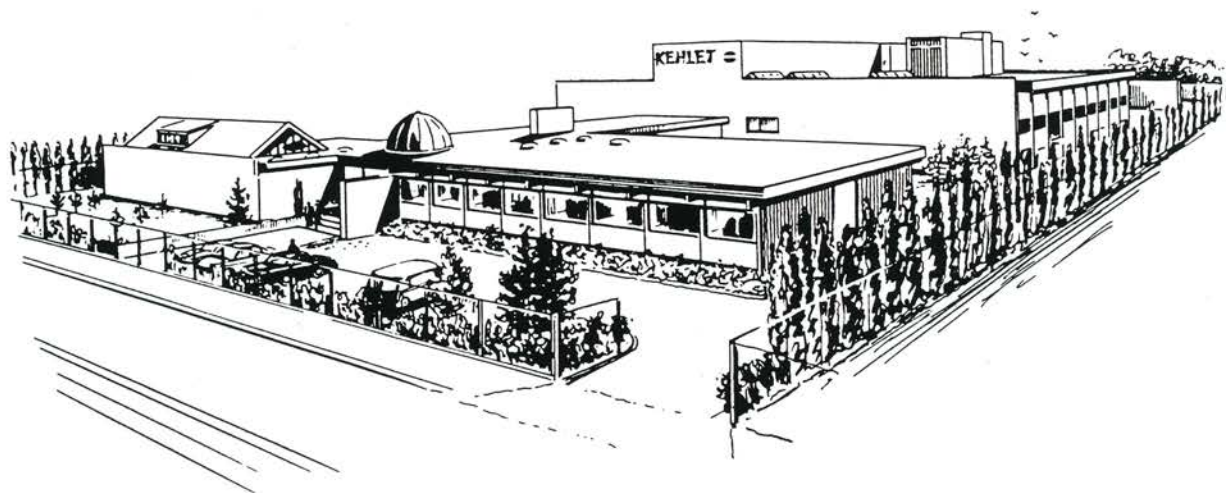

Arkitekt Gruts storslåede byggeri.

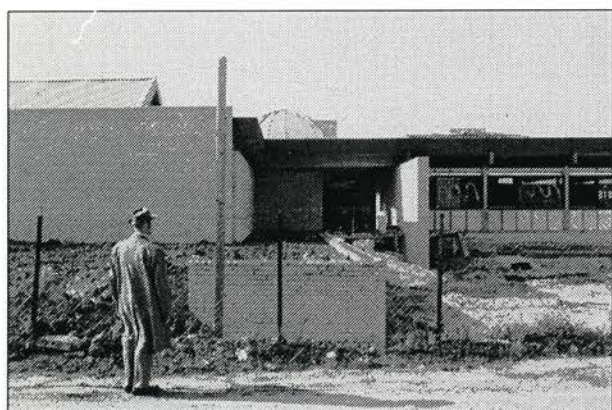

Reimert Kehlet inspicerer byggepladsen.

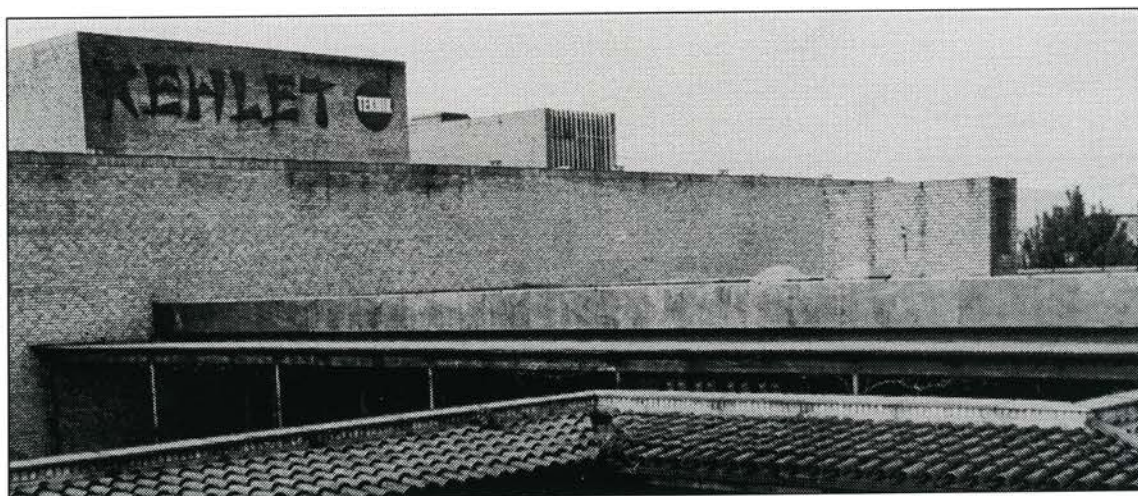

Lang som en fabriksal med god plads til det tekniske udstyr.



Kehlet nyder frokostpausen i sit nye domicil.

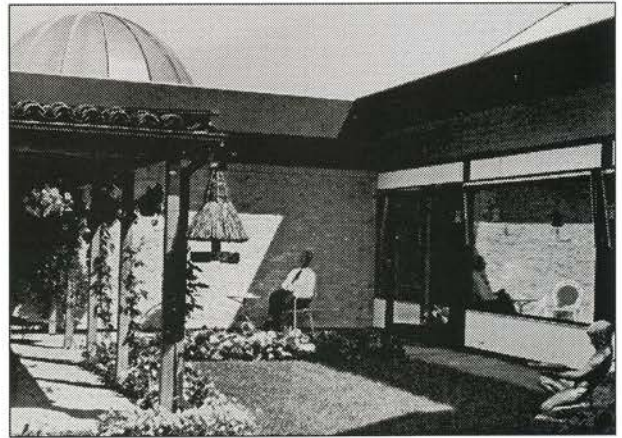

I sin lille private have.



Torben Kehlet flankeret af den kolossale 'fabriksbygning'.



Det samlede personale kort efter indvielsen.





Det imponerende direktørkontor.

Herfra kunne de mange forskellige kemikalier ved egen vægt løbe ned til de steder, hvor de skulle bruges. I kemikaliafdelingen var 31 Pakotanke og Pakomiksere opstillet hver med 200 liter fotokemikalier, hertil kom 11 stk. 100 liters tanke til sort/hvide og toningsbade. Bag bygningen lå en garagefløj med plads til fem biler samt en inspektørbolig.

### 'Imperatorens' kontor

Reimert Kehlets kontor mod Krogshøjvej var helt og fuldt hans egen verden. Fra et forkontor og en mellemgang nåede man ind i selve kontoret, der var på 120 m<sup>2</sup> med indbygget vinterhave og springvand. Loftet, der var formet som en kirkes, var dækket med lys pitch-pine og store loftvinduer, der elektrisk kunne åbnes, og bag Kehlets nye og endnu større skrivebord, var der efter hans ønske lavet en muret rundbue, en apsis, hvor der i tre nicher stod forskellige kunstværker. Når en besøgende stod foran hans skrivebord følte man til en vis grad, at man stod foran et alter. Over og bag den nævnte apsis og i rummets modsatte ende var der på baggrund af en mørkerød træbeklædning lavet en forgyldt meanderbort.

Fra et mindre mellemkontor var der via en mellemgang adgang til Kehlets eget toilet med bidet samt badeværelse med forgyldte haner.

På selve Kontoret var den venstre væg forsynet med en lang række smukke håndsnedkerede skabe med glaslåger, hvor forskellige figurer og antikke kunstværker var placeret. Vinduer langs den højre væg blev afbrudt af vinterhaven og et springvand, der havde en diameter på ca. 5 meter, ellers åbnede vinduerne sig ud til en 200 m<sup>2</sup> italiensk klosterhave med Reimert Kehlets egen romerske kopi af en Tiberiusgang. Denne var opkaldt efter den spadseresti som kejser Tiberius havde ladet indrette på Capri ved sin villa. Da stien var meget smal tillod den kun at to personer kunne gå ved siden af hinanden. Tiberius idé var, at her kunne han gå med en af sine generaler uden at blive overhørt. En sådan gang var naturligvis et must for Reimert Kehlet. For at bibeholde det romerske indtryk fik han gangen overdækket med et halvtag dækket med romerske tagsten, og samtidig forlangte han, at der skulle indsættes fajancesten i muren med romerske motiver. Arkitekten advarede Kehlet mod dette, idet han pointerede at vort klima ikke gjorde det muligt



Reimert Kehlet og sekretæren Inger Mohr siddende ved det skrivebord det pompøse skrivebord.



Torben Kehlet i det kontor som snart skulle blive hans mareridt.



Kopiautomat i funktion.

at sætte fajancefliser op i det fri, uden at de ville sprænges af frosten. *Vil De sørge for, at fliserne opvarmes bagfra med elektrisk varme*, svarede Kehlet. Som et kuriosum kan det nævnes, at disse fajancefliser stadig i dag sidder ubeskadigede i murene.

### Produktionen

Mellem administrations- og produktionsafdelingen var der indrettet en mellemgang med en kantine mod syd. Via en bred trappe på seks trin kom man op i produktionsafdelingen, som til venstre var forbeholdt maskinrummet med tre Pakomaskiner. Bag disse lå 12 mørkekamre hvor fotoassistenterne alene og på særlige forstørrelsesapparater kopierede standardbillederne på rullepapir i 18, 24, eller 30 cm. bredde. Til højre i produktionsafdelingen lå filmfremkaldeafdeling, en storkopiaafdeling, med 4 mørkekamre, en særlig afdeling for fremkaldelse af storkopier, en retouch- samt sorterings- og montageafdeling. Desuden et specielt kritikrum med indfaldende lys fra nord, samt et arkiv og forsendelsesfaciliteter. Fremkaldelsen af de store kopier fandt sted i en dansk Reidl såkaldt 'dipn dunk' maskine, hvor man fuldautomatisk kunne fremkalde kopier op til helark dvs. 50 x 60 cm, medens alle negativerne blev håndfremkaldt i tanke med kvælstofindblæsning. Kehlet havde i sin markedsføring som omtalt lovet, at man kunne få kopier fremstillet senere i livet. *Vi gemmer Deres negativer i 100 år* - lød et af Kehlets slogans, og han



Kehlet ved et Durst forstørrelsesapparat

ønskede virkelig, at dette blev fastholdt, selv om opgaven syntes ganske uoverstigelig, når negativerne hver dag væltede ind fra hans 45 atelier der lå spredt ud over landet. For at opnå en umiddelbar og smertefri arkivering anskaffede man et tysk arkivsystem med paternostertårne hvor titusinder af negativer blev anbragt i brede skuffer efter et sindrigt system. Her er det værd at huske på, at elektronisk arkivbearbejdning kun var i sin vorden i 1968, hvor det hele kørte i det højeste gear. Jeg havde hele tiden været forundret over, at der intetsteds var sat plads af til et værksted eller almindelig vedligeholdelse, og jeg tænkte, at Kehlet som gammel klejnsmed ikke ville overse denne del af indretningen. En dag under opførelsen af bygningen spurgte jeg derfor, hvilke lokaler der var afsat til værksteder. Kehlet så lidt overbærende på mig og svarede: *Hvad skulle vi dog med et værksted, - jeg har jo en telefon*. Da jeg ikke kunne forstå, hvad han mente, bad jeg ham uddybe dette udsagn. *Ja, men hr. Bonnesen, jeg har jo betalt for alle maskiner og materialer, det er virkelig leverandørerne, der må sørge for at alt virker, ved dag som ved nat*. Og sådan blev det.

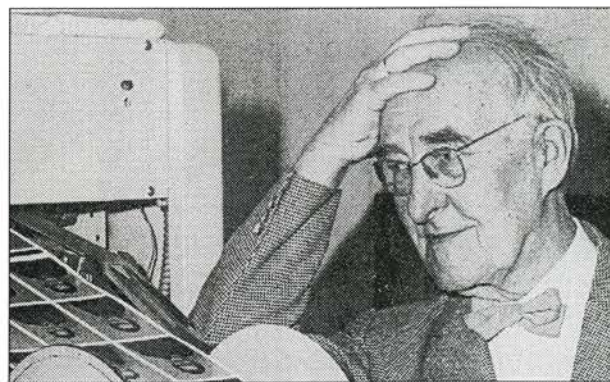

Kehlet beundrer sit værk.



Torben Kehlet ved Paternostra-arkivet.

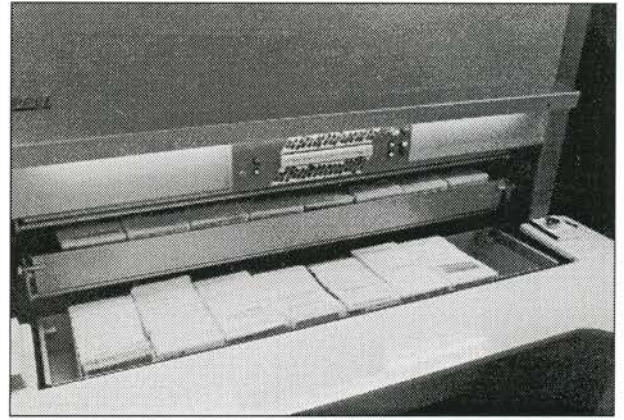

Nærbillede af Paternostra-arkivet.



De store tørremaskiner.



Der arbejdes i Paternostra-arkivet.

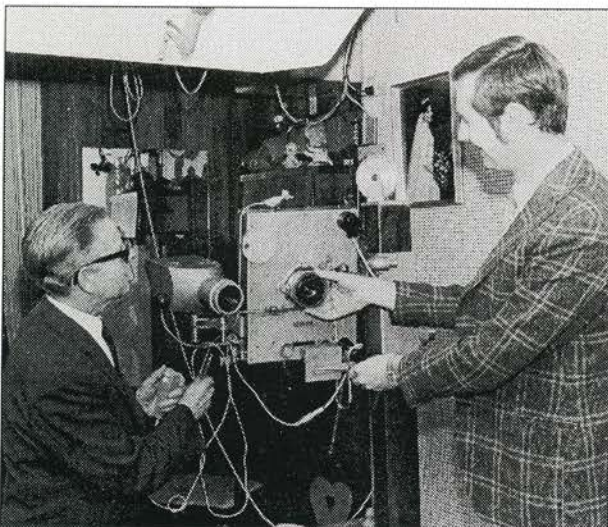

Torben Kehlet stiller blænden på det nyeste kamera.



Farvekopierne kommer rullende.

Ud over at hans højre hånd hr. Hellum havde en lille skruetrækker i sin brystlomme på den hvide kittel, så ejede hele Reimert Kehlets kæmpevirksomhed ikke en ærlig værktøjskasse, ikke et eneste måleinstrument, ikke en værktøjsbænk eller en boremaskine.

### **Begyndelsen til enden**

At blive ansat hos Kehlet som fotograf krævede ikke, at man var fotograf eller havde svendebrev. På den tid var fotograferne en såkaldt 'gul' organisation, som ikke havde den beskyttelse, som andre håndværk kunne nyde under de Samvirkende Fagforbund. Derfor var der ganske vist fotografer ansat, men der var lige så mange flinke unge damer ansat hos Kehlet, og der var da også når ret skal være ret fotografelever. Kehlet fandt, at kvinder havde lettere ved at fotografere børn end mænd havde, og han valgte derfor næsten udelukkende at ansætte kvinder ude i sine Stella Nova - butikker. Da kvinder også kunne tilbydes en mindre løn end mænd gjaldt denne politik også for de ca. 50 personer, der arbejdede på Krogshøjvej. På grund af den udskiftning der naturligvis fandt sted blandt butikspersonalet måtte en vis form for uddannelse finde sted. Den bolig på ca. 105 m<sup>2</sup> som arkitekt Peter Grut havde planlagt for en forvalter eller inspektør, blev så vidt vides aldrig brugt. Endnu inden byggeriet var færdigt, blev lejligheden ændret til en form for hotelværelser med et lille tekøkken. I bygningen var der plads til ca 10 overnattende yngre damer, hovedsagelig fra provinsen, og en gang om året nemlig efter jul, hvor der næsten ingen fotograferinger fandt sted, inviterede Reimert Kehlet alle sine ansatte til København, til 'en glad aften'. Denne var normalt forlagt til Lorry, der endnu på dette tidspunkt var et anerkendt forlystelsessted. Som leverandørdeltager i denne 'glade aften' erindrer jeg, hvordan vi ca. 20 mænd sad i anden række hævet over dansegulvet, medens 150 unge damer sad nedenfor ved dansegulvet og ventede på at blive budt op. Kehlet selv morede sig strålende og benyttede lejligheden til at byde de smukkeste piger op til dans.

Symmetrisk med 'hotellet' på Krogshøjvej lå garagen hvor Kehlets egen bil og firmaets varevogne holdt. En dag da jeg passerede garagerne, så jeg en splinterny amerikansk Ford Thunderbird convertible holde inde i garagen. Da jeg kom ind til Kehlet gjorde jeg en bemærkning om den nye

elegante vogn og spurgte ham stille og roligt, hvorfor han havde lejet en sådan vogn. *Lejet den, sagde han lidt brysk til mig. Det er da min, - jeg har købt den.* Hertil svarede jeg, at det var da mærkeligt, at den var leveret med nummerplader hvor de første 2 cifre var 46, hvilket på den tid afslørede, at det var en udlejningsbil. Kehlet replicerede ikke, men jeg kunne konstatere, at bilen var væk næste gang jeg kom på besøg. På den tid var fusionen mellem Gevaert og Agfa slået igennem for alvor, og endskønt Kehlet altid ønskede at spørge mig til råds, fik jeg af vores nye direktør Elbrechtz at vide, at jeg måtte afvikle mine besøg hos Kehlet, idet denne kunde skulle overtages af mine nye agfakolleger. Samtidig begyndte Reimert Kehlets dattersøn Torben Kehlet at træde mere og mere i karakter, og langsomt men sikkert at overtage mere og mere af forretningens drift. Torben Kehlet havde besøgt flere store portrætfotografiske forretninger, og specielt i syden var der firmaer som tilbød, at de kunne levere farvekopier i en bedre kvalitet og til en billigere pris.

Her dukkede det gamle 'Kodakspøgelse' op. Torben Kehlet havde et bedre farvesyn end sin morfar og kunne se, at den farvemætning, som var mulig med Kodaks maskenegativer, var Agfacolor processen langt overlegen. Da Reimert Kehlet ikke længere var med i beslutningerne, kunne hans gamle germanske præferancesyndrom ikke gøre sig gældende. Han der - bortset fra biler - af rent hjerte hadede alt, hvad der var amerikansk, og som hånligt havde vist Kodaks folk ned ad trappen på Købmagergade med ordene: *Vi køber ikke kemikalier til apotekerpriser*, måtte nu se i øjnene, at der var ved at ske noget.

Da Reimert Kehlet døde i 1971, kunne Torben Kehlet påbegynde sin drøm om at modernisere forretningsgangen. Efter nogle besøg i USA kom han i kontakt med Photo Corporation of America, en stor fotografisk atelierkæde der hovedsagelig beskæftigede sig med skolefotografering. Her faldt Torben Kehlet for de moderne kameraer, som det amerikanske firma benyttede, kameraer der benyttede 70 mm rullefilm.

Skulle disse kameraer benyttes i Danmark i stedet for planfilms kameraer, som havde været brugt helt tilbage i sort/hvid dagene var det nødvendigt med helt nye fremkaldemaskiner. Torben Kehlet valgte i stedet at sende filmene med fly til USA.



Torben Kehlet og Xenia Kehlet.

**KEHLET Stella Nova**

Fremkaldet nu alle slags farvefilm!  
Hurtigere og billigere ...  
Og kvaliteten er helt i top!

Nu får De 2 nye  
Kodak-film retur!

- \* Deres farvebilleder sendes direkte hjem til Dem.
- \* De ser billederne først - og betaler næste gang De skal på posthuset.
- \* Fullt garanti og returret.
- \* De får nu 2 nye Kodak-film retur sammen med Deres farvebilleder.

Fremkaldelse 7x24 Kodak	26,50
Farvebilleder 9x9	2,25
Farvebilleder 9x11,5	2,30
Farvebilleder 9x13	2,50
Porto Kr. 4,50	
(Alle priser er incl. 22% moms)	

Send Deres farvefilm i denne pose og få 2 nye Kodak-film retur.

*Hørstedsdam d. 13/5-1981.*

**KEHLET Stella Nova**  
garanterer for den bedste kvalitet af Deres farvebilleder

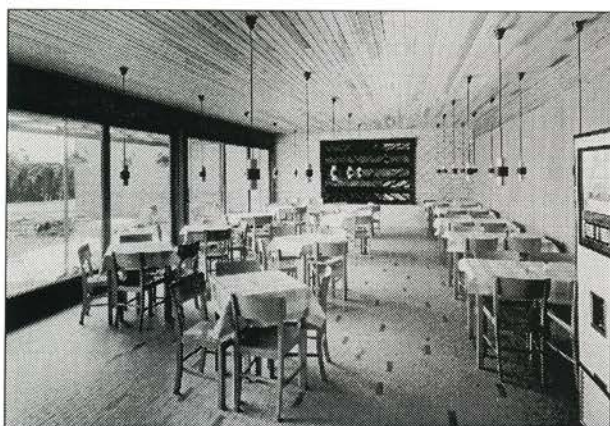

Personalekantinen.

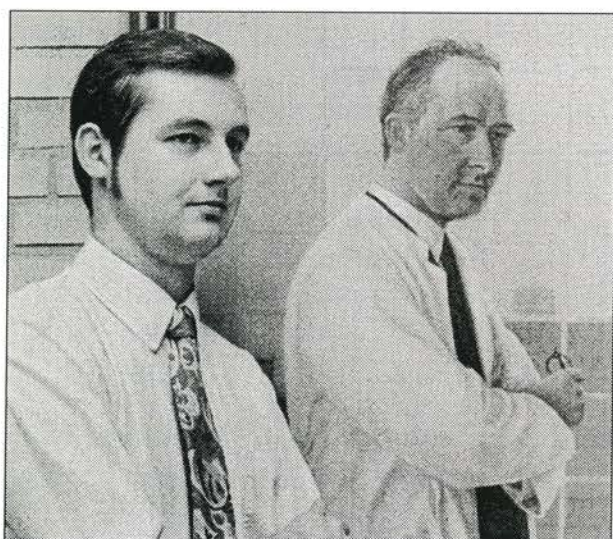

Torben og Reimert Kehlet.

I begyndelsen for fremkaldelse, men senere også for kopiering. Amerikanerne fattede interesse for den ganske betydelige forretning som lå i portrætfotograferingen og købte derfor en væsentlig aktiepost. Torben Kehlet så, at hans morfars forretning kunne sælges for et betydeligt beløb hvorefter han selv kunne beskæftige sig med helt andre ting, hvor bl.a. sproget Esperanto optog ham meget. Kort efter at amerikanerne havde erhvervet den første aktiepost købte de hele firmaet og de store produktionsanlæg blev demonteret og sendt til USA. Langsomt gik det store maskineri på Krogshøjvej i stå. Torben Kehlet lod de få medarbejdere og bestyrere, der havde lyst til at fortsætte alene med amerikanerne gøre det, og til sidst var der kun én Stella Nova forretning tilbage. Den var ejet af den tidligere førstemand Svend Aage Hellum. Torben Kehlet solgte bygningerne på Krogshøjvej og trak sig tilbage og bosatte sig nogle år i Belgien, hvor han handlede med møbler, hvorefter han vendte tilbage til Danmark, og døde i 1999.

De elegante bygninger på Krogshøjvej blev købt af Novo Pharmaceutical A/S der i dag har en del af sin forsknings- og dokumentationsafdeling i de førhen så travle fotobygninger.

På Krogshøjsvej står Reimert Kehlets pragtkontor stadig, som i dag huser Novos videnskabelige bibliotek. Toiletternes specialfremstillede fliser med Kehlets morsomme personlige lidt frivole sentenser, er desværre for længst fjernede.

Således forgår al jordens herlighed, og sådan endte et fotografisk imperium, der da det var på sin højde, beskæftigede omkring 170 personer i Danmark. ●

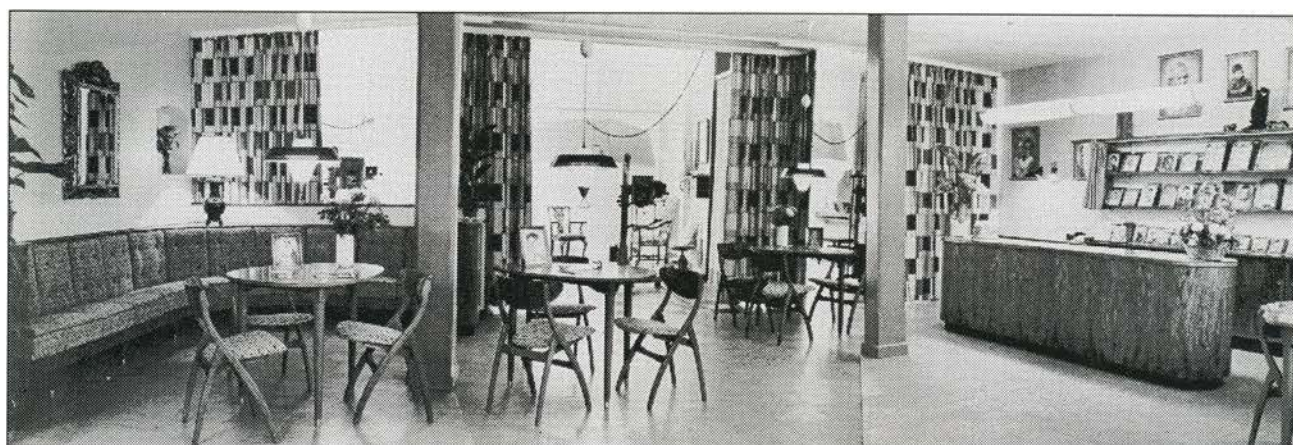

Den smukke kundefoyer i Ålborg-filialen. 1957.

### Stella Nova filialerne

En komplet fortegnelse over de mange Stella Nova filialer – ikke alle atelier har eksisteret samtidig.

1942 var der 38 filialer.

1961 71.

1971 55.

1. Købmagergade 26, København K.
2. Vesterbrogade 6, København V.
3. Falkoner Alle 8, København C.
4. Nørrebrogade 198, København K.
5. Østerbrogade 21, København Ø.
6. Strandvejen 173, Hellerup.
7. Valby Langgade 57-59, Valby.
8. Amagerbrogade 17, Amager.
9. Aarhus, Søndergade 4.
10. Amagerbrogade 112, Amager.
11. Nørrebrogade 28, København K.
12. Ndr. Fasanvej 154, København Ø.
13. Jyllingevej 32, Vanløse.
14. Istedgade 84, København V.
15. St. Kongensgade 83, København K.
16. Peter Bangsvej 97, Frederiksberg.
17. Rantzausgade 10, Nørrebro.
18. Frederikssundsvej 30 el. 168, Brønshøj.
19. Roskildevej 284, Glostrup.
20. Vimmelskaftet 47, København K.
21. Lyngby Hovedgade 5, Lyngby.
22. Brogade 3, Køge.
23. Bispensgade 16, Ålborg.
24. Frederiksborggade 29, København K.
25. Storegade 2, Randers.
26. Torvestræde 9, Næstved.
27. Vestergade 7, Odense.
28. Nørregade 4, Vejle.
29. Stengade 42, Helsingør.
30. Algade 15, Holbæk.
31. Søborg Hovedgade 66, København.
32. Frederikssundsvej 30 el. 168, Brønshøj.
33. Adelgade 24, Hobro.
34. Smallegade 34, Frederiksberg.
35. Jagtvej 101, Nørrebro.
36. Ordrupvej 57 (senere: nr. 81) Charlottenlund.
37. Skomagergade 4, Roskilde.
38. Frederiks Alle 130, Aarhus.
39. Jernbanegade 9, Nykøbing F.
40. Søndergade 40, Nakskov.
41. Gerritsgade 2, Svendborg.
42. Skibhusvej 88, Odense.
43. Kongensgade 81, Esbjerg.
44. Jernbanegade 26, Kolding.
45. Vesterbrogade 64, København V.
46. Søndergade 44, Horsens.
47. Gothersgade 27, Fredericia.
48. Vestergade 23, Silkeborg.
49. Storegade 5, Haderslev.
50. Perlegade 51, Sønderborg.
51. St. Torvegade 15 (Snellemark 22), Rønne.
52. Bredgade 16 (Fonnesbechsg. 9), Herning.
53. Nørregade 6, Århus.
54. Storegade 9, Thisted.
55. Nørregade 10, Holstebro.
56. Danmarksg. 58, Frederikshavn.
57. Vestergade 6, Nr. Sundby.
58. Østergade 2, Faaborg.
59. Gammelortov 5, Slagelse.
60. Sct. Mathiasgade 50, Viborg.
61. Vestergade 19, Lemvig.
62. Nørregade 21, Skive.
63. Reberbanesgade 7, Aalborg.
64. Østergade 16, Hjørring.
65. Glostrup Hovedvej 124, Glostrup.
66. Torvet 4, Herlev.
67. Hvidovrevej, Hvidovre.
68. Slotsgade 25 (nr. 3), Hillerød.
69. Kræmmerpassagen 8, Varde.
70. Hovedgaden 172, Bagsværd.
71. Cordilgade 33, Kalundborg.
72. Hovedgaden 40, Birkerød.
73. Mozart Plads
74. Storegade 11, Grenaa.

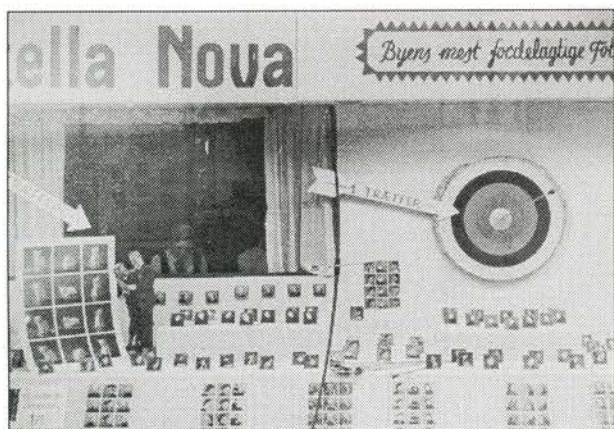

Det første atelier på Vesterbrogade.



Ålborg-filialen.





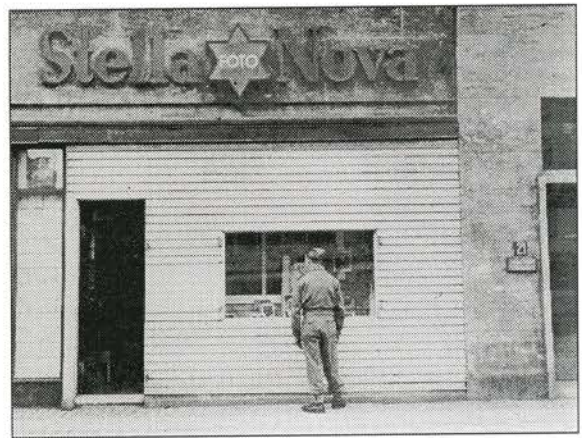

Krigsafdækket vindue.



Nakskov.

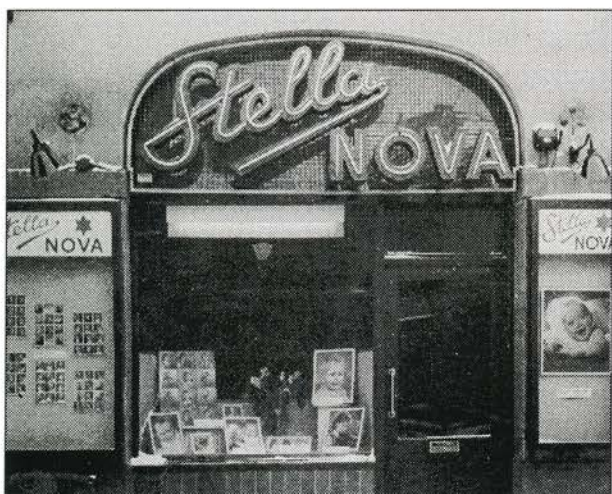

ST: Hornsgatan 61. Stockholm.

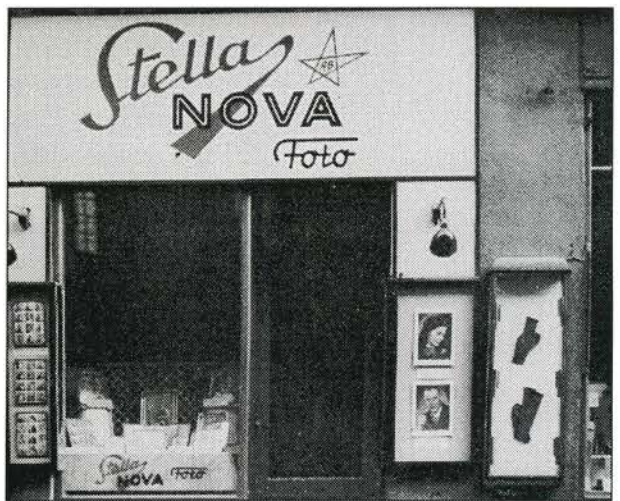

ST: Eriksgatan 70. Helsingborg.

## Tidskronologi:

- 1885 Reimert Kehlet bliver født
- 1906 Fotografisk Magasin åbner
- 1910 Kehlet & Knudsen atelier
- 1911-1914 Medlem af Dansk Fotografisk Forening
- 1914 Udskriver sin første fotokonkurrence
- 1915 Salgskatalog for Fotografisk Magasin
- 1918 Omtale i Vore Damer
- 1918 Hovedsæde på Købmagergade 39
- 1920 Interwiev i Hver 8'Dag
- 1923 Portrætsamleren
- 1923 Fødselsdagsgaven 1. udg.
- 1924 Fødselsdagsgaven 2. udg.
- 1928 Kehlets Livsalbum
- Børne-Abonnement
- 1932 Udstilling i Politiken & Charlottenborg
- 1934 Svendebrev som fotograf
- 1934 Stella Nova atelierne oprettes
- 1935 Den gamle Eg ved Eigtved
- 1938 Royal fotografering på Amalienborg
- 1938 Rundskueudstilling i Århus
- 1942 38 atelierer
- 1949 Nyt hovedsæde på Købmagergade 26
- 1950 Til Fødselsdagen
- 1950 Omtale i dagbladet Land & Folk
- 1950 65 atelierer
- 1953 Et 25-års Jubilæum
- 1955 Reimert Kehlet fylder 70 år
- 1956 Deres Kærlighed & Portrætkunst
- 1957 Portrætternes Verden 1'del
- 1958 Kehlets farveminiaturer
- 1961 71 atelierer
- 1964 Fra Baby til Olding!
- 1964 Der fødes stadig genier
- 1964 8. siders tillæg i Illustreret Familie Journal
- 1966 Nyt hovedsæde i Bagsværd
- 1966 Hjemmets Portræt-galleri
- 1971 En anden skønne dag
- 1971 55 atelierer
- 1971 Reklamekalender
- 1971 Reimert Kehlet dør
- 1973 Photo Corporation of America  
overtager firmaet.
- 1978 Kehlet æraen er slut

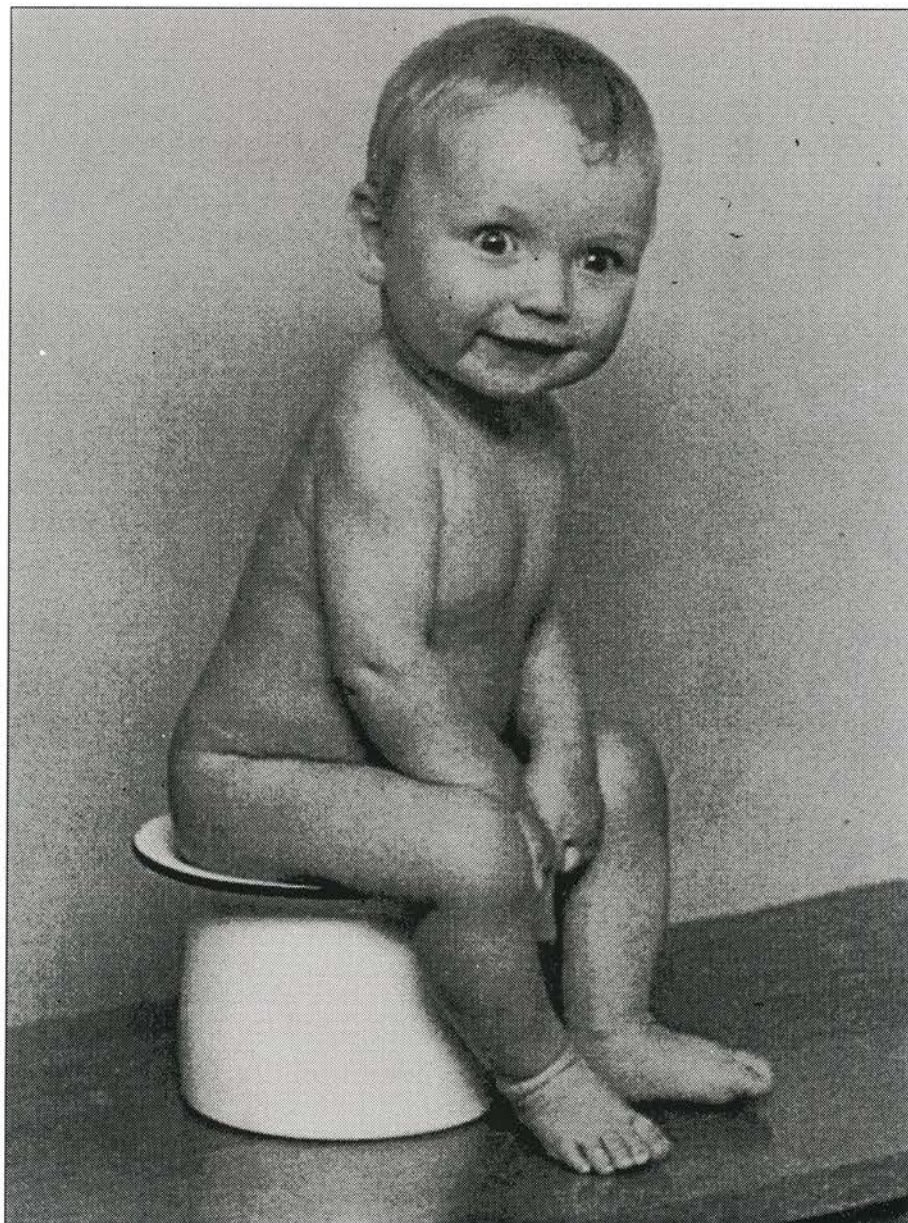

### **Redaktion**

Flemming Berendt, Teglårdsvej 308, postboks 49, 3050 Humlebæk. Tlf.: 4919-2299. E-post: dfs@post.tele.dk  
Løssalgspris kr. 150,- plus porto.

**ISBN 0107-6329 Denmark**

Alle © rettigheder forbeholdes. Mekanisk, fotografisk eller anden gengivelse af skriftet, samt dele deraf, er KUN tilladt efter skriftlig tilladelse fra Dansk Fotohistorisk Selskab 2004.

No part of this publication may be reproduced in any form without permission in writing from the Copyright holder.  
Tryk: PE Offset, Tømrervej 9, 6800 Vejle, Danmark

POSTBESØRGET BLAD  
NR. 51049 (8245 ARC).

